

# ДВЕСТИ СТРАНИЦ О ТРОЙКЕ

*Н.Н. Александров*

## ЧАСТЬ 1.

### Троичность и ее выражение в различных явлениях культуры

#### *Троичность. Триада и противоречие*

Уже первый шаг выделения в синкретическом едином универсуме *двух сил* есть операция модификации единицы двойкой. Такой шаг, при всей его кажущейся простоте, надо было сделать сначала в менталитете – и это была *первая ментальная революция*, с позиций числа-инварианта.

Вероятно, только к концу родового строя появилось троичное, статико-динамическое понимание мира. Это понимание отражается в двух идеях тройки: тройка в статике есть идея *иерархии*, тройка в динамике есть *третье как процессуирующее*, третье, понимаемое как *жизнь*. Троичная идея (иерархия и жизнь) сменила двоичную, дуальную (и удвоенно-дуальную, четверку), в организации родового строя. И это была *вторая ментальная революция*.

Попробуем разобраться, чем «иерархия» отличается от «троичности», так сказать, в чистом виде. Всякое противоречие содержит *два начала*, они статичны, онтологичны, вне времени. Сосуществовать вне времени, отрицая друг друга, они могут, но вступить во взаимодействие – нет. Получаются "стороны мирового магнита" в мире, лишенном движения. Человеческое мышление поместило между ними стрелку компаса, и стрелка повернулась. Потенциальное превратилось в актуальное.

Взаимодействие (и взаимопроникновение) начал породило третье, новое (эмерджентное), качество, не содержащееся отдельно ни в одном из двух начал или в их сумме. Таким образом, появление в менталитете "понятия о третьем" есть появление первоначального *системного понятия*, определяющего собой качество системы. Это третье уже находится во времени и процессуирует, более того: оно может быть рассмотрено не иначе как процессуирующее – "движущееся во времени".

## ***Пифагорейская триада***

Надо думать, это было осознано уже в ранних философских школах, но от древнейших времен до нас мало что дошло из достоверных источников. Первой из научных философских европейских школ, трактовавших данную специфику, была пифагорейская – так принято считать в философской историографии.

Пифагору приписывается следующее всеобщее выражение о тройке: "Все вещи состоят из трех". Происхождение триады в его школе составное: дуада плюс монада (что напоминает стаuros и лингам). Дуада конфликтна: она порождает споры и соперничество; введение монады между сторонами дуады восстанавливает *божественное равновесие*. Монада – Божественный Отец, дуада – Великая Мать. Триада сделана из них, и в этом смысле она тоже "андрогинна" (как и единица-Монада). В Триаде происходит порождение Своих миров из Себя, творческий акт, геометрический символ которого – треугольник (обладающий свойством направленности, т.е векторностью).

Триада в пифагорействе – *первое нечетное число* и первое *равновесие единиц*. Трипод – приспособление, которое не слишком устойчиво, но именно с него пророчествовали в Древней Греции (например, известный трипод Дельфийского Оракула). Пифагор говорил, что Аполлон пророчествует с трипода. Равновесие, порождаемое из трех точек, – это плоскость.

**Триада** пояснялась словами "дружба", "мир", "справедливость", "благоразумие", "добродетель", "умеренность". Боги, связанные со временем, причем *все мужского рода*, несли на себе принципы триады. Время связывалось с мудростью, ведь в нем – три его модальных значения: люди используют опыт прошлого, организуют настоящее, предвидят будущее. Именно *триада организует понимание* и является числом познания в пифагорейском учении.

Геометрическое совершенство чистого треугольника в объемном виде представляет первое пифагорейское тело – тетраэдр, состоящий только из треугольников и имеющий четыре грани.



Рис. 1. Тетраэдр как объемный геометрический символ стихии огня.

Обратим внимание на *связь трех с четырьмя*, которая есть в этом идеальном теле (четыре плоскости из треугольников). Тетраэдр есть символическое выражение стихии огня. Если взять третье тело Пифагора-Платона – октаэдр, то из того же треугольника мы получаем фигуру с *восемью* равносторонними треугольниками. Его формула есть удвоение тетраэдра:  $3 \times 4 \times 2$ . Кроме того, есть и третье тело, образованное из одних треугольников. Если говорить о символах стихий, то три из четырех построены исключительно с использованием треугольника (по крайней мере, снаружи).

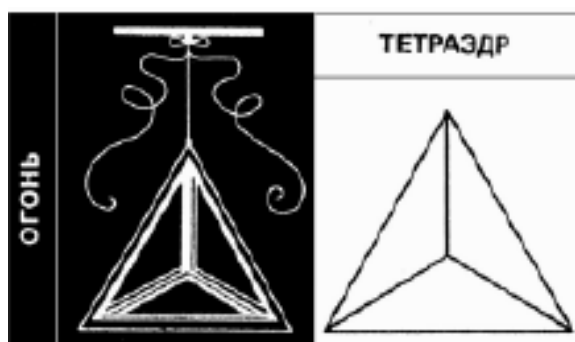

Рис. 2. Объемные геометрические символы стихий воды и воздуха.

В кубе, четвертом теле, связанном со стихиями, удвоению подвергается тройка (у куба – шесть сторон), но само тело построено исключительно с использованием квадрата.

Интересно, что именно **тройка и четверка** в пифагорейском учении считались числами (а “1” и “2” – нет) – и за этим явно просматривается анизотропность пространства.

### **Модификационная логика появления трех элементов**

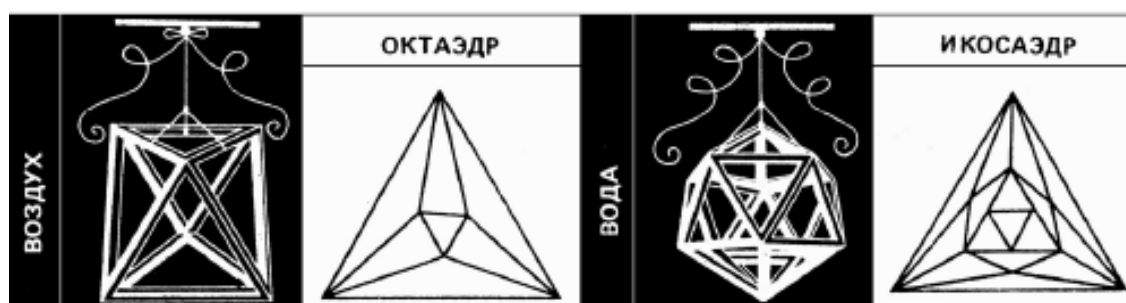
Феномен троичности можно рассмотреть с точки зрения ряда “чисел Фибоначчи”, которым описывается органическая логика в целых числах. Но и без экскурсов в историю золотого сечения логика появления трех элементов на схеме очевидна. Тройка – это *вторая модификация единого* (первой была дуада). Например, у двух особей разного пола рождается дитя, и элементов становится три: самец, самка и ребенок:

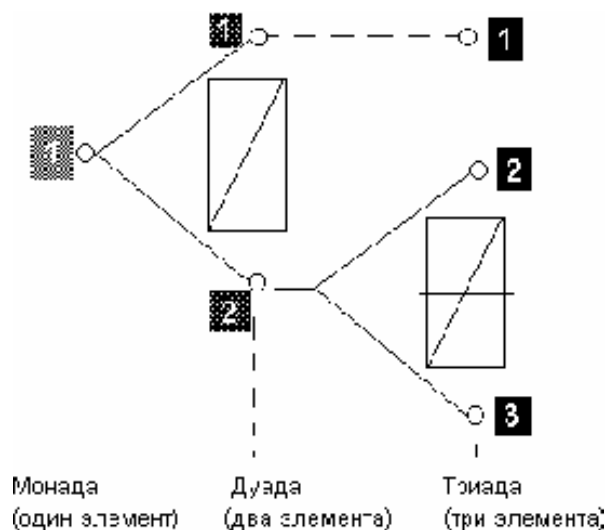

*Рис. 3. Монада – Дуада – Триада.*

Важнейший философский смысл этого был раскрыт уже у Пифагора, но есть здесь и другой смысл, сопровождающий: *андрогин*, единое – на начальной фазе, *два, дуада*, – на уровне первой модификации, *три, триада*, – на уровне второй модификации (и снова воспроизводящаяся *андрогинность*). Смысл начала остается скрытым, потенциальный, тайным. Мы имеем дело с мужчинами и женщинами в социуме, с самцами и самками в животном мире, но, чтобы понять *исходную андрогинность*, сотворенную Зевсом, нужно вспомнить, что Монада не материальна, хоть и содержит в себе материю.

### **Троичность как иерархия и проблема ее порождения**

При переходе к онтологическому, сущностному, рассмотрению мы должны отразить третье в статике, а это возможно единственным образом, только оформленным – как три формы. Дуада давала нам материальность проявления, фиксацию дает и тройка. Как след, как *отпечаток и слепок быв-*

шего процесса “третье” предстает в статической плоскости в виде *уровневой иерархии*. Процесс застывает в структуре оформленно, потому можно выделить иерархическую структуру в статике. Это – первый тезис: **структура в статике есть след некоего процесса.**

Второй, дополняющий, тезис состоит в том, что *любой процесс классифицирует*. Например, течение воды разделяет дно на фракции разной плотности и величины. А в наиболее общем виде *пройденный жизненный цикл системы* обязательно классифицирует оформленности, и классификация всегда предстает *фрактально* (в простейшем виде – *по фракциям*), как иерархия. Следовательно, иерархическую отображенность мы можем обнаружить в любой структуре любой системы, что и приводит нас к первому, статическому, тезису.

Таким образом, мы снова говорим об одном и том же инварианте (о тройке), но отраженном то динамически (процесс), то статически (структура). По известному выражению Шеллинга, “время застывает в структуре”. Структуру в троичности мы приравниваем к иерархии (ничего не говоря пока об основаниях соотношения).

**Смысл иерархии** по уровням можно объяснить как на тройках “общее – особенное – единичное” = “надсистема – система – подсистема”, так и при помощи трех модальных значений времени. О соотношении данных иерархий мы будем говорить ниже, при наведении мостов между понятиями философии и системогенетики, а здесь обратимся к их проявленности в фазах жизненного цикла системы.

Первой в цикле жизни (нашего процессуирующего третьего) “срабатывает” и оформляется *подсистема, связанная с категорией общего*, отражающая влияние *надсистемы* и тем самым *реализующая модус будущего времени*. Все начинается от единичного, и модус будущего всегда связывается с единичным. В этой фазе развития системы *количественное накопление мало*, недостаточно для полноценной проявленности качества живущей системы. Например, формы (количества) у ребенка явно недостаточно для полноцен-

ного проявления его человеческого содержания (качества его как человека). Ребенок устремлен в *будущее* и растворен в Универсуме, тем самым он подчинен Единому.

Далее движение в развитии системы идет по иерархии вниз, раскрывая уровни *особенного* и категорию *настоящего* времени, что и есть суть самой *системы* (гомеостатическая фаза в жизненном цикле системы). Здесь мы имеем такую оформленность, которая выражает собой качество системы в соответствующем количестве, в гомеостатичной мере. Например, человек в середине жизни есть гармоничное и полноценное проявление системы «человек». Он живет *настоящим* (и он живет в «особенном» как наиболее богатом).

Наконец, в третьей фазе мы имеем дело с *единичным*, многочисленным, *подсистемным*, а потому многообразным и связанным с модальным значением *прошлого* времени. В этой фазе *количество избыточно* для данного качества, как избыточно сложна и форма. Например, такова старость, когда накопление количественных ошибок организма, приводящих к износу формы, не дает нам возможности полноценно реализовать свое человеческое содержание (качество человека). Старость поневоле обращена *в прошлое* и *одинок* (единична) по существу: ты уже не нужен ни Универсуму, ни сообществу, ты один на один со Смертью.

Трудность анализа трехуровневой иерархии зачастую состоит в том, что промежуточные состояния системы в оформленности не фиксируются. Это – очень важное замечание, потому что мы имеем дело не с разными системами, а с разными проявлениями одной и той же системы (с ее подсистемами), в вещественном виде – с морфологизированными функциями, или тремя типами таксонов, – в виде трех оформленностей. Очень часто эти таксоны проявляют себя не прямо, а через таксоны следующих уровней (например, действует "мужчина" – таксон "человека"). Имея дело с рядами таксонов, мы не всегда можем произвести "возгонку" до тройки типов, это – тонкая работа по системной реконструкции. Но, зная об их наличии и отли-

чительных признаках, мы можем восполнить недостающие поля таксонов последнего уровня, что, кстати, и позволяет прогнозировать.

Такая отдаленная вроде бы аналоговая модель напрямую подводит нас к устройству древнего **общества иерархического типа**.

В древнекитайских и древнеегипетских росписях и рельефах встречается изображение *государства как олицетворенной иерархии*, где фигуры – от фараона до рабов – *вписаны в треугольник*. У подобного построения есть еще более древний предшественник в виде мифологической **Мировой Горы**. Подобная по каркасу, впечатляющая *статичность треугольника иерархии* впечатана в пирамидах. Точно такую же картину небесной и земной иерархии (сначала дихотомия небесного и земного, а потом – их иерархии) мы видим на порталах средневековых готических соборов и в интерьерах соборов византийских. Средневековый собор структурно есть та же пирамида, только более развитая в частях.

Что такое иерархия государственного устройства, почему она столь живуча в истории, мы фактически уже ответили. Верхняя малочисленная часть этой иерархии (в пределе – *моно*, или единовластие) должна заниматься будущим, всеобщим и общаться с надсистемой. Ее “горизонт будущего” должен, как минимум, соответствовать масштабу государства. Это, например, фараон и жрецы. Их дело – работа на длинных циклах, и если они проигрывают в стратегии, гибнет все государство.

Средняя часть общественной иерархии, если брать ее простейший вид, есть те, кто обеспечивает функционирование в настоящем: это – части общественного организма, о которых можно говорить либо без раскрытия (обеспечивают *настоящее системы*), либо очень подробно (*особенное* есть наиболее богатое). Здесь все нормально, если люди работают на средних циклах.

Нижняя часть общественной иерархии есть совокупность подсистем из ее прошлого. А прошлое – это унаследованное, и *сохранить прошлое* (а также избавляться, утилизировать его) для системы не менее важно, чем иметь будущее. Здесь циклы – короткие.

В управленческом ракурсе, что не совсем совпадает с ракурсом устройства иерархии, три уровня соответствуют *стратегии, тактике и оперативности (длинно-, средне-, коротко-периодные циклы)*. У каждого из названных уровней есть свой “диапазон будущего” (а вот внутри управляемых единиц его может и не быть).

### ***Триединство***

Все мифологические и теологические модели используют тройственность. Схема их появления чаще всего сходна: у начала начал всегда стоит Единое, из которого происходят два начала, потом взаимодействие двух порождает третье. Например, такова библейская схема Творения, где Единый Бог создает ангелов, появляется падший ангел – и образуется пара (противоречие) светлых и темных сил. Она как потенциал проявится только в третьем – сотворенном Богом мире.

В *древнеиндийской* традиции (Раджа-Йога) первоначало – Абсолют. Абсолют выступает как универсальный сгусток потенций. Он есть *суть вечности*, ибо любая трактовка времени приводит к разделению первоначала. Мы должны отметить это особо – здесь точно разводятся модальные значения Настоящего и Вечного, что очень важно для понимания феномена времени.

Абсолют делится на три потока. Они «сливаются» в сгусток или «вытекают» из него, хотя на самом деле никуда не текут, а существуют вообще, онтологически (об этой специфике восточного отображения динамики – статики мы постараемся рассказать позже).

Поток первый – грубая форма энергии, Материя (скажем, привычное нам “вещество”).

Поток второй – наиболее сложный и *тонкий вид энергии*, Мировой Ум. Это лишь *“грубая форма ума”* (или, проще, информация, в какой-то части Логос).



В Едином – три потока, а третий, в нашем понимании, и есть энергия, вообще любая *длительность* (у человека – деятельность). Но выступает она онтологически как “потенциальная энергия”.

Библейский Бог соединяет *глину* (вещество) и Слово (информацию). Удивительна специфика Слова в онтологической вечности: Слово есть он сам (в начале было Слово, и Слово было у Бога, и Слово было Бог). Слияние в акте творения вещества и информации продуцирует жизнь того новообразования, которое получил Бог из глины при помощи Слова. Создавая целую иерархию от неживого до человека, Бог вдохнул *действующую энергию* жизни. Это прекрасно отражено на фреске Микеланджело, где к пальцу “потенциального” Адама приближается животворящий перст Креатора.

В Раджа-Йоге данный факт тоже отражен, но именно так, как это свойственно Индии, онтологически: все пронизано Единой Жизнью, которая всеобща и находится везде, и всегда ее сопровождает Ум. От простого к сложному Ум разнообразно воплощается. На Земле его высшее проявление – человек. Ум человека есть часть Абсолюта, его эманация. Умственная субстанция есть мировое начало. Мировой ум постоянен и неизменен. Переводя на наши понятия, в уме человека имеется подсознание, сознание и сверхсознание, которые и содержат в себе три названных потока. Частица Вселенной, Энергия Космоса – в нас.

Суммируем: три индийских потока есть в нашем понимании вещество, энергия, информация. За этим – *загадка трех времен*: вещество есть прошлое (из него Бог лепит мир), информация есть будущее (замысел, которым обладает Бог, реализованный в Слове). Чтобы сказать действующее на вещество Слово (отделить Небо от Земли, свет от тьмы и т.д.), Богу нужен именно *действующий замысел*, который есть он сам. Ум в индийском смысле и есть такая информация. Но, кстати, Ум шире информации, ибо он универсально содержит все, а не только структурированную для мира информацию.

Приведем характерные знаки, выражающие аналогичный набор идей:



Рис. 4. Триединство.

- 1 – Древняя Индия: Брахма, Вишну и Шива;
- 2 – знак триединства у викингов, т.н. “сердце Хрунгнира”;
- 3 – трехликая Геката, богиня перекрестков у древних греков;
- 4 – трехликость Бога (ранний романский период).

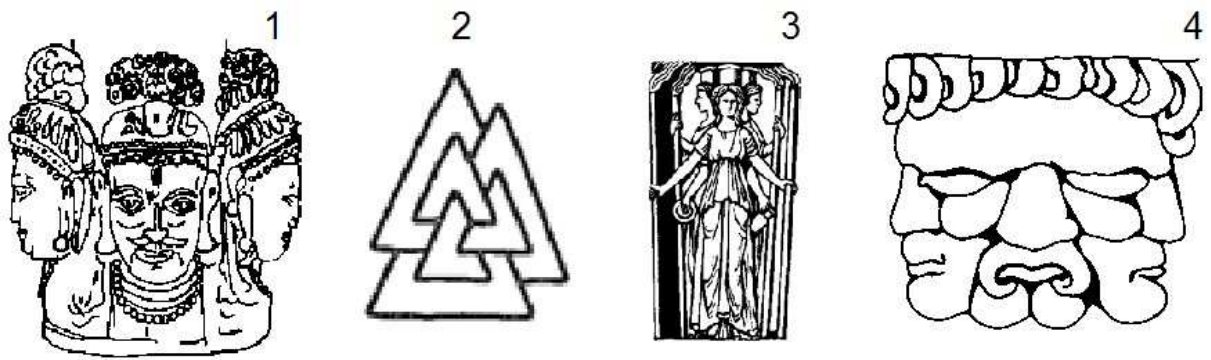

Рис. 5. Символы Святой Троицы.

Отметим, что будущее творение – наша способность, хоть немного приравнивающая нас к Богу, оттого-то функция высшего стратегического управления в иерархиях всегда *божественно окрашивается*: правитель либо объявляется прямым представителем Бога на земле, либо правит с благословения такого прямого представителя (типа папы) или аналогичных по статусу представителей (жрецов).

Триединство в идеологии религий является ключевым построением для удержания системы мировоззрения. Христианство, буддизм и мусульманство – самые массовые религии, они по инварианту едины, что часто приводит к мысли о едином истоке. Троичность человечества проявлена в существовании не только трех мировых религий но и, по сути, *трех философских ключей онтологии*. Не иссякают попытки воссоединить их актуальный потенциал, например в общечеловеческой нравственности будущей культуры. Это отражено на Знамени Мира, где три точки в круге – символ единства трех ре-

лигий, трех истоков и их соединения в будущем. Но есть и просто формальные решения аналогичного вида.

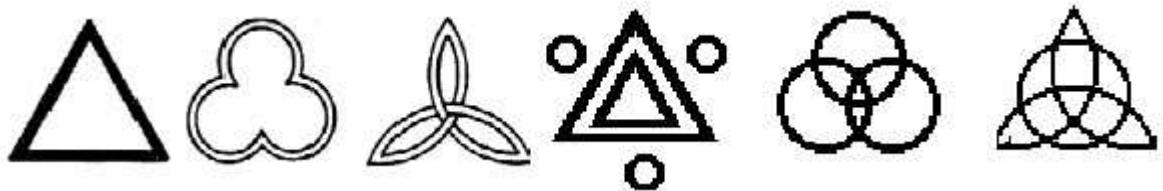
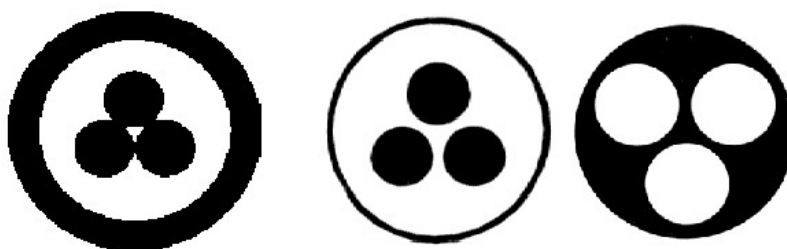

*Рис. 6. Знамя Мира (Н. Рерих). Промзнаки.*

Если соотнести тройку "вещество – энергия – информация" с изложенным выше, то в качестве третьего мы будем рассматривать в статике разные уровни потенциально понимаемой энергии (в динамике это будут виды кинетической энергии). Такие же уровни мы можем описывать и как "процентное влияние" двух начал: информации и вещества. Например, вершина иерархии есть максимум информации при минимуме вещества, середина – гомеостатический оптимум информации – вещества, нижняя часть – минимум информации и максимум вещества:

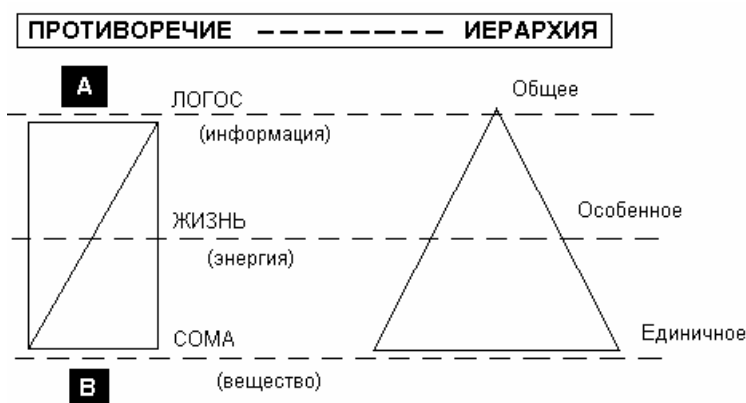

*Рис. 7. Переход от противоречия к иерархии.*

С аналогичным подходом мы сталкиваемся, например, в средневековой алхимии. Тройка работает как штамп статики в средневековье и проявляется в любых статических культурах: мир небесный дан в христианстве в *идее триединства Бога*.



Рис. 8. Троица в символическом виде.

- 1- Троица в символическом виде, символизирующая Троицу в символическом виде. 1550 г.
- 2- Троица, символизируемая Солнцем, спутниками Солнца, равнобедренным треугольником и трехцветной радугой. Й. Босхиус. 1702 г.

### **Вложенность трех уровней**

Троица миров дожила до нашего времени в искусстве, мифологии и религии. Три мира фигурируют в "Мастере и Маргарите" М. Булгакова и ведут свое происхождение от теории трех миров Г. Сковороды, опирающейся на греко-римскую основу и средневековую теологию.

В древнекитайском варианте наиболее известная тройка - это триграммы. Но мировоззренчески тройка употребляется в Китае гораздо шире. Можно сказать, что это – совокупность из трех вложенных систем, которые выражены в космологической китайской **модели трех сфер** и в исламской – десяти. Интересно, что такая модель послужила основой для знаменитой китайской игрушки, содержащей вложенные сферы, а она – в свою очередь – стала прообразом нашей "матрешки". Принцип матрешки, или **принцип вложенности** систем, – один из фундаментальных для системогенетики.



Рис. 9. Вложенность на шаровых и плоских круговых моделях.

Малая, средняя и большая китайские сферы дают возможность развить этот взгляд до девяти генетических вариантов: "каждая из телесных, духовных и идеальной сущностей может служить первоначалом и занимать малую, среднюю и большую сферы". Здесь дана их плоская проекция – она открывает ряд.

Для сравнения мы поместили далее два произведения искусства XX века – это холст К. Холланда “Пространство” (1961) и ставшая очень известной работа М. Эшера (1953), решающая ту же тему в объеме. Завершает ряд изображение средневекового Универсума.

“Троичность уровней” и “иерархия” – в определенном отношении являются идентичными понятиями. В модели трех сфер *иерархия* читается нами хуже, применительно к модели трех уровней на конусе ее наглядность увеличивается. Приведенное на рисунке А изображение “прицела” можно трактовать и как проекцию конуса, на которой читаются три уровня, три перпендикулярных среза конуса (круга), спроецированных на плоскость.

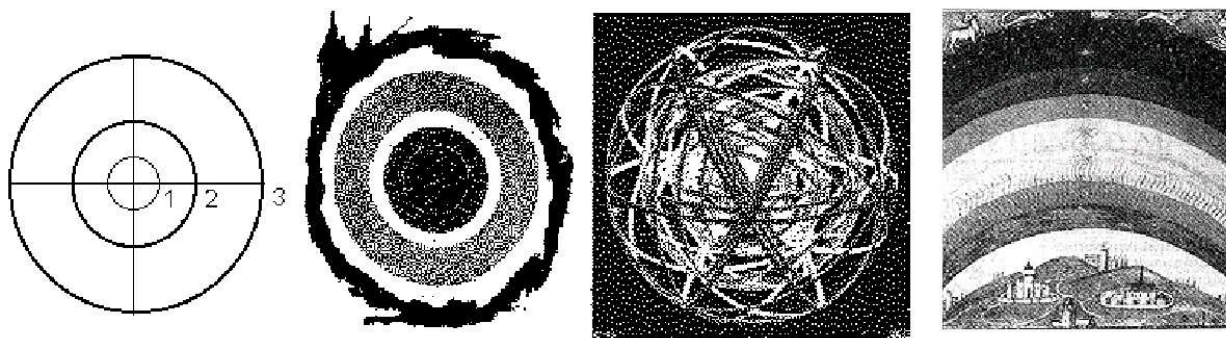
Таков же по содержанию и принцип трех уровней в логике (*реконструирование методом смены логики*): от макропанорамы “в телескоп” – через нормальную – до микропанорамы “в микроскоп”. Это те же уровни: надсистемный, системный и подсистемный. Если говорить об их проекции на плоскости и наложении друг на друга, то здесь мы применяем **принцип трех вложенных сеток** (типа “миллиметровки”): крупноячеистая, средняячеистая и мелкая.

Отметим и содержательный момент иерархической вложенности.

В египетской науке, по Фабру д'Оливье, жрецами еще до греков применялись **три способа свертки информации**, (явно соответствующие и трем индийским первоначалам: Материя – Энергия – Ум): “Первый способ был ясный и простой, второй – символический и образный, третий – священный и иероглифический. То же самое слово принимало, по их желанию, либо свой обычный смысл, либо образный, либо трансцендентный. Гераклит прекрасно выразил эти различия, определяя их язык как говорящий, обозначающий и скрывающий”\*

У эстетика и логика Н.И. Крюковского тройка уровней была философски осмыслена как "**знак-вещь, знак-образ и знак-символ**". Мы применяем ее повсеместно, в том числе в нашем итоговом наборе индикаторов в эстетической системогенетике, в силу ее предельности. Но момент, который мы здесь подчеркиваем, – вложенность. Так, *символ* объемлет собой если не все, то очень многое. *Образ* имеет свойство заменять собой многое из видимого мира, такое его свойство знали еще древнейшие художники. И только *вещь*, как знак самой себя, единична. Между ними установлен иерархически-вложенный тип соотношений. Подобное соотношение иерархичности и вложенности можно попытаться представить и графически. Она дано на рисунке ниже.

Изображение убеждает: речь может идти как о непрерывности, так и о дискретности. Но для непрерывности есть особый тип вложенности: это – вложенность циклов, для которой мы употребляем массу моделей. Если брать спирально-цилиндрический тип, то геометрически это будет довольно простая модель, где подсистемные циклы “навиваются” (имеют осью) вокруг системного цикла, а системный цикл, в свою очередь, “навивается” на надсистемный цикл как свою ось. Эти три уровня (надсистемный, системный, подсистемный) имеют разные масштабы (грубо говоря, надмир, мир, подмир, или большой, средний, малый масштабы).

Таким образом, содержательный, геометрический (дискретный) и циклический (непрерывный) типы иерархической вложенности образуют взаимосвязанную систему, способную выступать в качестве единого языка.

Приведем также примеры троичности и вложенности миров из разных мировоззренческих систем.



*а) Геометрические модели.*

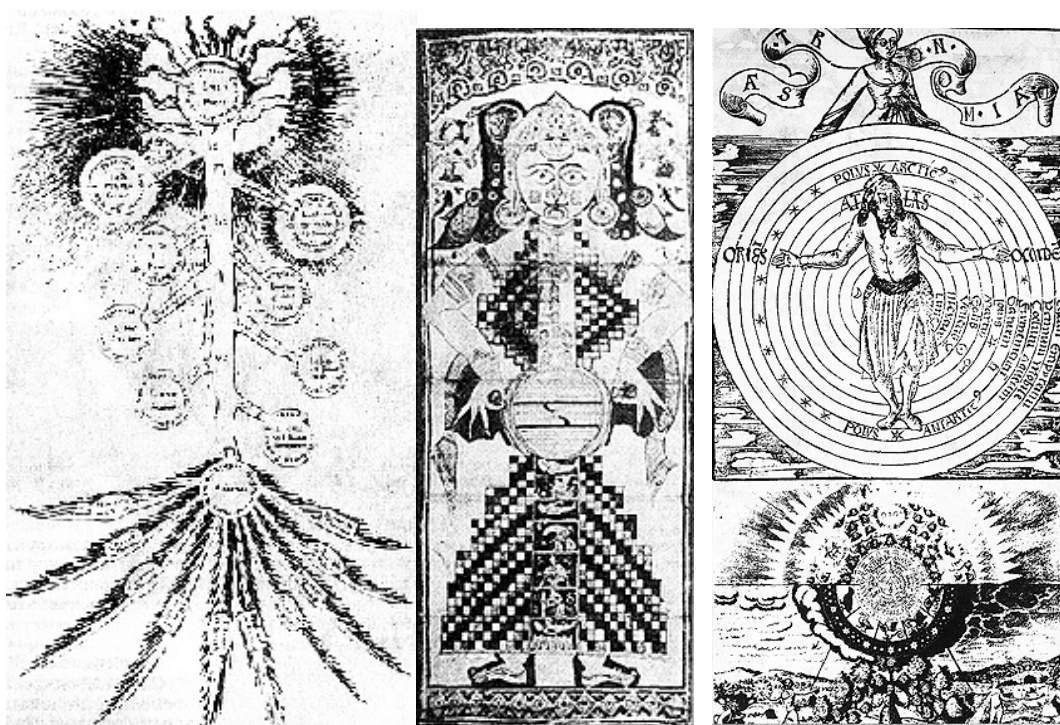

*б) Образно-символические модели.*

*Рис. 10. Вложенность макромира, мира и микромира.*

### Три типа геометрического отображения моделей времени

Время, в отличие от пространства, не квантировано (хотя постоянно ищут и даже вроде бы нашли *временной квант*), поэтому его основное свойство – непрерывность длящегося (*становление*) – геометрически может быть выражено лишь в трех ипостасях – линейной, плоскостной и объемной. Так оно в истории и есть, что приводит в принципе к трем моделям времени – линейной, круговой, и циклической. Они связаны качественно. Они связаны и генетически. Для нас в данном случае неважно, что объемная модель имеет две модификации – идеальную, на основе цилиндрического цикла, и два частных случая, в виде двух типов конических спиралей (они получаются, если одна из сторон противоречия, образующего цикл, равна нулю, – или А, или Б):



Рис. 11. Эволюция моделей времени и их пространственное выражение.

Конусная модель сложнее цилиндрической хотя бы потому, что переводит из монотонного метрического измерения в ритмическое. В интересующем нас плане отображения троек конус *добавляет* к спиральному типу отображения времени *принцип иерархичности* (витки конуса можно воспринимать как уровни иерархии).

Но сама по себе конусность выглядит, вообще-то, несколько неполной, потому что мы при этом сталкиваемся с наличием двух типов конусов: эволюционного и инволюционного. Соединив их вместе, получим *модель им-*

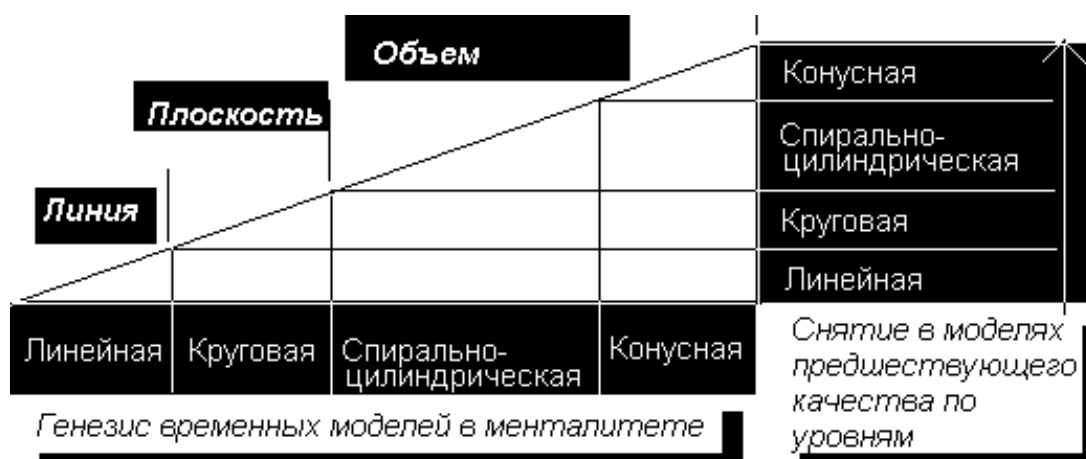

пульса, но по геометрическим признакам она останется объемной и конической.

Остановимся чуть подробнее на двух типах конусов.

На основе плоской статической модели древними китайцами была выдвинута идея эволюционного и инволюционного космогенезиса и предложены способы их изображения, они даны на схеме. Мы можем трактовать плоскую модель и как проекцию конических спиралей (располагаемых *к нам* и *от нас*, что в данной проекции равновозможно; причем здесь реален вариант двух и более сложенных конусов, импульсов, рядов импульсов и т.д.).



Рис. 12. Инволюция и эволюция в моделях, знаках и символах.



Рис. 13. Прямые и обратные свастики в изображении Великой Богини.

Перед нами – двойная по возможностям модель, которая демонстрирует понятие “*вложенности*” (она построена на основе интегрирования

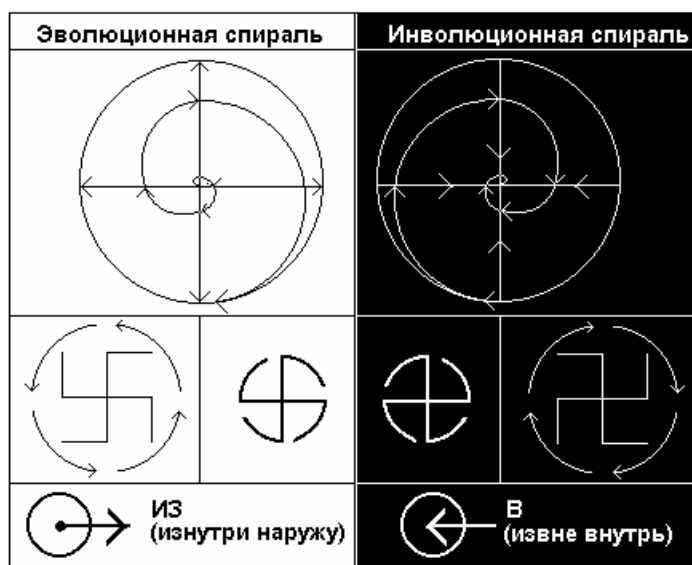
ряда концентрических окружностей в пространстве, проведенных вокруг “центра мира”); вместе с тем это – *генетическая модель*, где есть две возможности трактовки пространственной модели генезиса. Такая спиральная модель является архетипом уже более сложной, чем круговая, операции вращения с добавлением сюда нового качества (возрастания или убывания).

Мы дополнили эту китайскую изобразительную модель двумя другими, не менее древними и, тем не менее, современными знаками, близкими ей по смыслу. Но знаки однозначны и несут смысл “правого” и “левого” направлений вращения и их результатов – “из” и “в”.

При разговоре о возможных отображениях времени в двоичности мы использовали принцип удвоения, который применим только к объемным моделям (удвоение линейной или круговой моделей вроде бы бессмысленно, хотя мы видим, что оно возможно в виде плоских спиралей – Архимеда, Гёте, древнекитайских и т.п.). Но удвоение объемных моделей представляет из себя уже следующий шаг, который переводит нас к моделям на основе четверки.

### ***Тройка как три фазы цикла***

Инвариант тройки в ее динамическом варианте относится к циклу. Два начала порождают *третье*, возникает феномен жизни, длительности, то есть двумя порождается процессуирующее третье. Это приводит к отображениям в ряде специальных понятий: например, “функция” есть отображение такого динамического третьего.

Анализировать это третье можно, скажем, по Аристотелю, для которого три – “число универсума, ибо оно имеет начало, середину и конец”. Вполне очевидно, что здесь задан процессуальный *трехфазовый* модуль для одного цикла жизни.

Для Гегеля характерно раскрытие диалектики именно как троичности, отчего он рассмотрел в предельных категориях инвариант тройки *и как процесс, и как иерархию*. В данном случае нас интересует, как он описывает

процесс. Гегель тоже выделяет в процессе (цикле) три фазы. Названия, по сути, у него иные, чем у Аристотеля, ведь Гегель связывает развитие с прогрессом, что придает его терминам особый оттенок смысла:



Рис. 14. Три фазы одного системного цикла как три площадки устойчивости.

В системогенетической трактовке три фазы в цикле жизни системы оказываются самостоятельными подсистемами. Мы и будем их трактовать как *три подсистемных подцикла, или три фазы*, связанные одним жизненным циклом системы. Три сменяющих друг друга подсистемных цикла в одном системном цикле выглядят следующим образом (являясь усложняющимся продолжением предыдущей схемы):

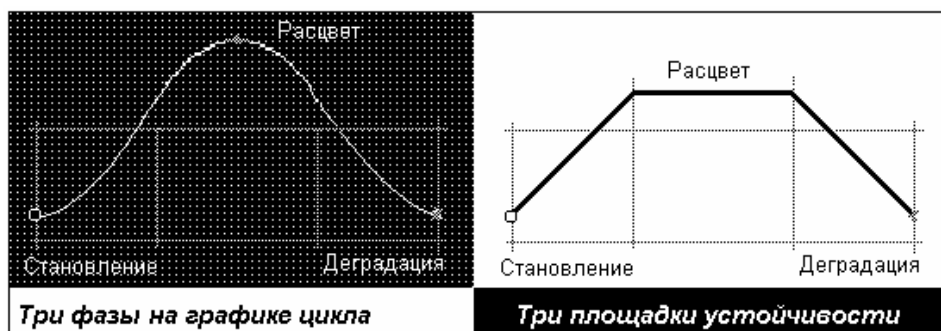

Рис. 15. Три фазы как три подсистемных цикла.

Подсистемные циклы тут отображены дважды: и как наложенные на системные, и существующие отдельно. Характерно, что на круговой проекции спирали образуется треугольник устойчивых состояний. Если бы мы нанесли на круговую проекцию три подсистемных цикла, то получили бы три малых круга на большом (что структурно совпадает со знаком Агни-Йоги), это – изображение *трех фаз*. Оно доказывает правоту Пифагора, считавшего

тройку *первым нечетным числом* (в арифметике первой из нечетных идет единица), в циклическом смысле, первой, действительно, будет тройка – три фазы.

Но тройка не единственный вариант фазовости в системном цикле: она как самая простая только открывает собой усложняющийся нечетный ряд. В философии истории выделялись и пять фаз (А. Тойнби), и семь (Аристотель), а куб тройки – “девять” – имеет силу лунного цикла, по Пифагору. Древние римляне тоже использовали девятку (принцип девяти волн), девять циклов внутри столетия выделил в своей историографии А.Л. Чижевский. *Тройка, пятерка, семерка, девятка* как основные **нечетные** образования в ряду 1-10 раскрывают динамику в фазах. И раскрывают они (именно в подсистемах) процессуирующее третье, порождаемое двумя началами, – сам системный цикл.

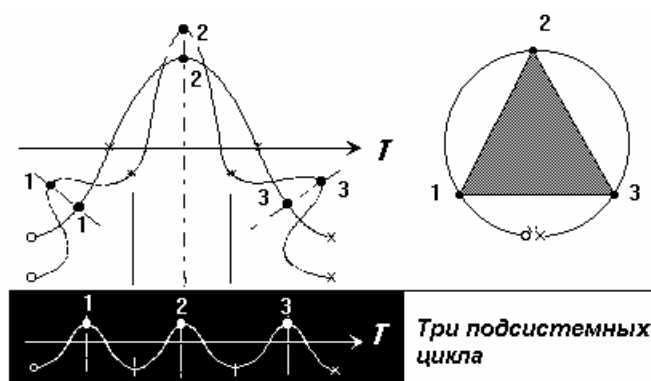
Можно здесь же отобразить тройку и иерархически – подобный прием употреблен в разных моделях, например в философско-диалектической и в системной. В философии это проделано Гегелем, в связанных категориях "всеобщее – особенное – единичное", а в системном анализе отражено в виде тройки "надсистема – система – подсистемы". Это – три яруса иерархии.



Рис. 16. Три фазы системного цикла, соотнесенные с тремя уровнями иерархии.

В продолжение темы несложно сделать вывод, что и *в ярусы иерархии* способна обращаться не только тройка, но и пятерка, и семерка (например, в Агни-Йоге выделяются семь восходящих уровней энергии), и большее количество ярусов. Но тут, возможно, срабатывает известная психологическая закономерность границ оперативной памяти “7 +/- 2”. Ограничивает выбор наша возможность удерживать в сознании одновременно именно такое количество блоков информации, в том числе – структурных ярусов иерархии, это и есть числа 5, 7, 9. Но в начале всех данных построений лежит тройка как самое простое, не оптимальное, как в этой закономерности, а минимальное, *предельно малое для нечетности*, количество уровней.

### *Три модуса времени*

Вопрос о трех модальных значениях времени достаточно сложен, но в основном это касается сложности его графико-топического отображения. Парадоксально, но для динамической трактовки категорий времени нет моделей, кроме модели *последовательной длительности* (предшествование событию, событие, прошедшее событие), а сама эта модель изначально содержит *сознание субъекта*. Возникает сомнение в существовании трех модальных значений вообще вне самого человека. Данная особенность была отмечена начиная с древнейших времен.

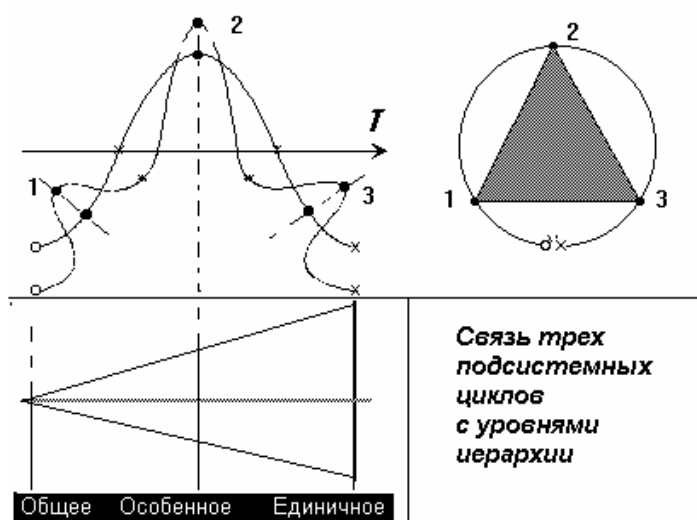
Переход от двоичности к троичности *в культуре* есть одновременно и переход к трем модальным значениям. В Древней Индии мы наблюдаем три ипостаси единого Бога, это оказывается моделью многослойного времени: трехликие древние божества смотрят одновременно в прошлое, в настоящее, в будущее. И, хотя двуликий Янус древних римлян по смыслу иной, в раннехристианском (романском) менталитете мы уже встречаем тот же образ трехликого божества.

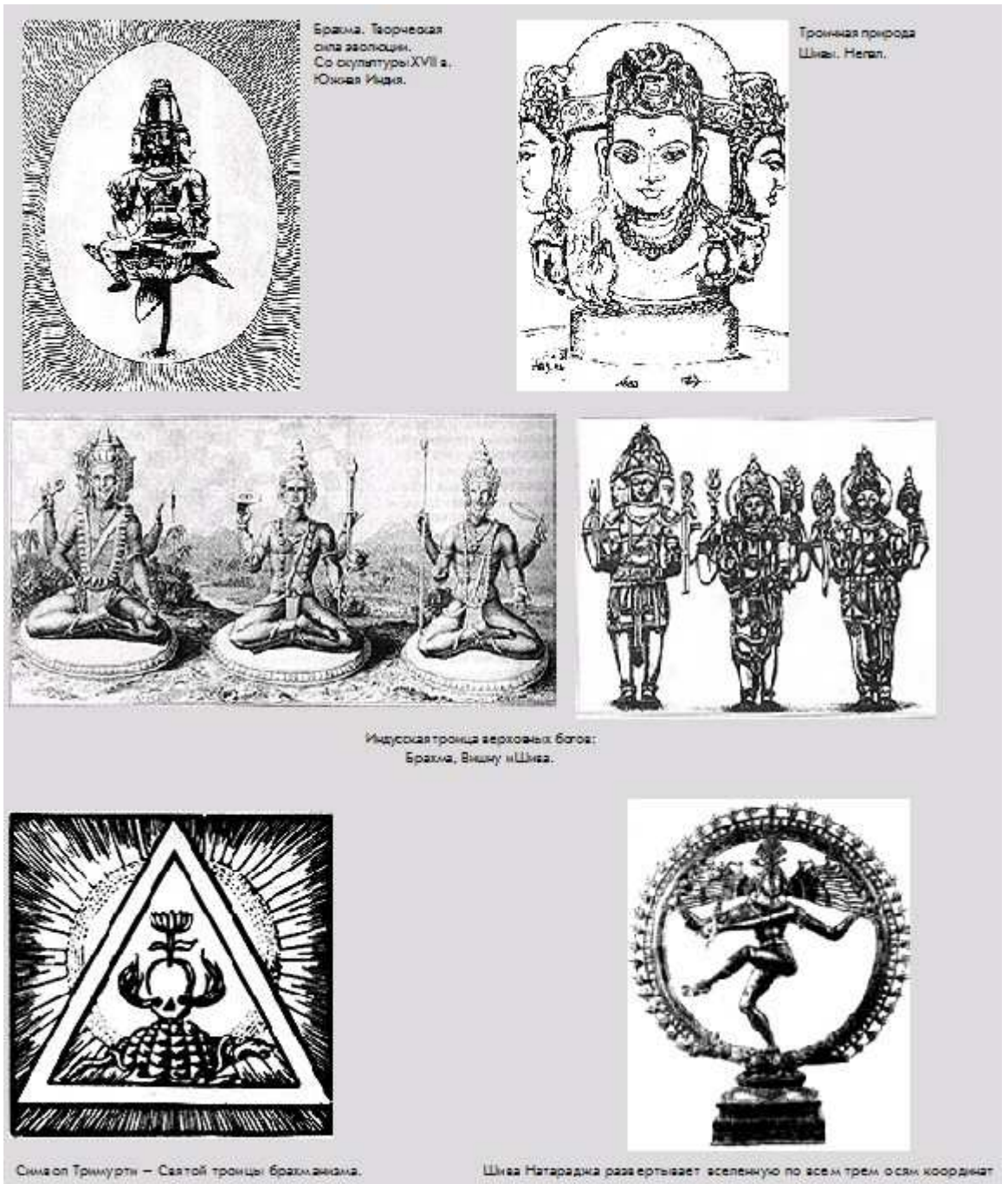

*Рис. 17. Идея троичности в восточной мифологии и религии.*

Вслед за древними сделаем и мы шаг перехода от двоичности к троичности на общей схеме, несколько по иному проинтерпретировав схему образования тройки в ряду Фибоначчи:



Рис. 18. Два шага модификации по ряду Фибоначчи.

В статике (вариант топического изображения времени) можно связать модальные значения времени с иерархией (надсистема = будущее, подсистемы = прошлое, система = настоящее). При сопоставлении "всеобщего – особенного – единичного" с тройкой "надсистема – система – подсистема" нужно упомянуть, что это – переход к *простейшей квантированности системных уровней*, что и порождает иерархию. Надсистема существует как ограниченное, система – тоже, подсистемы – тоже. Но кроме этого мы можем воспроизвести и более сложную корреляцию тройки "информация – энергия – вещество" с названными троичными построениями, сопоставив их вместе:

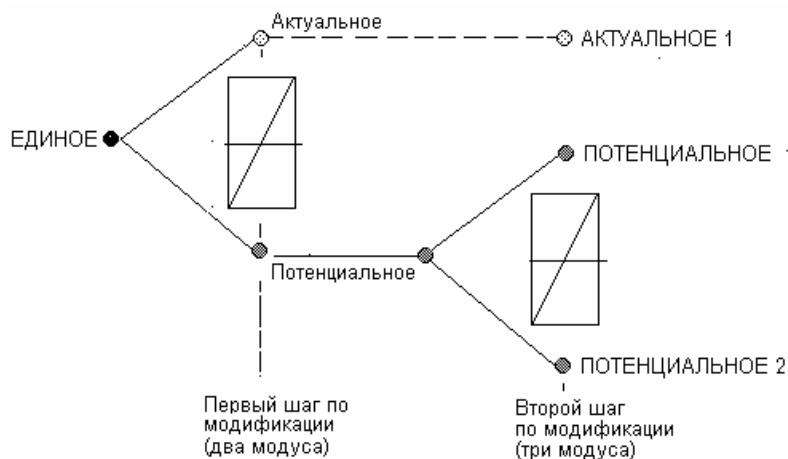

Рис. 19. Сопоставление трех предельно общих иерархий, демонстрирующее инвариант.

Так как нас интересует проблематика времени, то нетрудно сопоставить тройки с тремя модусами времени. То, что будущее есть информация (Логос), обладающая для нас свойством всеобщности, и то, что она локализу-

ется в надсистеме, сомнений не возникает, это подтверждает и системогенетика, говоря о *программе наследования из будущего*. О том, что *прошлое сидит в веществе* (Сома), единично и входит как подсистемное качество-количество в нашу систему, свидетельствуют и наш обыденный опыт, и наука, а системогенетика представляет это как *программу наследования из прошлого*. Наконец, наша энергия (Жизнь) есть наиболее богатое особенное, и оно представляется именно как система в ее гомеостатическом состоянии. Жизнь системы (в ее диморфизме) имеет всеобщее свойство переменного настоящего.

Сопоставление схем показывает, что актуальным, действующим, жизненно активным свойством обладает только энергия, только особенное, только сама система. Все прочее потенциально. Выстроим следующую схему по основанию “Логос – Жизнь – Сома”:

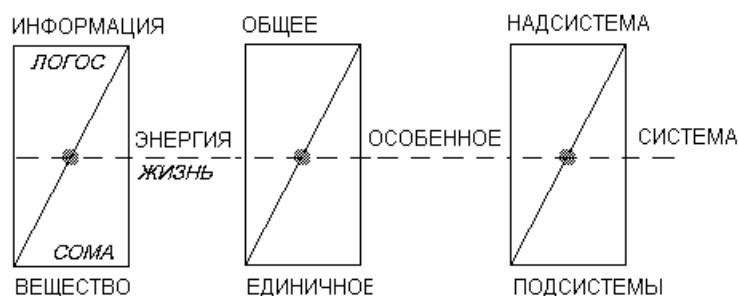
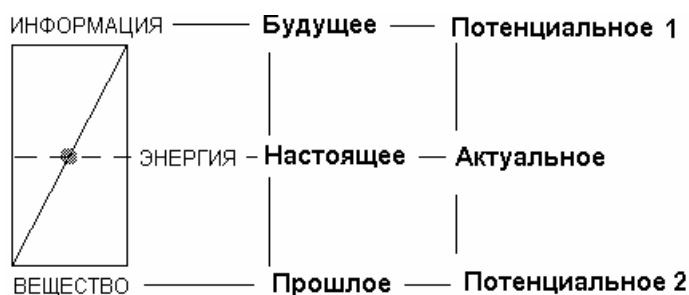

*Рис. 20. Сопоставление типов обменных процессов и модификаций времени в ракурсе актуальности и потенциальности.*

Весьма любопытно, что такого рода схемы возникали и возникают по сей день, не имея под собой, скажем так, строгих оснований (в европейском смысле). *Рядоположенность модусов времени* – вещь, в теории вроде бы допустимая и доступная пониманию, – на практике приводит к странным и совершенно неприемлемым результатам.

Отметим один нюанс, очевидный по самой логике изображения: при построении тройки наши *два потенциальных* начала "окружили" *актуальное* с двух сторон, а так выглядит именно иерархия, имеющая в основании пару.



Такая тройка одновременно вертикально-иерархическая, что содержательно связывается точно.

Есть схемы, где модусы времени остаются рядоположенными на одной плоскости, например так называемая “топка времени”, к которой мы применили нашу пару “актуальное – потенциальное”:

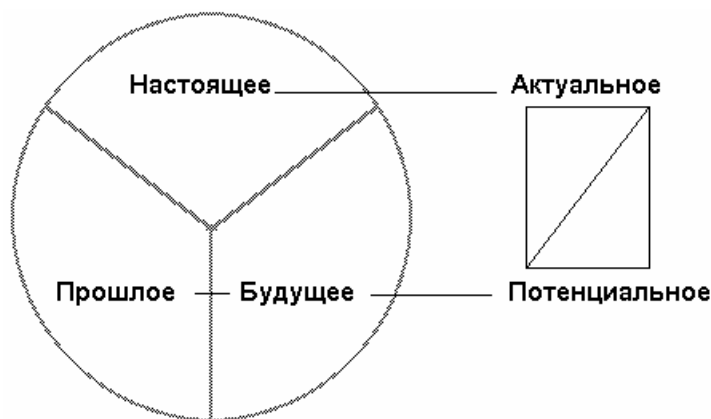

*Рис. 21. Разведение трех модусов времени по признаку актуальности и потенциальности.*

Неправомерность исходной троичной схемы состоит в том, что парное по основанию (будущее-прошлое) и иерархическое по устройству (настоящее как третья, возникающее из взаимодействия сторон пары) здесь представлено как рядоположенное.

Отметим заодно одну странную особенность подобного изображения времени, очень похожего на латинскую букву Y. Этот символ широко известен как пифагорейский знак, и он означал *выбор, развилку пути*. Такова же в христианстве знаменитая “лестница Иакова (Якоба)”. Троичность времен, объединенная в единое кругом, время вообще, священный индийский звук *АУМ* – вот значения данного знака. Его ориентация относительно "верха и низа" тоже не произвольна: перевернутый знак будет иметь и другой смысл. Знак Y использовался еще древними египтянами и сохранился в картах Тарот. Он присутствует как *символ жизни* у многих народов. Палка такой формы используется для указания места в пустыне, где есть вода, то есть жизнь.

Интересна интерпретация древними расходящихся ветвей: одна ветвь вела к *земному* (Земная Мудрость – *левая*) и связывалась с телесностью и подсистемными характеристиками (то есть *с прошлым*), вторая ветвь вела к *божественному* (Божественная Мудрость – *правая*) и связывалась с надсистемными характеристиками (то есть *с будущим*). Здесь присутствует и уже известная нам (из параграфа о дуаде) вертикальная отраженность "верха – низа", и субъектная горизонтальная двоичность "правое – левое" (в культуре развернутая как "восток – запад"). Мы еще обратимся к ним в рассуждениях о четверке и далее. Упомянем также аксиологическую подоплеку в нашем языке: "наше дело **правое** – мы победим", "ходить **налево**" – изменять, "*левые* дела" – несправедливые дела.

Собственно, нас заботит не столько коллекционирование всевозможных вариантов представления трех модальных значений времени, сколько инвариант и смысловые, и прочие *следствия* из представлений, построенных на данном инварианте. Тип схемы очень тесно связан с типом отношения к миру, это проявлялось еще издревле, но то же можно сказать и о новейших течениях в познании. Поскольку перед нами – явление с достаточно опасными последствиями, остановимся на нем подробнее в ракурсе одной схемы. Этой *экзистенциальной топической схемой трех модусов времени* пользуются в инструментальном неорационализме, в частности для выделения особого проектного подхода, следующим образом:



*Рис. 22. Различение экзистенциально-проектного и естественнонаучного временных подходов.*

Выделяя *актуальность позиции* в настоящем, а пассивную и приспособительную позицию отводя естественнонаучному подходу, методологи находятся в данном случае *в рамках дихотомии*. И вот почему: взаимодействие времен сводится у них либо к *реконструкции* прошлого, либо к *проектированию и прожектированию* (любые виды будущетворения). При таком подходе *выбрасывается двойная детерминация настоящего*, а настоящее детерминировано не только прошлым, но и будущим. Между тем А.И. Субетто, и не только он, говорит о существовании в настоящем *двух программ наследования* – программы из прошлого и программы из будущего. Искусственно-технический подход фактически *отрицает наличие наследственного программирования* как из прошлого, так и из будущего, наличие генетики вообще. Реконструкция прошлого (представленная в методологии как целенаправленное отрицание истории) представляет его продукты только как *потенциал для актов деятельности*, проектирование будущего – как акт воли, то и другое якобы лишено связующих генетических закономерностей.

Перед нами – одна из философских разновидностей **волецентризма**, проповедующего с 60-х годов нашего века, по сути, древнейший тезис: "Я все могу", – что выражается в излюбленном высказывании: "Как помыслим, так и будет". И, хотя будущее, в отличие от прошлого, всегда есть "веер" возможностей, этот "веер", увы, ограничен не только ресурсами настоящего (ибо сами ресурсы уже "связаны" наследованием из прошлого), но и программой из будущего – второй программой наследования. В этом смысле методология есть самое предельное проявление "бунтующего человека" А. Камю, но атеистический бунт носит агрессивно-деятельный и потому страшный характер: он вполне совпадает с идеологией тоталитаризма. Отсутствие связи с прошлым быстро превращается в прямой призыв к уничтожению старой культуры (мы это проходили и в 20-х годах, а нацизм – чуть позже), отсутствие связи с будущим – априорная вседозволенность, идущая от Ницше (раз Бог умер, все дозволено).

Самозамыкание на настоящем – продукт множества ветвей экзистенциализма, в котором содержится идея, идущая еще от Декарта: переживание максимальной интенсивности бытия (принцип – *поставить себя в точку интенсивности*). Однако возникает картезианство наоборот, ибо нарушен его основной личностный принцип: *сделай что-то с собой – и вокруг что-то делается* (или: “смотри, как делаю я, и делай то же”).

Далее мы хотели бы указать на **локализацию трех модусов времени в одном ментальном цикле** (любого масштаба).

Первая фаза, *становление*, всегда связывается с преобладанием будущего в менталитете. А.И. Субетто говорит, что это – момент преобладания в социуме "футурвертов", людей с ориентацией на будущее, живущих ради будущего. С нашей точки зрения, это – спорное утверждение, если исходить из **идеи постоянства морфологии социума**: скорее массовое, ментальное "поле" делает людей "футурвертами", чем они вдруг массово рождаются с такими свойствами. Вторая фаза, *настоящее*, есть гармоничная фаза, где "футурвертов" и "поствертов" – поровну. Третья фаза, *деградация*, есть фаза *преобладания прошлого* в системе и "поствертов" – в обществе.

Итак, мы связываем три модальных значения времени в первую очередь с ментальным циклом, причем построение времен в цикле обратное принятому: от будущего – через настоящее – в прошлое. Психологическое время и физическое время, о которых речь пойдет ниже, имеют другие направленности. Так что даже с вектором времени не все так просто, но три модальных значения – константа, отображающая онтологическое понимание времени.

Стоит отметить одну интересную особенность: если в русском языке модальных значений времени – три, то в английском, например, наиболее употребимыми считаются пять. Это тоже своеобразная связка уровней (иерархия времен) с двумя дополнительными переходными уровнями. И вот что характерно для экспрессии языка: данные уровни иначе организуют структуру языка, структуру понимания и выражения. Русский язык, общепризнано,

самый богатый и выразительный язык, при этом он имеет всего три модуса времени, и вполне может быть, что его выразительные нюансные возможности призваны компенсировать саму эту обедненность, простоту культурных основ (кстати, у русской балалайки тоже три струны, то есть 3 модуса звукоизвлечения). Английский язык значительно беднее нюансами и средствами прямого выражения, зато основных времен в нем – пять (у европейской гитары – пять струн, в Китае – пентатонический строй музыки). Эта *обратно пропорциональная зависимость* есть одно из интересных полей для лингвистических и семиотико-семантических исследований *выражения*: системная закономерность здесь налицо.

### ***Тройка базовых категорий и их совокупный смысл***

Сначала, для примера, обратимся к системе эстетических категорий (мы ведем всю данную разработку с использованием аппарата эстетической системогенетики). В истории эстетики есть три наиболее употребимые категории, которые можно отразить на следующей схеме:

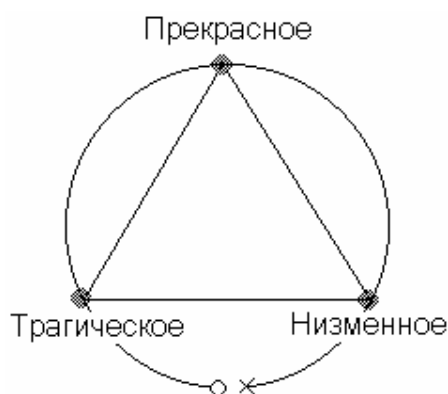

*Рис. 23. Три основных категории эстетики на круговой схеме цикла.*

Вписанность треугольного построения в круг подразумевает *плоскую проекцию спирали* и фиксацию эстетических предельных таксономических единиц *как фаз* развития единого ("эстетического").

Категории эстетики можно соотнести с предыдущим построением: настоящее (как *актуальное*) есть "прекрасное";

прошлое (как *потенциальное 1*) есть "низменное";

будущее (как *потенциальное 2*) есть "трагическое".

Это в основном совпадает с трактовками упомянутых категорий, которые дают самые разные эстетики. На предложенной общей основе можно написать многотомную интерпретацию трех эстетических категорий в указанных ракурсах:

— три эстетические категории как отражение *троичной иерархии*, или простейшей *тройной альтитуды*,

— три эстетические категории как отражение *иерархической "вложенности"* систем;

— три эстетические категории как отражение *трех модусов времени*,

— три эстетические категории как отражение *трех фаз* развития (чего? – "эстетического" как системы).

К сказанному можно добавить, что *способ выделения* названных категорий всегда зависел от более общих черт ментальных моделей. Если ведущими в менталитете выступали *статические (четные и симметричные) взгляды*, то на первый план выходила именно статическая трактовка данной тройки – трактовка ее как иерархии или в виде логических схем. Если преобладали *релятивистские (нечетные и асимметричные) модели*, то тройка категорий эстетики понималась фазово и процессуально, так или иначе связываясь с тремя модусами времени. Понять такое разнообразие на основе преобладания статики или динамики просто, сложнее осознать, что *представленные разные подходы есть одно* – и именно в этом состоит основной принцип полноты отображения: попытаться увидеть целое, удерживая все множество подходов. Хорошая фраза на этот счет была у В.И. Ленина – о том, чтобы действительно знать предмет, надо охватить его во всех связях и опосредованиях.

Данным примером мы только подчеркиваем одну *общую особенность моделей на основе троек* в разных теориях и науках: если в них выделяются три равноправные базовые категории, то следует искать указанное соотно-

шение актуального и потенциального, присутствие в схеме трех времен и так далее.

### *Спектральное отображение*

Троичность способна выступать символом понятия "спектр" и подразумевает следующую упрощенную конструкцию спектра:

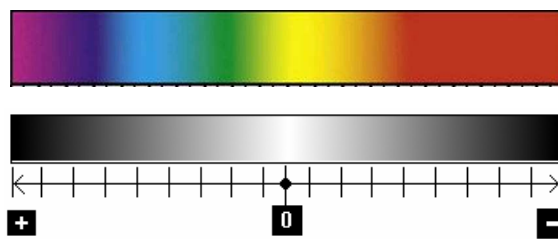

*Рис. 24. Спектр в троичном виде.*

Здесь вместо знаков "+" и "-" может быть подставлена пара контрарных понятий или числа 1 – 0 – 2.

Подобное толкование тройки не так просто, как кажется при первом взгляде. Мы смело можем дополнить его всеми предыдущими значениями.

Например, можно трактовать спектр хроно-энергетически: будущее несет мощный положительный заряд (идея *пассионарной энергии* в этногенезе), прошлое есть употребленная или поглощенная энергия (отсюда – фраза Христа: “Пусть мертвые хоронят своих мертвецов” – и известное изречение Маркса о мертвых, которые хватают живых и тянут их назад). “Настоящее” есть нуль, понимаемый как гомеостатическое состояние при взаимодействии этих двух начал (в определенном смысле – “сил”). Эти черты, развернутые вертикально-иерархически, позволяют приписывать *верхнему миру* свойства излучения (свет), а нижнему миру – свойства поглощения (власть тьмы, всепоглощающая тьма). И выбор пути человека (путь по “лестнице Иакова”) – это выбор для себя типа энергетика: либо ты “светлый человек”, либо “вампир”.

Кроме того, спектральное толкование тройки обогащает понятие "нуля" и его свойств. Этот нуль – *линейный*. Здесь нуль зеркально отображает левое

в правом, верхнее в нижнем (или, наоборот), с обратным знаком. К направлениям и ориентации он пока принципиально не привязан.

Только в моделях пятерки мы будем иметь дело с *плоскостным нулем*, обладающим аналогичными свойствами *на двух осях*; в моделях семерки мы встретимся с *объемным нулем*, имеющим свойство зеркально отображать то же, но уже – *на трех осях*. Как видим, эволюция нулей связана с нечетным числовым рядом, образуя при этом “асимметричную симметричность”, или “диссимметрию, которая и есть жизнь”.

“Спектральный способ отображения” систем многообразен. Можно говорить и о *ресурсоспектре системы*, который характеризует ее в специальном деятельностном (управленческом) ракурсе.

К особым разновидностям можно отнести *информационный спектр, энергетический спектр, вещественно-материальный спектр* системы.

Смысл спектра можно прояснить, например, более сложной схемой, из двух взаимопроникающих конусов, хорошо соотносимой с графическим плоским эквивалентом на предыдущей схеме.



Рис. 25. Цветова система И. Иттена. БАУХАУЗ.



### *Иррациональная тройка*

Число “3” в оккультизме выражается в законе всеобщей троичности. “В синтезе трех миров кроется тайна космоса”, – слова, которые приписываются Пифагору. Эти миры – Небо, Земля, Человек. За этим явно проступает вертикальная иерархия. Причем Небо здесь мужское начало, Воля, Мысль, Слово, Огонь (число 1), а материя – Земля, женское начало (число 2); от их соединения ( $1+2=3$ ) происходит все живущее на Земле, в том числе – Человек. Из данной интерпретации видно, что *два статических начала образуют нечто третье, пребывающее уже в динамике.*

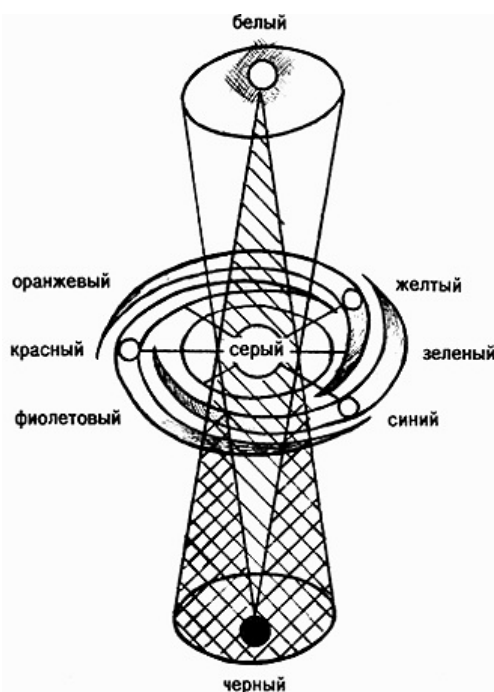
Число “3” в астрологической нумерологии – число *Марса*. В древнем Египте тот же Марс считался богом войны и победы – *Монту*, у древних славян это – *Ярило* (возможно, само имя производно от “ярости”).

Данное число *очень устойчивое*. Треугольник – жесткая плоская фигура, которую не перекосить, и в этом качестве ее используют на практике. Благодаря этой *внутренней устойчивости* тройка может проявлять *внешнюю активность*, поэтому число 3 и связано с *волей, с импульсом*.

В самом числе “3” нет внутренних противоречий – и все три начала равноправны. Вот почему в действии тройки на внешний мир нет колебаний и сомнений.

Интересно следующее: символ числа “3” – треугольник – трактуется в оккультизме не только как “будущее – настоящее – прошлое”, но и как “рождение – жизнь – смерть”, то есть именно *как цикл в трех фазах*.

Ценностно “опрокинутая” на человека тройка приобретает вид “совесть – карма – воля”. Последнее стоит отметить особо, *совесть* здесь связана с началом цикла (с будущим, всеобщим, с родовым человеческим, с включением человека в социум), а *воля* – с концом цикла (прошлым, единичным, с отдельностью человека). *Карма* при этом есть *синтез совести и воли* (проблема всеобщей морали и личной нравственности в динамике жизни человека как биосоциального существа).

В Дао Де Дзин нуль – это Дао, 1 – это Де, и Дао Де Дзин в одном из вариантов переводится на русский как *книга о Дао и Де*. Дао – это символ непроявленный, а Де – это уже *отражение Дао на проявленном мире*. Благой царь или государь всегда обладает Де – единицей, а единица – это *Солнце*, атрибут царей. Двойка в текстах – это Инь. Ян и Инь образуют пару. Тройка – это Инь-Ян и среднее начало Дэн; таким образом, в тройке противоречие двух начал снимается *проявлением третьего, объединяющего, начала*.

В упоминаемом древнекитайском знаке тройка – это *сосуществование*, сила, которая пытается примирить противоположности. Это – лезвие бритвы, на котором балансирует жизнь. Отметим характерную деталь древнекитайского понимания: **"Число три есть движение"**. *Нечетность* и в этом менталитете связывается с *динамикой и асимметрией*. Важно также, что здесь возможны два разных взгляда на тройку: два порождают третье (зависимое, пассивное), третье есть сила, примиряющая противоположности (независимое, активное, от него зависит взаимодействие).

Христианский термин "троица" начал употребляться вместо более ранней "триады" во втором веке. *Триада* означает *"трое разных"*. *Троица* несет смысл совокупности, *объединения трех* (при главенстве одного). Иными словами, троица есть иерархия. Бог-Спаситель принимает форму числа (единный), и его распинают между двумя разбойниками за грехи людей (здесь отражена пифагорейская идея *введения Монады между сторонами Дуады*).

В философии ислама число "3" и связанный с ним треугольник – наиболее активные символы, они имеют различные "прочтения", *в целом относящиеся к человеку*.

Число "3" в древности в Средней Азии несло на себе представление о трехчастной структуре мироздания: подземный мир – земля (мир людей) – небеса (мир богов). Не только пространство трижды членимо (верх, низ, середина), но и во временном аспекте мир как "космос" имеет три главных периода: прошлое, настоящее, будущее.

Мы приведем трактовку тройки из источника, который нельзя отнести ни к рациональному, ни к иррациональному знанию: "символ проявления мысли (точки) во времени и в пространстве; символ любой биологически-мыслящей системы вашей планеты и всего человечества в понимании "биологически-мыслящая система"; символ известных вам типов триединства (главных сил жизни, основных видов материй, излучающих энергию каждого из вас, уровней развития и видов бытия); математическое понятие "треугольник"; понятие элементарной троичности измерений; символ понятий "угол", "основание" и "вершина"; символ понятий "луч" и "спектр"; символ понятия естественного развития (от нуля к вершине внутри определенного круга поля времени какого-либо пространства); символ объединения природной разьединенности; графическое обозначение универсального закона Космоса – "безусловного соподчинения множества Единому".

В этом источнике приводятся следующие основные графические модели тройки:

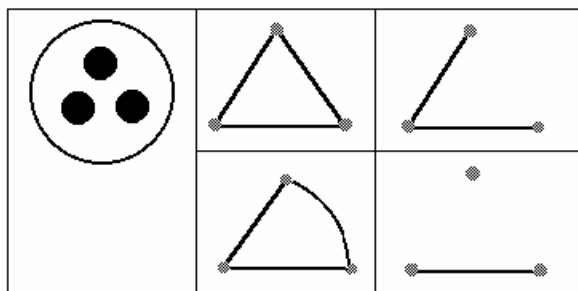

*Рис. 26. Тройка в геометрических символах.*

### **Графические модели тройки**

Приведем те же шесть вариантов отображения тройки, которые отработаны ранее на моделях двойки.

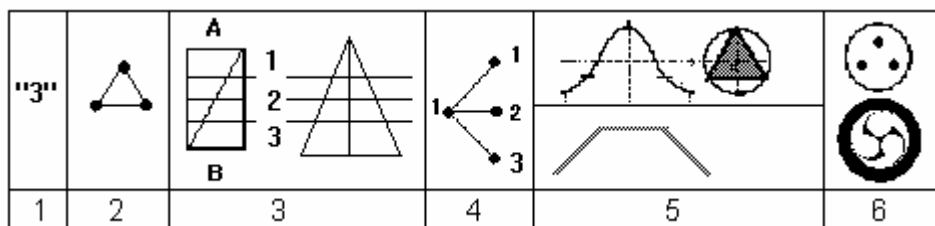

*Рис. 27. Шесть разновидностей отображения тройки.*

- 1 – арабская цифра;*
- 2 – геометрическая фигура – треугольник (три связанные точки);*
- 3 – три фазы на схеме противоречия = три уровня в иерархии;*
- 4 – одношаговое логическое дерево с тремя модусами;*
- 5 – три фазы (или три площадки устойчивости) на цилиндрическом цикле (в процессе самодвижения противоречия);*
- 6 – круговые знаки (трискелис, Знамя мира и т.п.).*

Для более подробного разговора о знаках рассмотрим ряд специально подобранных изображений, знаков и древних символов, в которых фигурирует тройка.

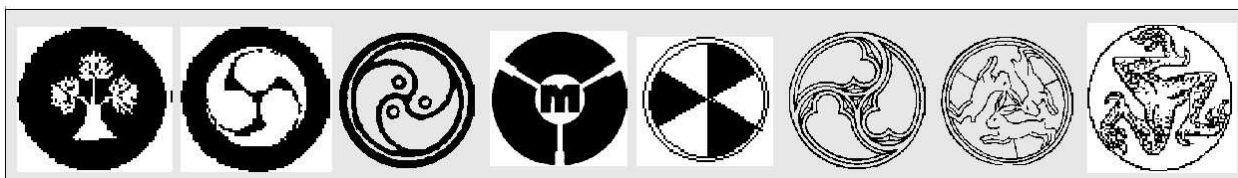

*Рис. 28. Круговые знаки с использованием троичности.*

Три ветви могучего дерева – это отображение логики и генезиса. Три капли (в двух вариантах), три вихря, три зайца – всё это древние символы триединства, как статические, так и динамические.

Есть разряд знаков, получивших специальное наименование “трискелис”. На его основе может быть построен очень редкий способ отображения времени – три вектора (примененных в первом промзнаке) и “три вихря”, или три спирали, в том числе – исходящие из одного, специально обозначенного, центра. Более разнообразные примеры – на следующей странице.

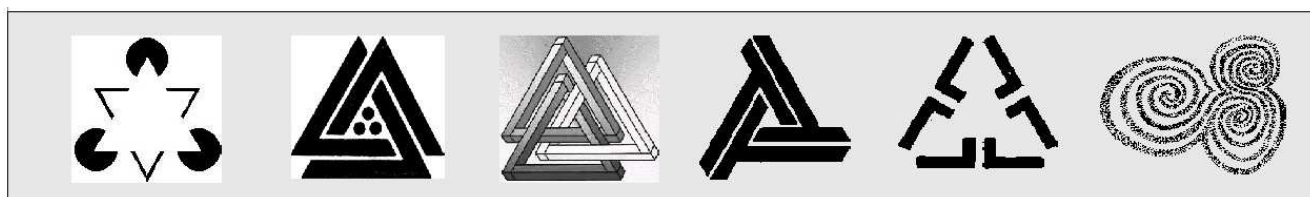

*Рис. 29. Трискелисы.*

## Грамматика и синтаксис тройки

Сочетательную основу *тройки как треугольника* можно развивать в нескольких направлениях – эта особенность становится основой огромного количества знаков и символов, в том числе очень важных для истории менталитета.

Например, повсеместно используются свойства треугольника, вписанного в круг. *Удвоение треугольников* дает известную шестиугольную звезду, но, кроме того, их можно сводить, разводить, применять неравные треугольники и т.д. Вот несколько характерных примеров из громадного множества возможных:



Рис. 30. Комбинаторные знаки на основе треугольников.

Перейдем далее к обобщению предварительно сгруппированного материала в форме таблиц с комментариями:





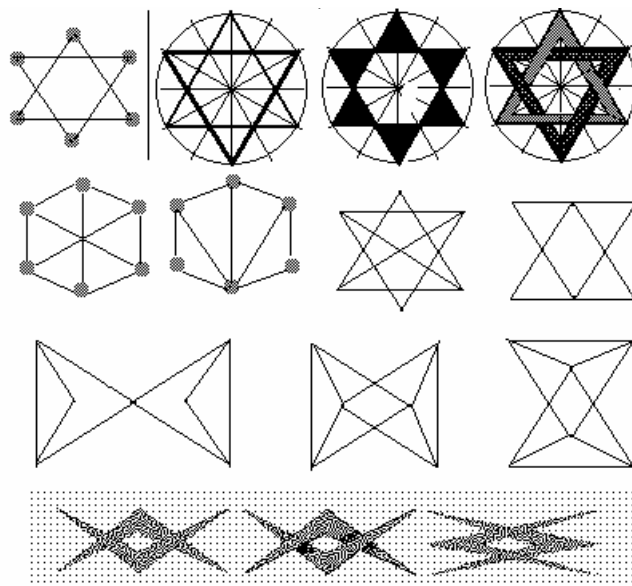

							
1	2	3	4	5, 5а	6, 6а	7, 7а	8, 8а

Рис. 31. Основные типы знаков на основе геометрических свойств тройки.

В приведенном наборе комментария требует каждая позиция, хотя они и не слишком сложны:

1. Египетская эмблема Бога. Пифагорейский символ мудрости. В христианстве – знак троичности Бога.

Означает также творческий интеллект.

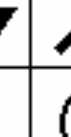
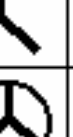
Имеет значение *мужского элемента* (основательность, имеющая базу на Земле и устремившаяся к высшему).

В четверке элементов означает Огонь (сухое тело, раздражительный элемент).

2. Женский элемент, по природе божественный. Несущий Истину.

В четверке элементов – Вода (влажный колодец, флегматичный, вялый).

3. Шестиугольная звезда, в которой треугольники сохраняют свое значение. Проникновение небесного в земное, находящееся в процессе, не завершившееся. В обыденном – символ совершенного брака или, шире, единство мужчины и женщины.

4. Движение фигур навстречу друг другу, слившихся в новом единстве. Песочные часы – символ быстротекущего времени.

5. Два треугольника соединились по линии. Символ четырех евангелистов.

5а. Промышленный знак, обратно ориентированный (земной).

6. Древний символ Бога-Отца.

6а. Старинный нордический знак небесной силы.

7. Спасение, нисходящее с небес.

7а. Три модальных значения времени.

8. Символ Троицы. В пифагорействе – символ течения жизни.

Известен также как "лестница Иакова". В верхней части – дороги к Богу и к Дьяволу. Отсюда – душа в ожидании.

8а. Старинная эмблема Солнца (три луча, ограничивающие их черточки – упирание в небосвод).



Рис. 32. Продолжение таблицы основных символов.

9. Включенность одной иерархии в другую. Здесь существует как логический смысл “включенности”, так и системный смысл вложенности.

10. Символ Святой Троицы. Значение кругов в этом знаке символическое: каждый из них совершенен и независим сам в себе. Вместе это – триединство.

11. Ранний символ Троицы.

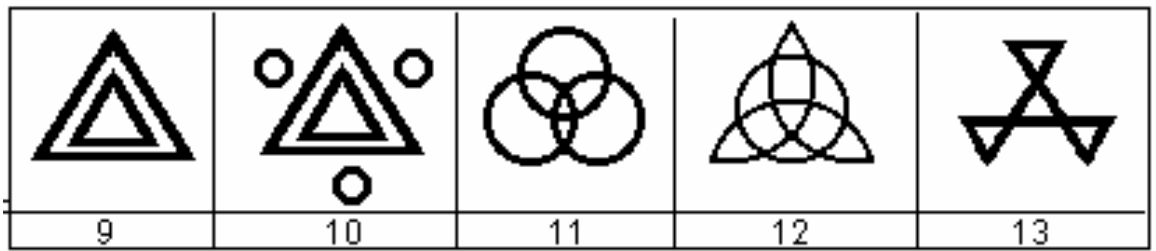
12. Знак для изгнания злых духов.

13. Масонский символ на готическом здании.

Троичность как безусловное *соподчинение множества единому* может пониматься в двух разновидностях: как в Знамени мира (восстановление единства онтологии в общем виде) и как генезис по конической спирали двух типов – *сворачивание из трех в единое* и разворачивание из одного.

Треугольник обладает свойством *указывать направление*. Это уже другого рода свойство, векторность, о которой скажем пока немного. Но если мы вернемся к изображению четырех стихий, в котором используется лишь треугольник, то обнаружим, что здесь имеют значение как раз его ориентация (вверх – вниз) и момент его перехода через ось времени (“здесь-бытия”):



Рис. 33. Символическая способность треугольника указывать направление.

Философский конструкт Аристотеля. Алхимический и магический конструкты.

Первая схема используется как иллюстрация к учению Аристотеля о шести свойствах, а на соседних схемах приведены примеры использования аналогичных знаков в классической средневековой алхимии. Здесь первая пара чистых треугольников строится на указании источника огня вверху, а воды – внизу. Земля есть производное воды, а воздух – огня.

Многие из астрологических схем строятся на основе треугольника (но, что интересно, нет ни одного астрологического символа на этой основе):

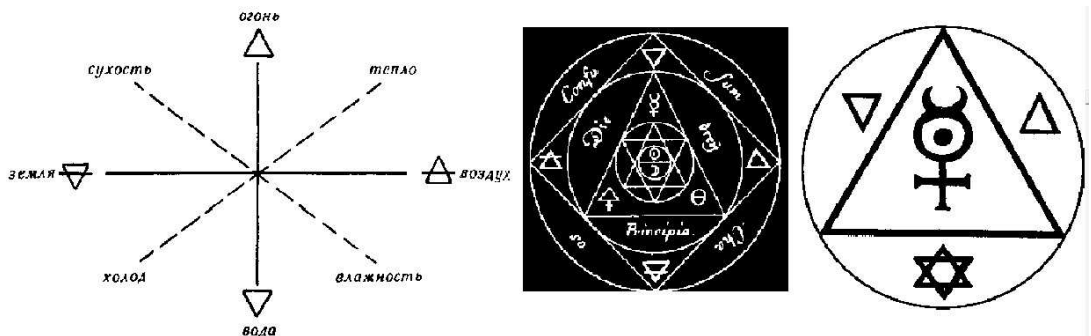

Рис. 34. Астрологические конструкции.

*Триграммы Древнего Китая:*

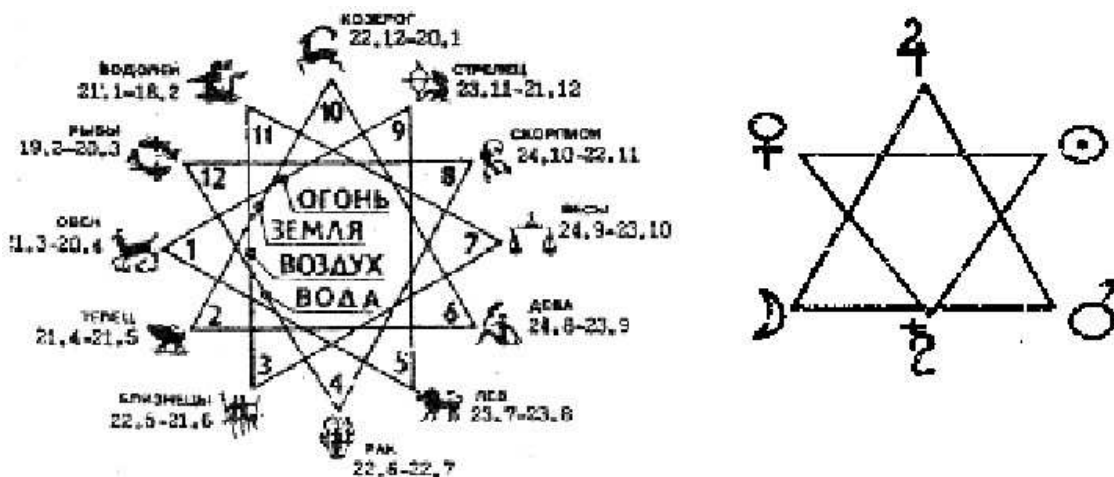

Рис. 35. Триграммы.

Они образованы из дуады (Ян-Инь), которая в данном случае представлена как непрерывная и разорванная линии (ган-жоу, “световые и теневые”, “напряженные и податливые”). Это древнейший аналог точки-тире в азбуке Морзе и двоичного кода, но уже гораздо более сложный.

*Сетка на основе тройки*

Приведем для полноты обзора тройных графических моделей схему, отражающую инвариантное умножение (мультиплицирование) тройки внутри себя. Если говорить о графическом языке, то это – одна из очень важ-

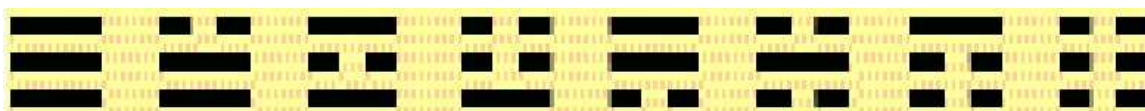

ных тем, мы здесь коснемся ее только в общих чертах. В простейшем виде это – треугольная *сетка*, образованная простым метрическим способом деления сторон (кстати, на основе лишь трех простых геометрических фигур – треугольника, квадрата и шестиугольника – мы можем получить такую суперпозиционную сетку по типу "миллиметровки").

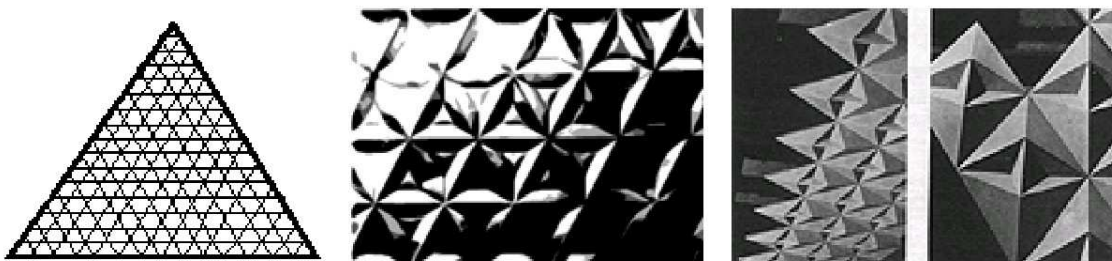

*Рис. 36. Треугольная сетка и рельефные узоры на ее основе.*

Уже здесь видно, что это – смысловая схема, образуемая вложенными треугольниками. В ней можно выделять, как на "миллиметровке", определенные уровни, и она будет отражать альтитуду системных уровней на плоскости. Если говорить в принципе, перед нами пока неопределенное множество уровней, наложенных в суперпозиции на одно изображение, но для определенности, например, в "миллиметровке", мы выделяем иерархию уровней *разной толщиной линий*. Для трех ярусов уровни таковы: малые треугольнички – наиболее низкого, подсистемного, уровня, средние треугольнички – системного уровня, а охватывающий всё построение – внешний, надсистемный, треугольник.

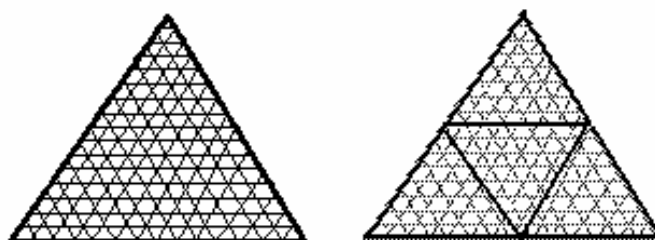

*Рис. 37. Три уровня, зафиксированные на треугольной сетке.*

Проделав такой шаг, мы здесь пока не оговариваем, *как* (какими законом, числом, пропорцией) связаны эти уровни между собой.

Одна из характерных областей применимости треугольных сеток – теория цвета. Практически основной исходной геометрической моделью цве-

тового мира для художников остается плоская шестичетовая модель Гёте, для цветоведов – так называемый треугольник Максвелла и объемная модель цветового поля из двух конусов (модель Оствальда). Есть масса других моделей, в том числе очень сложных, но эта, одна из первых, остается самой простой и доступной.

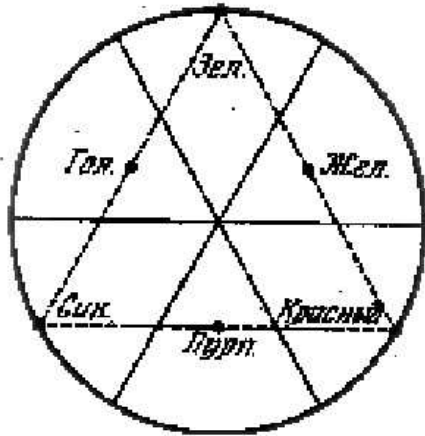

Совмещение треугольника Максвелла с цветовым кругом Гёте

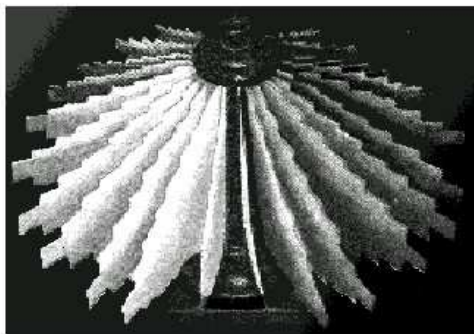

Цветовая модель Оствальда

Графическое представление в системе NCS относительных количества белой (W), черной (S) и хроматической компонент (C), содержащихся в воспринимаемом цвете (P).



Рис. 38. Использование треугольных сеток в цветовых системах.

Подборка из книг по цветоведению показывает, что треугольная сетка как бы моделирует три любые мерные оси. Стороны соответствуют в своей разбивке таким же мерным осям в пространстве, но преимущество в данном случае состоит в их более простом, плоском, представлении. На такой треугольной сетке выделяются “изо”-линии (линии постоянного  $x$ ,  $y$ ,  $z$ , то есть некоторого постоянного, зафиксированного, значения).

Совмещенные конусы Оствальда, как нетрудно понять, создают другой способ представления цветовой информации, где кроме белого и черного существуют и их переходные градации, ступени серого. Их соединение с

чистыми цветами практически моделирует любые оттенки. При этом все плоскости сечений остаются в принципе треугольными, и треугольная основа сетки хорошо видна на ступенчатой модели.

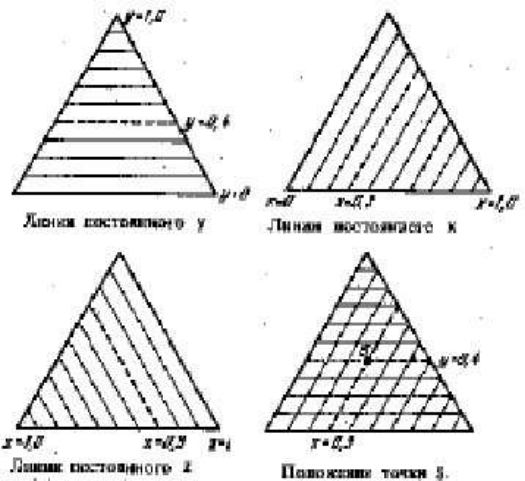
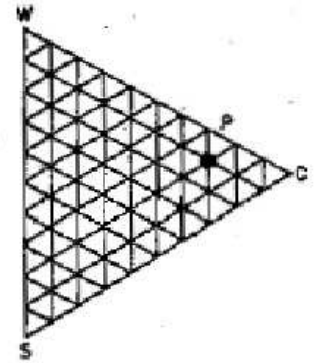
У пифагорейцев треугольник как модуль использован в геометрическом построении тетрактиса. Мы приведем только часть этого сложного структурного построения, (об остальном, в том числе об объемных возможностях, – немного позже). Но и в данной части можно увидеть, что тетрактис включает три существенных типа треугольника, которые соподчинены как *надсистемный, системный и подсистемный*: пропорционально они связаны *числом 3*. В некотором роде (по функциям вложенности) тетрактис такого типа соответствует восточной Монаде Дай Дзи (тайцзи):

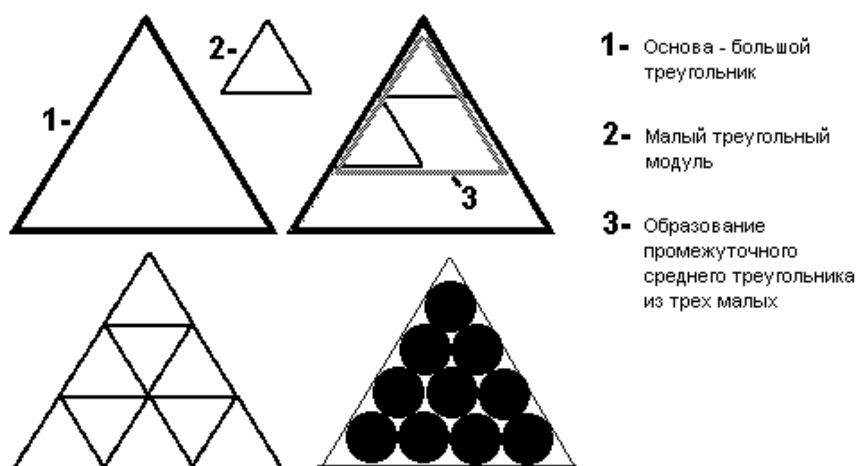

*Рис. 39. Тетрактис Пифагора в линейном и точечном виде. Демонстрация его трехуровневости.*

Готические и арабские декоративные решетки демонстрируют нам такие возможности использования треугольной “сетки”, как основы узоров и “паркетирования плоскости”. Отметим, что здесь возникает множество сочетательных возможностей – тройки с шестеркой (гексагональной решеткой) и квадратом (ортогональной решеткой).



Рис. 40. Решетки на основе треугольников или с их использованием.

Кстати, данную особенность тройки – “связываться” с шестеркой (и выше) – активно использовали в своей классической философии древние китайцы (триграммы и гексаграммы), но об этом – разговор особый.

Еще одна конструкция, созданная на базе треугольника и несколько другой по основе метрической сетки. Это – разновидность *прямой перспективы* с двумя точками схода. Тройка здесь выступает как основа для перспективной сетки на плоскости, но нужно учитывать, что сама по себе перспектива становится возможной только при наличии пятерки (пять точек). Это, кстати, касается и обратной перспективы.

Эль Лисицкий, ученик и сподвижник К. Малевича, основателя супрематизма, применил классическую “перспективную сетку на плоскости” в одной из своих работ как весьма изысканный знак своеобразного “конструктивистского декора”.

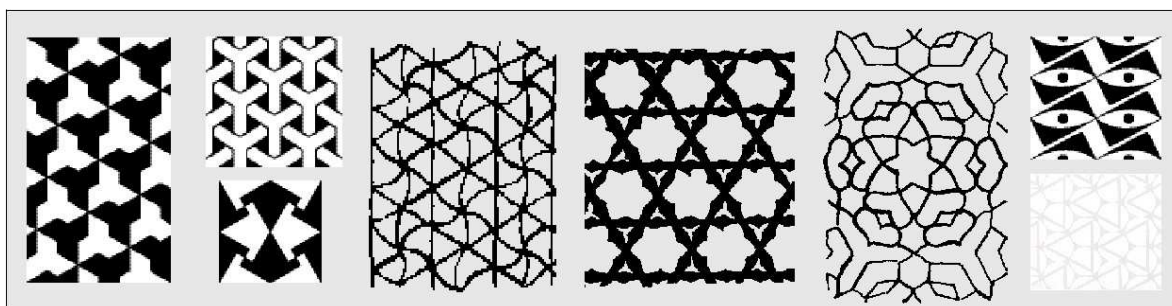
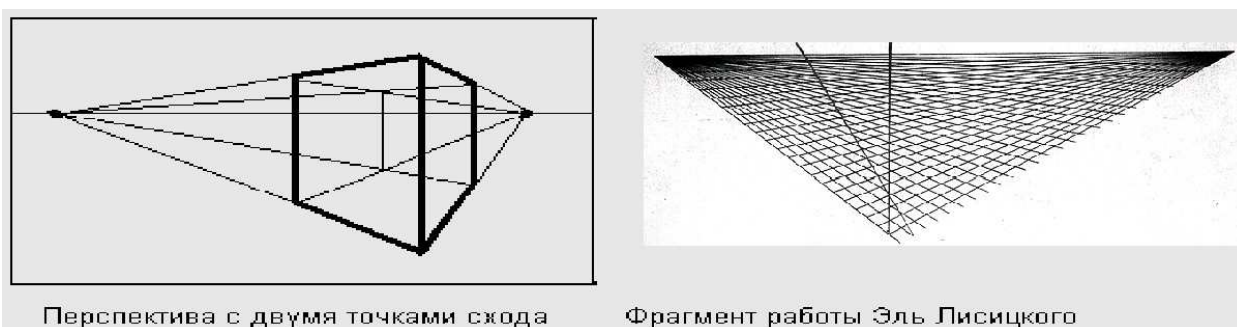

Перспектива с двумя точками схода

Фрагмент работы Эль Лисицкого

Рис. 41. Перспективные треугольники.

## Векторность и тройка

**Векторная единица** есть понятие-кентавр, представляющий на плоскости статики динамический потенциал – *направленность*. Графически вектор – оперенная стрела, знак вектора из этого прообраза и получен. **Два связанных вектора** в общем случае дают исхождение двух векторов из точки под углом. Есть только один набор из двух векторов, имеющий для нашей цивилизации культурную ценность, – это стрелочные часы, демонстрирующие сочетания двух центрированных векторов под любыми углами. Имеют значение также два *качественных* обратно направленных вектора. Они образуют хорошо известную в черчении *размерную линию*. Зафиксируем в схеме эти два, с нашей точки зрения, самых важных варианта.



Рис. 42. Один вектор. Памятник 20-х годов “Красный клин”. Скульптура 60-х. Два вектора.

Организованных систем из **трех векторов** мало. Мы взяли за основу две. Выделим три основные значимые группировки – центрированную, замкнутую и линейную. Центрическая – координаты, замкнутая – фигура. Параллельные векторы, однонаправленные и разнонаправленные, имеют свои значимые варианты. Система из трех одинаковых и однонаправленных векторов хорошо вписывается в треугольник и может образовать красивую фигуру, дающую еще одно графическое понятие об изоморфизме части и целого:

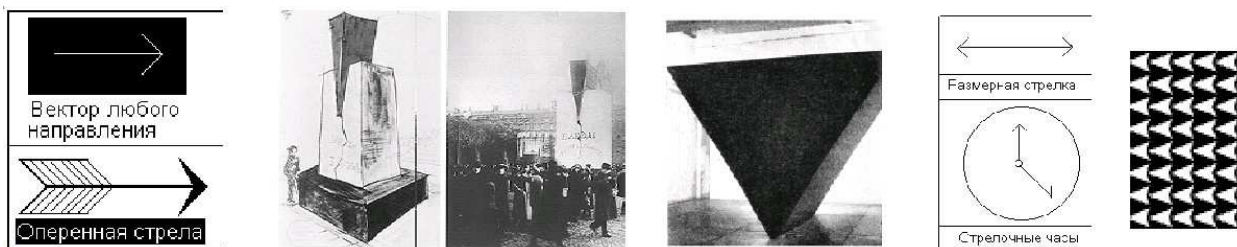

Рис. 43. Три вектора.

### ***Ионы тройки***

Подходя к рассмотрению ионов, напомним, что здесь тройка как бы *оборачивается сама на себя*. У троичных моделей есть три содержательных иона:  $(2 < 3)$ , 3 и  $(3 > 4)$ .

Относить те или иные *модели тройки* “скорее к двоичным” и “скорее к четверичным” в принципе просто: двоичные должны содержать признаки неравенства, а четверичные, наоборот, – равенства, равноправия.

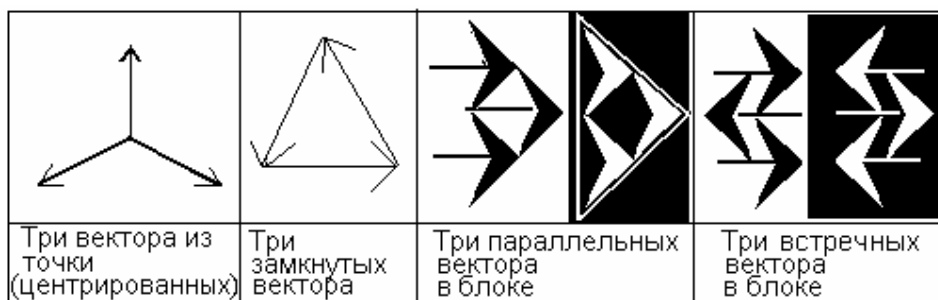
$(2 < 3)$  – это уникальное по смыслу соединение статики (изначально дискретной) и тройки (с признаками неравенства). Дискретностью и подобной троичностью обладают два понятия: ***вложенность трех и иерархия трех***, раскрывающие смысл модификации тройки со свойствами двойки.

*Вложенность* трех хорошо известна в логике (включенность), а ее более специфическая разновидность встречается также в системогенетике (толерантность). Она может иметь в геометрическом виде множество разновидностей, от плоских (вложенность окружностей, квадратов, треугольников, подобных фигур) до объемных, например вложенность сфер в пифагорейской и древнекитайской космогонии (кстати, объемные модели иного рода очень редки).

*Иерархия* есть дискретность (наличие трех), и это – квантированное отображение (фиксация) процесса. Но такими же качествами обладает и понятие “вложенности”, которое внутри модификации  $(2 < 3)$  неотличимо от иерархии (для отличия нужен дополнительный признак, по которому производится иерархизация). *Иерархия* трех с этой стороны выступает как признак, как свойство *процессирующего третьего* (ибо только процессирующее и может рассматриваться как иерархия). Мы еще подойдем к нюансам данного определения, но на приводимой ниже схеме видно, что витки конической спирали, являющиеся самостоятельными циклами, *в дискретности*, особенно при проецировании конуса на плоскость, образуют вложенные окружности. Таким образом, в указанном ракурсе ***дискретное и непрерывное*** могут выступать как относительные понятия. Между тем иерархия явля-

ется понятием более широким, чем вложенность, она “накрывает” всё построение: три витка так же образуют иерархию, как и три уровня. Три витка есть одновременно и три вложенные окружности, и три иерархических уровня. Причем коническая модель является более широкой, чем модель вложенных сфер, поскольку она демонстрирует нам не ставшее, а становящееся. Вложенные сферы в этом смысле можно рассматривать как частный случай конической модели, а кроме того мы чаще всего имеем дело совсем не со сферами (или полусферами, если земля в космогонической модели плоская), а с *концентрическими кругами*, которые можно одинаково интерпретировать и как вложенные сферы, и как уровневые (иерархические) сечения конуса.

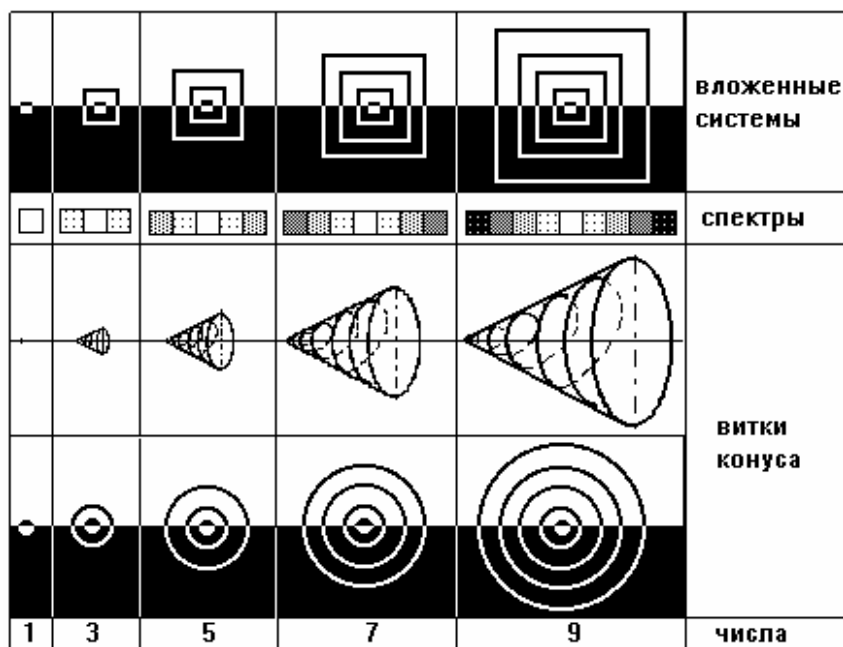

*Рис. 44. Вложенность систем и ее выражение.*

На этом моменте следует сделать особый акцент. Во множестве космогонических представлений разных народов при изображении на плоскости мы будем встречаться с системами *концентрических кругов (или полукругов)*. Вот примеры двух знаков из европейского средневековья (1 и 3), из культуры индейцев (2), а также реконструкция плана столицы Атлантиды в описании Платона (4).



Рис. 45. Примеры вложенных центрических конструкций.

Такому способу изображения родственна *плоская спираль*, которую, на первый взгляд, не всегда можно отличить от системы концентрических кругов. Вот что пишет по этому поводу автор “Энциклопедии символов” Ганс Бидерманн: “В то время как теоретически оба вида символических знаков понимаются различным образом, вполне возможно, что нарисованные от центра во все стороны “кольцевые волны” (концентрические круги), если осуществить это быстро и бегло, переходят в спираль и могут интерпретироваться одинаковым образом. В принципе спираль есть динамическая система, которая в зависимости от способа рассмотрения может быть либо свернутой, либо развернутой, при этом движение идет или к центру, или, наоборот, из центра. Спираль сама по себе макрокосмична, однако невооруженным глазом не видно, как в спиралевидной туманности проявляет себя космос, что можно, например, установить путем наблюдения вихревого движения в текущей *воде* или рассматривая водоворот, который возникает тогда, когда вода или другая жидкость выливается через отверстие вниз. В любом случае это служит намеком на погружение в “пучину смерти”. Этим можно было бы объяснить, почему такие символические знаки часто находили в качестве резных изображений на каменных блоках доисторических мегалитовых могильных сооружений”.

Подобные понятия с очевидностью отражаются на схеме. Здесь видна единая логика *для всех нечетных чисел вообще*. Тройка предстает в таком ряду минимально возможным набором, благодаря которому мы можем гово-

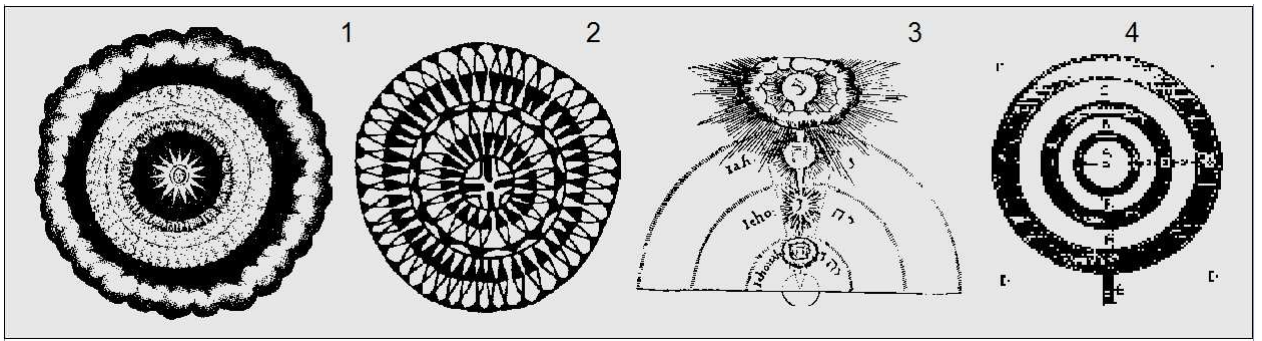

речь о спектре. Если мы возьмем другое число из того же нечетного ряда – 7, то обнаружим в нем множество признаков, сходных с тройкой. Присмотревшись, мы увидим в темной части вложенных кругов известный еврейский религиозный символ из Ветхого Завета – *семисвечник*, или *менора*. Он символизирует в данной логике три сферы, три оболочки, три уровня вокруг некоего единичного ядра.

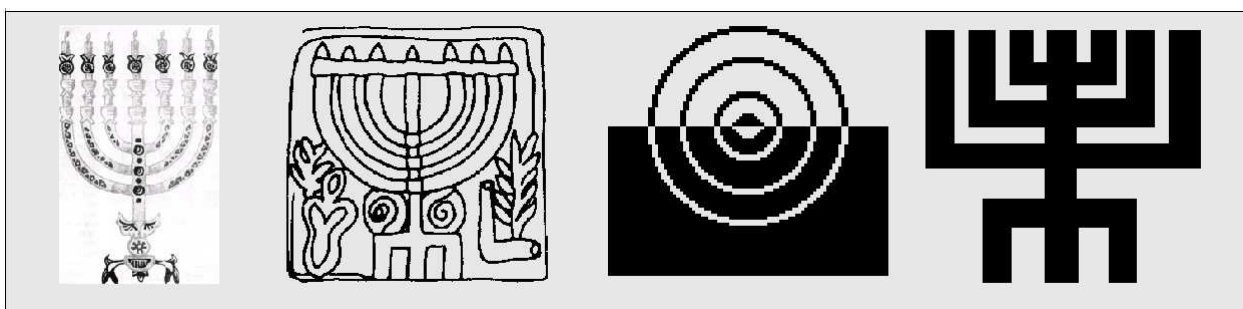

*Рис. 46. Системно-иерархический смысл меноры: троичность миров и их экзистенциальный срез.*

Кстати тройка, расположенная у семисвечника внизу, несет смысл “одной оболочки”, или первой сферы (модель атома водорода).

\* \* \*

Если мы включим сюда очень важное понятие спектра, то обнаружим, что получить спектр при использовании модели вложенных сфер невозможно. Иное дело – с применением модели конической спирали. Суть в том, что спектр не только симметричен, но и обладает признаком дополнительности: *зеркально симметричные* его части должны быть взаимодополнительными. Говоря проще, спектральный круг может быть лишь витком спирали, на протяжении которого происходит явный переход противоречия от доминирования стороны А к доминированию противоположной ему стороны В. Это легко показать на семицветной модели цветового круга: срез цветов радуги симметричен относительно нейтрального зеленого цвета: с одной стороны от него расположены три так называемых “холодных” цвета, с другой стороны – тройка “теплых” цветов.

У цветового спектра, этого убедительного аналога всех спектров вообще, есть плоские модели на основе тройки, но их недостаточно: чтобы смоделировать цветовые смеси, тут используются модели объемные. Это – сферические и разного рода двухконусные модели, где спектр содержит хроматическую тройку (красный – синий – жёлтый) и тройку, производную от пары (белый – черный, серый – их смесь).

Последняя тройка имеет крайние пределы (“+” и “—”), а третье (между ними) дает постепенный переход от “+” к “—”, который может быть зафиксирован ступенчато. Тонально “+” и “—” – это свет и тьма, черное и белое, смешение которых дает серое. Пример ахроматической растяжки применим в гораздо более широком контексте, то есть как разновидность инварианта.

В культуре мы встретимся с тем, что в периоды зарождения *свет* обладает сверхмощностью: мы назвали такой эстетический модус *“ослепительностью”*. В момент доминирования этого модуса в менталитете мир виден людям черно-белым, безумно ослепительным, как бывает только в космосе (в бесконечно большом пространстве). А это – огонь, стихия яркого огня. В обратной фазе “заката” всё погружено в темно-серое марево вечера, это – вибрирующий мир микронюансов, в котором воздух сгущается до плотности воды, потом – земли. Наступает тьма.

**“3” – тройка в чистом виде** есть то новое *третье*, что процессуирует между двумя противоположными началами и в связи с ними. В этом смысле тройка и есть Первое Число. Такая процессуальность хорошо демонстрируется, если представить движение железного стержня в соленоиде (линейное движение за счет разности потенциалов) или прокатный стан, где третье *получает направление* под действием силы двух противоположно вращающихся валков. Изменяющиеся, управляемые свойства третьего можно наблюдать у вертолета с двумя соосными разнонаправленными винтами. Есть мнение, что на аналогичном приеме вращения построены схемы многих “летающих тарелок”.

Таким образом, чистая тройка – это прежде всего процесс, в котором живет третье, потому и сопровождает его *вектор*. Мы недаром вообще обратились к понятию вектора именно в наборе троичных моделей.

“Три” – это первое *мужское число*. Вспомним фаллические знаки, солнечный крест или лингам – это тоже, по сути, вектор между двумя некими началами (которые свои противоречивые свойства имеют только в геометрическом противопоставлении правого и левого).

Отметим, что в приводимых знаках это – вектор, перпендикулярный линии, образуемой первичной парой. Он может направляться и вверх – в лингаме, и вниз – в солнечном кресте, и перпендикулярно изобразительной плоскости – в китайской Монаде Дай Дзи (здесь равновозможны два варианта – к нам и от нас). Это имеет смысл вот почему: на вертикальный вектор “нанизываются” три уровня иерархии. А иерархию мы воспринимаем квантированно, дискретно, как три оформленности.

Самое загадочное свойство, потенциально обнаруживаемое еще у двойки, – это *возможность гомеостатической середины*, в трактовке которой есть целых три варианта:

- либо два в гомеостатике *порождают* третье;
- либо два начала *взаимопогашаются* (частный случай, дающий некий “гомеостатический нуль”);
- либо третье (середина) *управляет* двумя, удерживая их потенциал в относительном равновесии.

Все три модели аспектны, и все три – это Монада, помещенная между сторонами Дуады. В первом случае фиксируется *аспект порождения*, в третьем – *аспект управления* (и здесь присутствует *воля*), во втором – аспект равновесия, гомеостатика в чистом виде, она содержит вопрос о ее возможных пределах. Очень важно, что среднее, гомеостатическое, всегда богаче, и кроме того оно всегда морфологически разнообразнее (как минимум содержит дополнительную пару). Мы будем много раз к этому выводу впоследствии обращаться.

Тройка в чистом виде есть трехфазовый процесс с тремя площадками, обладающими устойчивыми качествами: начало, середина, завершение. За этими привычными словами скрываются и только что рассмотренные три типа: начало содержит аспект *порождения*, середина – *гомеостатики*, завершение – аспект *управляемости (воли)*. Начало, несомненно, всеобщее, а завершение единично, но тогда середина и есть наиболее богатое особенное. Все чистые тройки связаны – и это открывает перед нами широкие возможности как по их корреляции, так и по переносу значений (суперпозиционированию). То и другое мы сделаем позже.

Подчеркнём: *чистая тройка – это и операция утроения*, где новые модусы приобретают динамические свойства, свойства только что описанного трехфазового процесса.

(3>4) – тройка с признаками четверки – это прежде всего геометрический идеальный треугольник, трехлучевая звезда, *три типа*. Но геометрически “тройка, превращающаяся в четверку”, дает прямоугольный треугольник. Два (и четыре) равнобедренных треугольника дают квадрат.

Идеальный треугольник – это и три процессуально связанные базовые категории. Они являются спроецированным на статику процессом, качествами его устойчивых площадок. Это хорошо видно на схеме в круговой проекции цилиндрической спирали и в массе знаков с использованием явного или скрытого треугольника внутри круга.



Рис. 47. Переход от троичности к четверке (через дополнительные треугольники).

Проявление свойств четверки – это как бы успокоение, стабилизация, канонизация троичности, где все три типа имеют равное значение, равноправны и в смысловом плане, и композиционно-графически – в знаках. Если

внимательно отнестись к самой идее ионов числа в менталитете, то она содержит трехфазовый инвариант, трактуемый здесь скорее с позиций пары “содержание и форма”. Если первый ион содержателен, то последний – явно формален. Срединка, как и положено, гомеостатична. Но это – самый простой подход, а есть и более сложный.

К тому же разряду формально можно отнести треугольные сетки, порождающие равномерные и монотонные подобия.

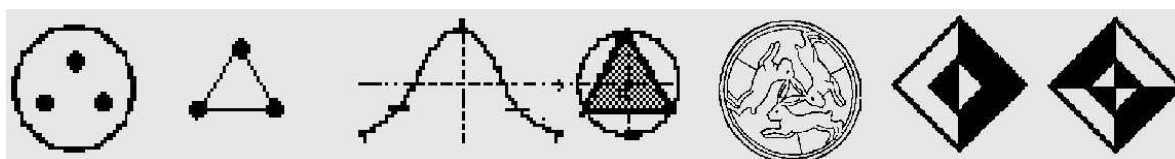
Несколько слов нужно сказать о возможных способах анализа тройки, которые обнаруживают себя в системном мире.

Прежде всего в системном анализе хорошо различимы “вертикальные” и “горизонтальные” тройки.

**Вертикальная тройка** – это иерархия, наш первый модус. Но, что интересно, она же может быть рассмотрена и как третий модус – три “рядоположенных” типа (на самом деле связанных циклом или проявленных в цикле, где высвечивается влияние на типы иерархии). Таким образом, *три связанных типа* есть циклически зафиксированное отображение *иерархии*. Но в типах исчезают и *иерархия*, и *вложенность*, а остается только их временная *последовательность*. Обратимся к конкретике.

В иерархическом вертикальном измерении (в системной онтологии) мы имеем надсистему, систему, подсистему (или надмир, мир, подмир). Мы говорим, что они обладают свойством вложенности и выстроены иерархически. Здесь, кстати, возникает возможность их попарного диалектического анализа (надсистема – система, система – подсистемы), очень важного инструмента системного анализа.

Переходя к связанным типам (например, три эстетические категории, связанные ментальным циклом), мы обнаружим, что применительно к ним вертикальная иерархия проявляет себя опосредованно, она как бы промежуточно “опредмечивается” **в горизонтали**. Так, трагическое (первая фаза цикла) качественно связано с надсистемой, а низменное (последняя фаза) – с подсистемами (тезис – антитезис).

Прекрасное обнаруживает именно системное качество, не замутненное иерархическими влияниями сверху и снизу; но можно это трактовать и обратным образом: прекрасное (системное) есть момент, когда надсистемные и подсистемные влияния взаимоуравновешиваются (на самом деле здесь целых два определения). Это – синтез (тезис + антитезис).

В первом случае мы определяем систему как “третье”, возникающее при взаимодействии двух иерархически противоположных начал, и как бы вообще говорим: *всякая пара, порождающая третье, есть вертикальная пара* (проявления надсистемы и подсистемы). Например, структура и состав. Суть в тройке – “тезис – антитезис – синтез”.

Второе определение – горизонтальное, своего рода “бергсоновское”, интроспективное: это – ощущение изнутри системы, где меня как “систему” сначала “тянула” надсистема, потом будет “тянуть” подсистема, а вот сейчас они так сцепились, что я наконец смогла более-менее свободно вздохнуть (и даже понять себя).

Средина, как видим, наиболее богата, поскольку в ней проявляется одновременно как одно, так и другое влияние (такова в современной физике триада “вещество – поле – вакуум”). Это, кстати, и порождает *четверку тиллов*: начало единично (надсистемное влияние), середина удвоена (и над-, и подсистемное влияние), окончание снова единично (подсистемное влияние). Подобные тонкие различия можно будет почувствовать в ходе нашего дальнейшего анализа.

### ***Применение треугольных схем в архитектуре и в искусстве***

Начнем с простейшего примера. Для целей гармонизации в очень многих сферах жизни древние египтяне применяли специальный мерный треугольник, известный также и как “треугольник Пифагора”. Стороны этого уникального “египетского треугольника” целочисленные: 3 – 4 – 5. Никакие другие сочетания из ряда 1-10 такого результата не дают (или кратны этой схеме). Вот его изображение:

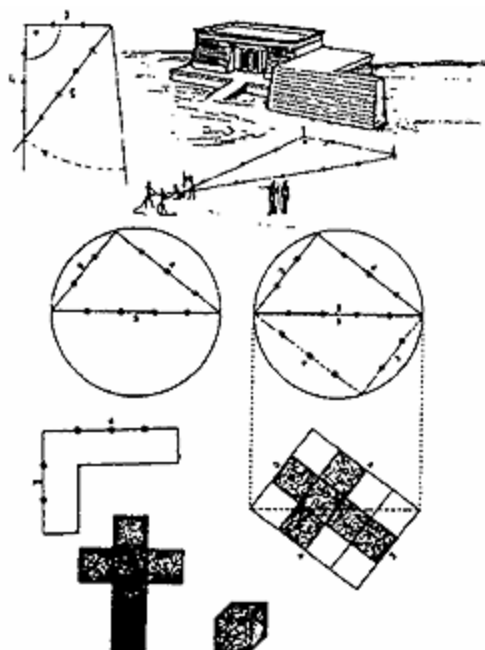

*Рис. 48. Построение “треугольника 3-4-5” с помощью шнуров.*

Треугольные схемы в архитектуре чаще всего связаны с конической спиралью. Во-первых, конус в одной из проекций является треугольником. Витки конуса образуют ярусы – и таким способом мы переходим к выражению иерархии. Конически-иерархическая основа зрительных конструкций важнейших архитектурных произведений культового назначения совершенно очевидна (здесь дан ряд примеров от “интегрированных” – до треугольника пирамид – к “дифференцированным” ступенчатым строениям):



Пирамиды в Гизе  
 Пирамида в Мехико  
 Храм неба в Китае  
 Храмовый комплекс  
 Лингараджа в Индии

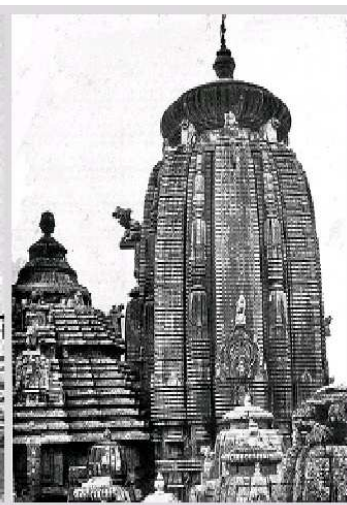



*Рис. 49. Применение треугольных объемных конструкций в культовых постройках.*



Абсолютно тот же принцип зримого воплощения иерархии реализован во множестве готических соборов и русских церквей. Но кроме того он же перенесен в американские небоскребы первой трети нашего века (единственное их отличие – в безмерной вытянутости и частой “сплюснутости” в плоскую коробку). В том же, пирамидальном, виде он применен и в символе Парижа – башне Эйфеля.

Существуют в архитектуре и немногочисленные случаи использования спирально-конических конструкций в чистом виде. Можно предположить, что малая распространенность мотивирована не столько технической сложностью строительства, сколько зрительными особенностями восприятия архитектуры, требующими более привычной статики и использования простых видов симметрии, связанных с плоскостью: восприятие большинства из нас и поныне остается плоскостным. Любопытно также отметить, что спирально-конические конструкции чаще фигурируют в мифических (типа вавилонской башни), фантастических, футурологических или просто придуманных архитектурных сооружениях.



*Рис. 50. Треугольно-конические конструкции.*

Коническая спираль дает в плоской проекции характерную кривую, например “волюту”, а сама кривая построена на системе треугольников, что особенно хорошо видно в формах живой природы:



*Рис. 51. Плоская спираль и треугольники.*

Такие кривые вольно или невольно применялись и в организации пространства обитания людей, например по кривой организована планировочная структура естественно растущего города, не имеющего пространственных ограничений. Она же может выражаться и во вложенных кругах (план столицы Атлантиды, по Платону), которые как бы фиксируют отдельные “слои” пространственного конуса. Спираль в форме вложенных колец выглядит как проекция конических слоев на плоскость и соответствует реальной общественной иерархии (середина – место царское, жреческое и аристократическое, наиболее безопасное, окраины – место поселения бедноты). Таким образом, сама плоская спираль выражает собой как иерархию, так и идею органического роста, развития, разворачивания.

Третья мысль – об особых свойствах треугольных сеток. В чистом виде такая сетка, например, была применена для пропорционирования собора в Милане, который, хоть и сильно изменился с XV века, пропорционально остался в пределах все той же схемы:

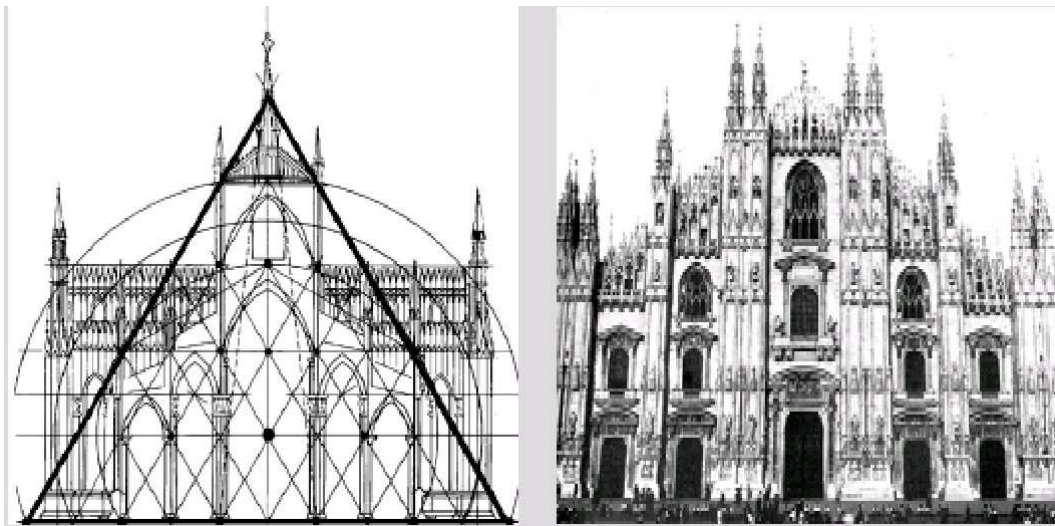

*Рис. 52. Миланский собор. Старинная схема и современный вид собора.*

Одна из областей применимости треугольных сеток, о которых мы упоминали, – цветовые построения в живописи. Но кроме этого треугольник был и остается едва ли не самой выразительной композиционной основой для множества произведений в разных видах пространственных искусств, от очень старых до самых современных. Причем, что характерно, эта простая модель оказывается способной нести на себе достаточно сложные всеобщие значения (как в работах М. Эшера и Р. Блейдена) и личные смыслы (как у Микеланджело и Джорджоне).

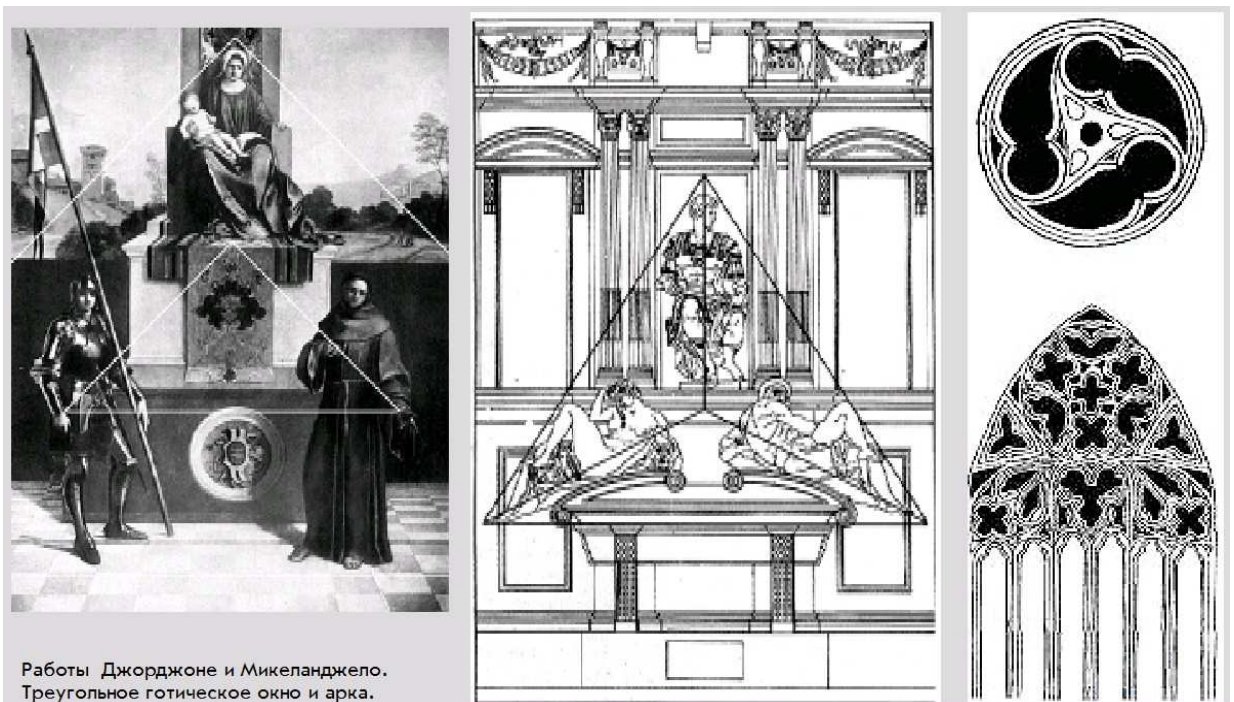

Работы Джорджоне и Микеланджело.  
Треугольное готическое окно и арка.



*Рис. 53. Треугольные схемы в искусстве.*



*Рис. 54. Графика М. Эшера с использованием свойств тройки.*

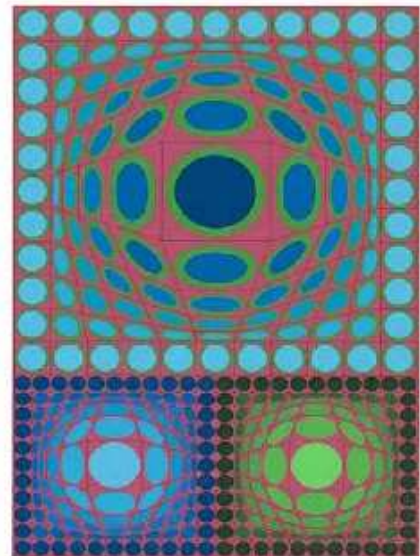
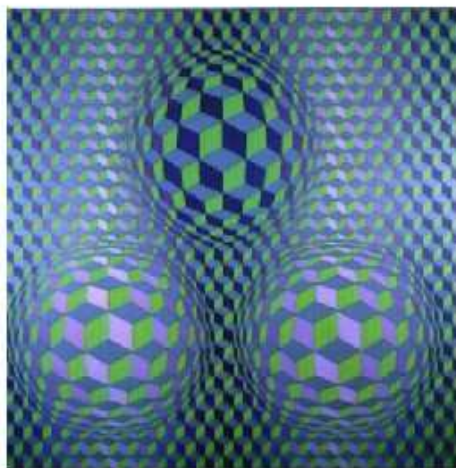
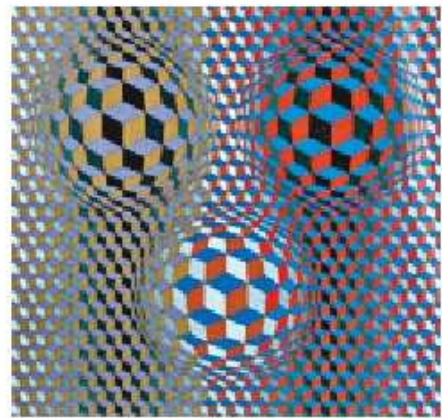
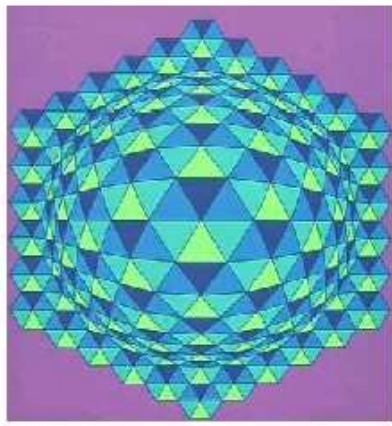

*Рис. 55. Работы В. Вазарели с использованием свойств тройки.*





Рис. 56. Промграфика и знаки на основе троичности.





*Рис. 57. Ювелирные изделия с применением свойств тройки.*



*Рис. 58. Знаки на основе свойств тройки.*

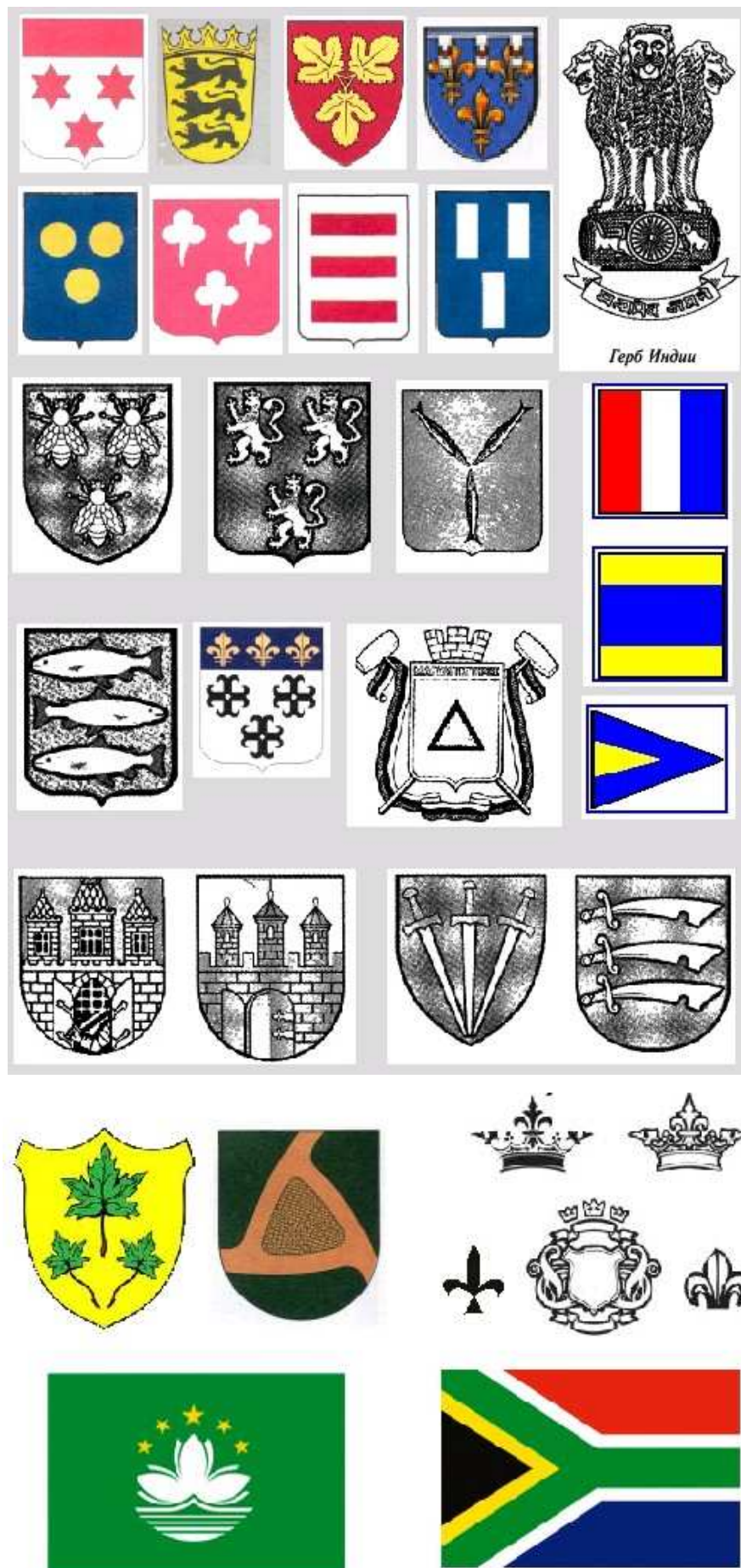

*Рис. 59. Геральдика на основе свойств тройки.*



Рис. 60. Математико-геометрические модели с тройкой.



Рис. 61 Эзотерические и декоративные тройки.

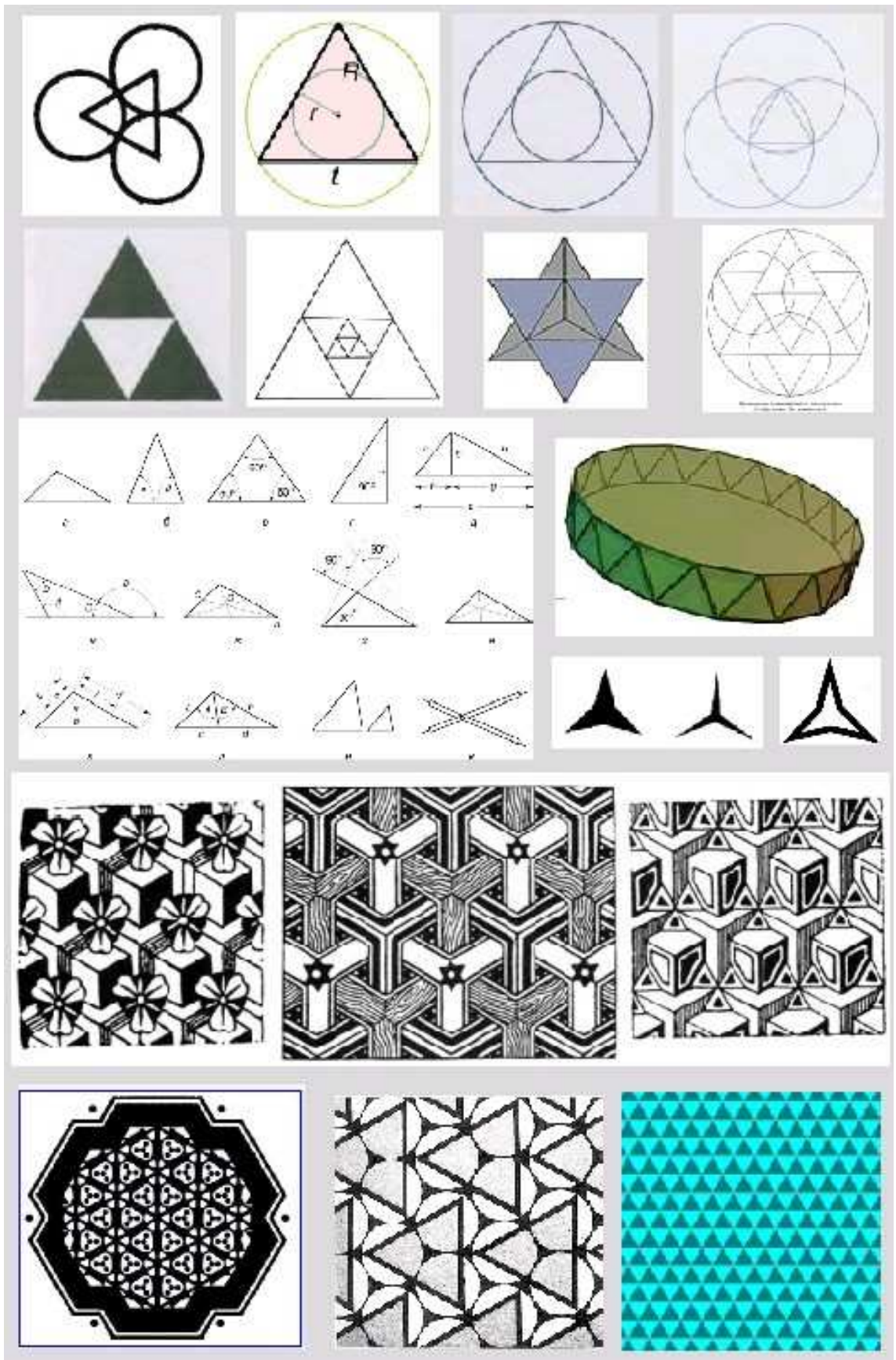

*Рис. 62. Знаки и образные игры с троичными знаками.*

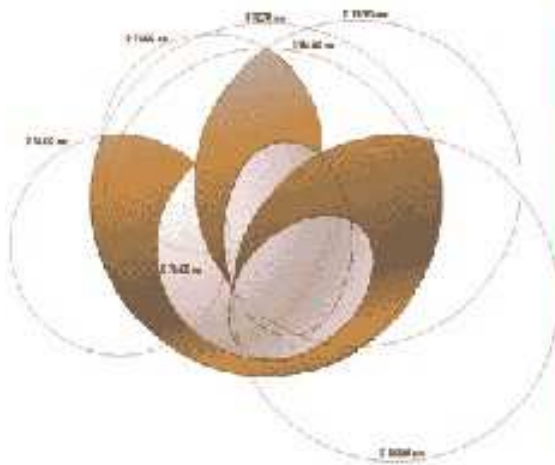

Рис. 63. Археологические памятники с использованием тройки.



Рис. 64. Декоративно-смысловые тройки.

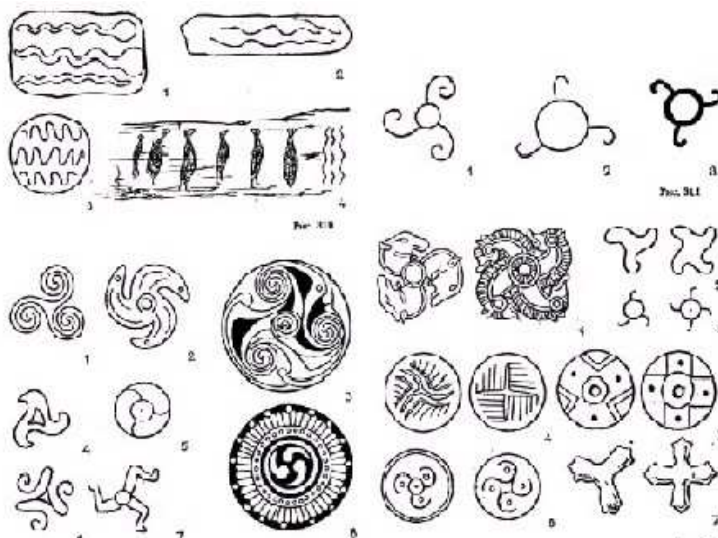

Рис. 65. Трезубцы.



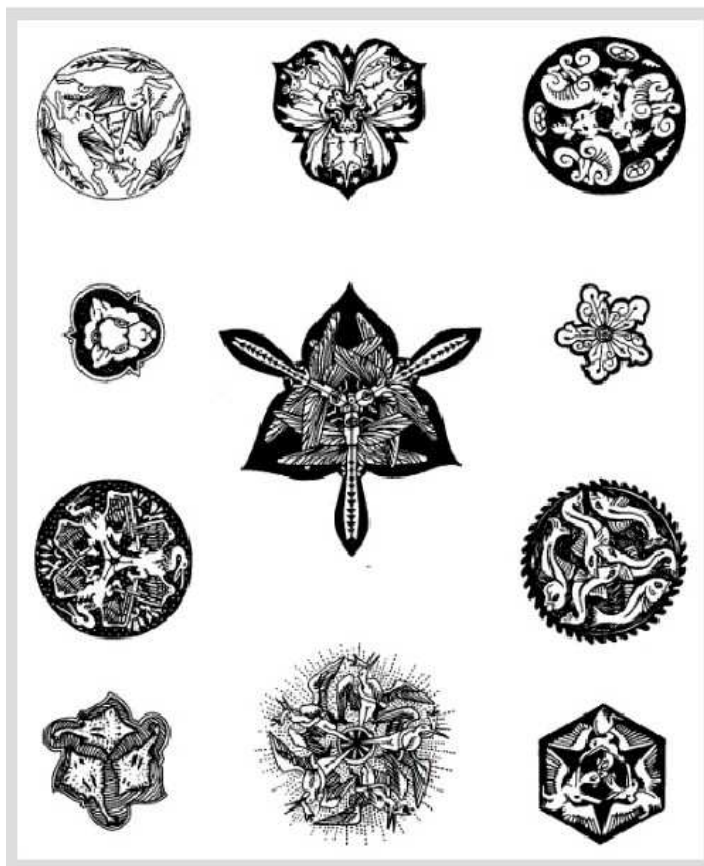
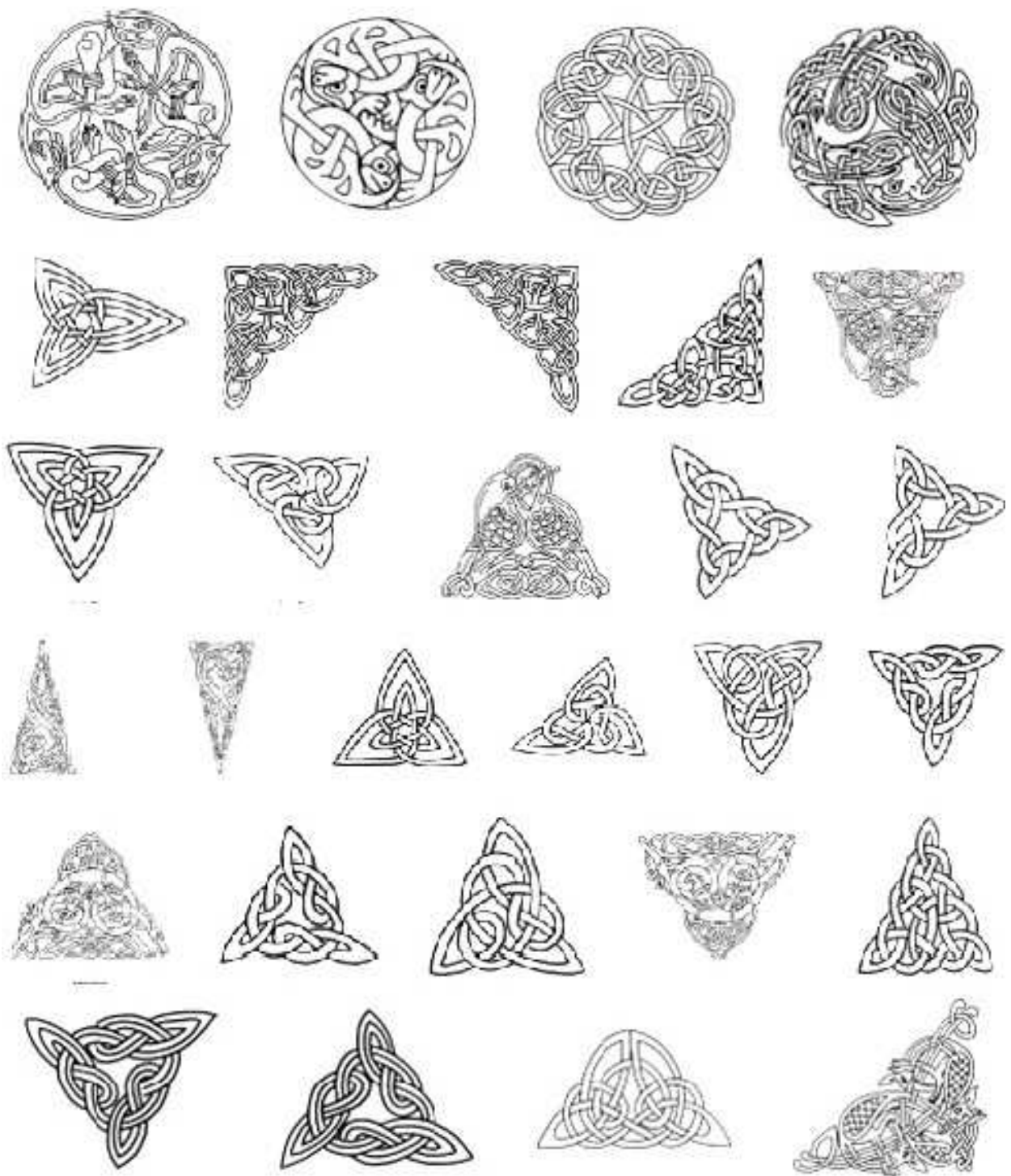

*Рис 66. «Плетенки» с использованием свойств тройки.*



Рис. 67. Декоративные виньетки с использованием троек.



*Рис 68. Так называемые «круги на полях» с тройками.*

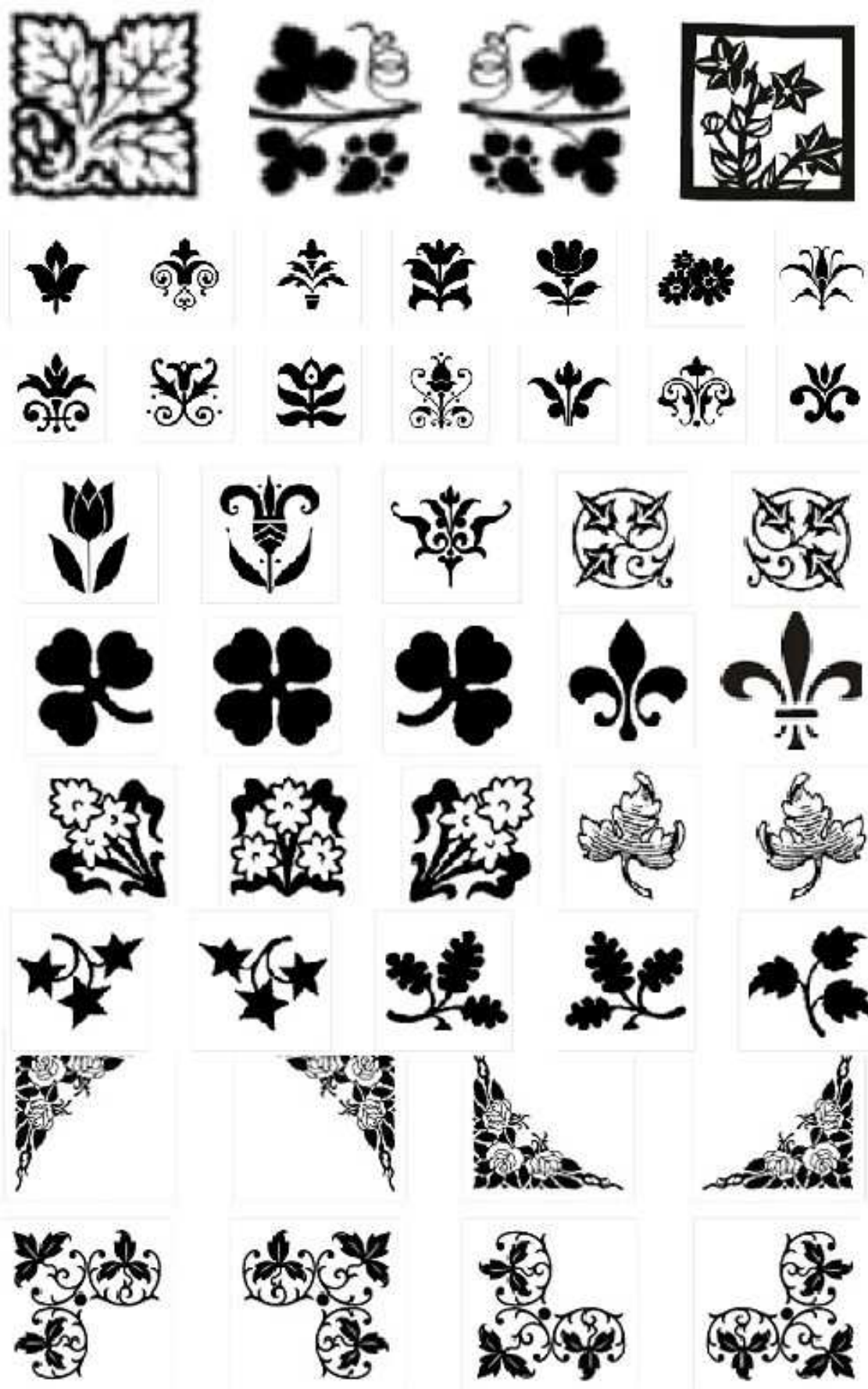
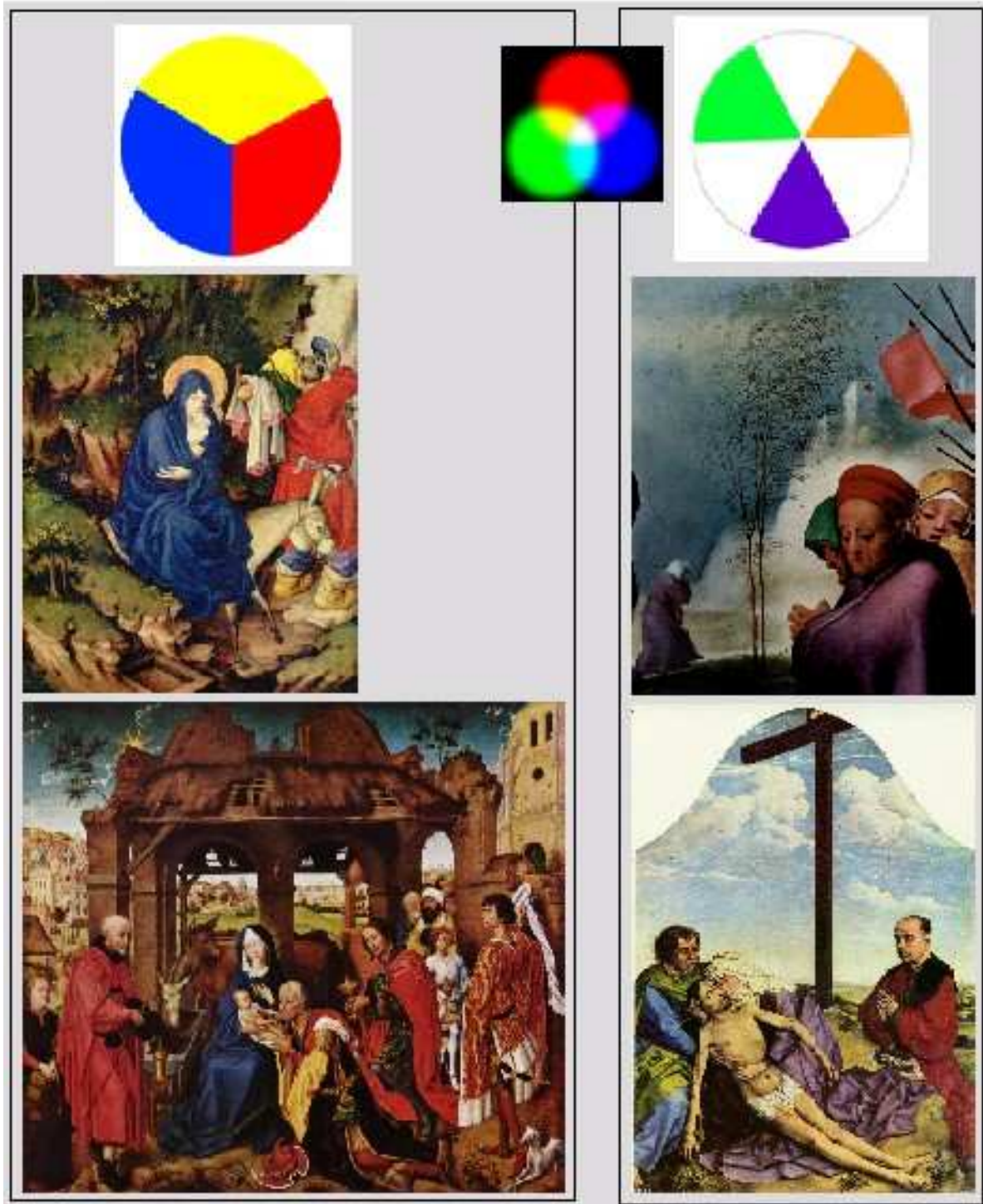

*Рис 69. Две главные цветовые тройки в живописи.*

## ЧАСТЬ 2. Понятие троичности в контексте логики Числа

После разносторонней характеристики троичности в культуре мы можем обозначить контекстный и надсистемный взгляд на эту проблематику.

### *О методе*

Мы работаем в данном случае на двух мыслительных «досках» – в основном. «Доской» мы назовем в данном контексте определенный принятый «подход», благодаря которому мир предстает как особая действительность. Применяя тот или иной подход, мы отображаем универсум *реальности* через призму этого подхода и тем самым конструируем особую *действительность* (реальность, усеченную и упрощенную при помощи нашего подхода).

На первой «доске» мир предстает как Число, что и обозначил в свое время Пифагор (хотя лучше всего об этом известно китайцам с их великолепной нумерологией, заменившей им науку, и индусам). На второй «доске» Мир предстает как Система – мы имеем тут действительность системного мира, многократно описанную в XX веке.

Эти две «доски» позволяют оперировать со всеобщими понятиями. При этом важно подчеркнуть, что обе эти «доски» статичны, вне времени – это их отличительное свойство.

Вместе с тем мы будем обращаться и к динамическому представлению мира, которое отображается нами на «доске» Цикличности. Итого, мы неизбежно восстанавливаем статико-динамическую дополнительную и получаем в итоге уже три доски. Но две первые пока основные.



Рис. 70. Отображение реальности на трех «досках».

Пойдем по обозначенному пути последовательно, то есть, будем связывать наши разные «доски» попарно. Можно сделать три и даже шесть таких связей, но мы ограничимся двумя.

Если мы связываем Число и Систему, то получаем новое системно-нумерологическое единство, которое изначально – парное. Это новое единство связывает доску 1 и доску 2, в результате чего образуется новое понятийное поле, где дислоцируется ряд новых понятий.

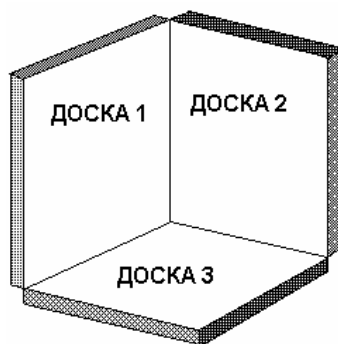
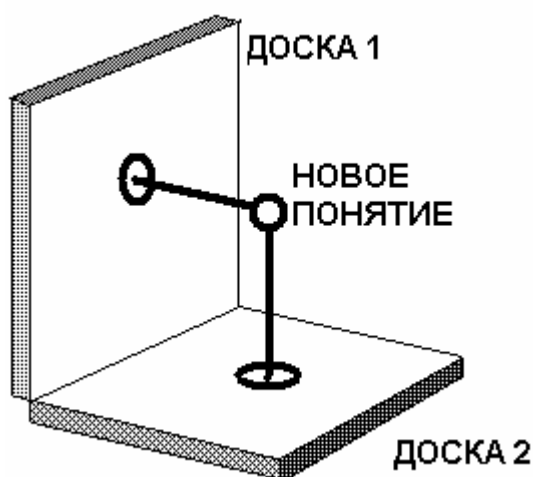

*Рис. 71. Новое понятие, стягивающее доски 1 и 2.*

Итого мы получаем: «два порождают третье», хотя эти две стороны не являются в данном случае ни взаимоподразумевающими, ни взаимоисключающими – это не диалектическое противоречие. Это просто пара разного между которыми возможна связь.

Связывать эти две действительности можно самыми разными способами. Простейший способ – матричный. Например, по вертикали мы отложим основные числа (по Пифагору, это числа 1-4), по горизонтали – основные системные понятия: единое (целое, цельное, цель), движущее противоречие, структура системы, спектр системы (состав).

СИСТЕМА \ ЧИСЛО	1	2	3	4
Целое				
Движущее противоречие				
Структура				
Состав				

*Рис. 72. Матрица связи Числа и Системности.*

Их связанность порождает набор из четырех маркирующих символов, которые в данном контексте приобретают однозначность, означение. Чтобы это вышло за пределы символики Чисел=Цифр, добавим этому означению зримой конкретики. Так, кстати, поступал еще Пифагор, связывая Числа и простейшие геометрические фигуры. Сегодня эта связанность воспринимается нами как «очевидная». На самом деле есть и другие означения, например, древнеиндийское – очень похожее, за исключением двойки.

СИСТЕМА \ ЧИСЛО	1	2	3	4
Целое	●			
Движущее противоречие		+		
Структура			▲	
Состав				■

*Рис. 73. Маркирующие фигуры-понятия.*

Что мы получим при таком соединении? Несколько значков, которые мы наделяем вполне определенным значением, связывающим то или иное

число и системное понятие. И эти значения теперь стягивают обе доски, постоянно мысленно проецируются на них. Получаем мы уже не просто маркеры-значки, а новые понятия, пригодные для оперирования в деятельности. Значки однозначно ассоциированы с этими понятиями.

Прежде чем мы рассмотрим их значение, приведу пример, как это проделал в начале XX века основатель супрематизма Казимир Малевич:

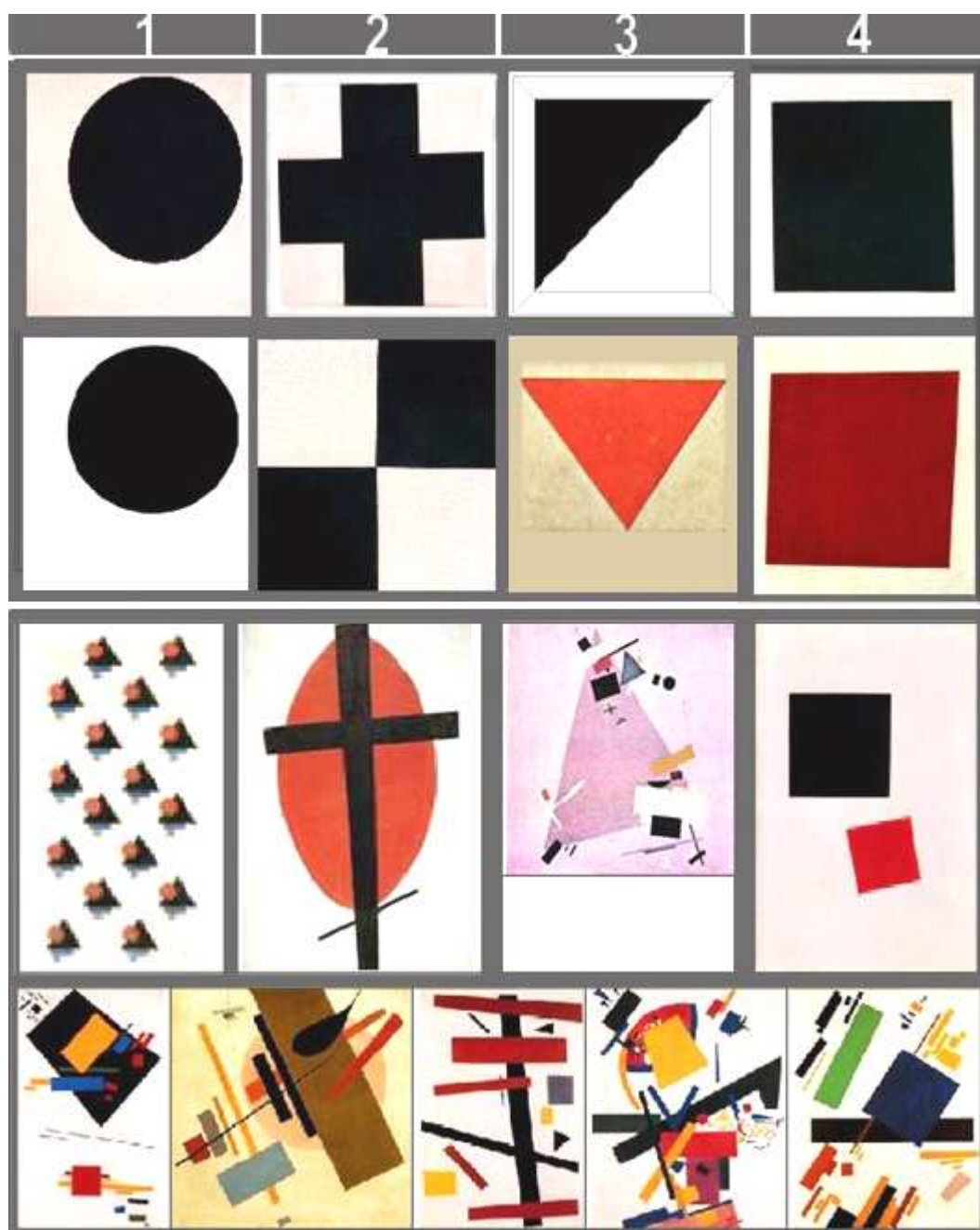

*Рис. 74. Основные фигуры у К. Малевича.*



## ОСНОВНЫЕ ЧИСЛА И ИХ СИСТЕМНЫЙ СМЫСЛ

**Единица** – это символ Единого, в данном случае Системы и ее цельности (целостности). Единица-Система *обозначается* кругом (тональный вариант) или окружностью (линейный вариант).













Сделаем отсюда шаг в сторону динамики. Окружность – одна из проекций трехмерного цикла. В нашем случае это *цикл жизни системы*, а это уже *динамическое* выражение системы как целого. Имея в виду трехмерную спираль, мы можем далее на равных правах использовать и *окружность*, и *спираль* в любой ее проекции. Удача окружности как знака в том, что это и пространственный (отграничение), и временной (цикл) символ Единого. Так, например, круглые деревни и круглые в плане вигвамы или юрты – это наиболее экономичное пространственное отграничение для поселения людей. А «пройти по кругу жизни» означает прожить свой системный цикл. Кстати, раньше время и пространство легко взаимозаменялись: «Далеко ли ехать? Три дня пути».

**Двойка** – это символ того основного противоречия, которое движет систему. Здесь «два, порождающие третье» должны иметь все свойства диалектического противоречия и главное – находиться во взаимодействии, порождающем нашу систему. В теориях решения изобретательских задач и аналогичных проектных аналитиках поиск такого главного противоречия является центральным действием. Найдя «движущее противоречие системы», мы можем управлять им, понимать его, прогнозировать разворачивание системы и проектировать изменения в системе с определенной целью.

В данном случае противоречие именно диалектическое (взаимодействующие стороны взаимоисключают и взаимоподразумевают друг друга). Поскольку оно *порождает* энергию жизни для данной системы, пару зримо представляет или магнит, или батарейка (+ и -). Но это уже ассоциативные эмблемы, а в качестве значка все-таки больше подходит крест осей. Если взять аспект меры, имея в виду возникновение из двойки четверки, то эту па-

ру осей можно трактовать как *количество и качество*. Мера есть единство количества и качества.

Впрочем, не менее известен и восточный знак Ин-Янь, но он изначально динамический. Восток – это другая линия знаков 1-4, которые все вписаны в окружность. Что интересно, такие же знаки есть и в европейской готике.

		Азия	Европа
1			
2			
3			
4			

*Рис. 75. Сопоставление восточных знаков и готических «окон».*

Рассматриваемая пара является основным источником индикации системного цикла. Но, и это важно понимать, пара вне системного времени. Во времени живет наше *единое*, и оно же есть порожденное парой *третье*. Третье – это единое, у которого обозначен «источник питания». Нетрудно догадаться, что нечетные (асимметричные) числа 1 и 3 прежде всего могут рассматриваться во времени, а четные (симметричные) числа 2 и 4 – это прежде всего статика.

Что интересно, существует аналогичное древнеиндийское построение, так называемые Таттвы. Вот только оно до единицы-круга содержит нуль, обозначаемый точкой. Возможно, значение нуля в данном случае состоит в том, что нуль открывает ряд таких чисел, как 2, 4, 6 и т.д. Так же, как 1 открывает ряд чисел 3, 5 и т.д. «Несуществующий» нуль для сторонников динамического воззрения на мир находится в ряду статических (т.е. в динамике не существующих) чисел-понятий.

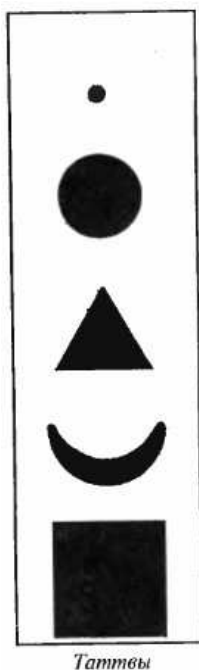

*Рис. 76. Древнеиндийский аналог фигур для числового ряда.*

Какой фигурой обозначить пару? Поскольку при означковании мы имеем дело с пространственным выражением, то наиболее универсальным выражением пары следует признать оси вертикаль-горизонталь. Что интересно, в индийском варианте это «ладья», напоминающая горизонтально расположенный полумесяц или банан. Есть также древнеегипетский способ представлять пару как квадрат, поделенный одной диагональю. Характерно, что он есть среди основных фигур у Малевича.



*Рис. 77. Третий, древнеегипетский способ представления пары.*

Исходя из сказанного выше, **Тройку** мы должны начинать рассматривать именно в динамике. Хотя пока наше изложение происходит в рамках чистой статики. Но здесь тот случай, когда в статике можно постулировать, но невозможно полноценно понять статическую тройку без ее динамического отображения.

Значком для тройки является треугольник. Причем, определенным образом ориентированный относительно оси времени: вершина вверху и осно-

вание внизу. Если ось времени у нас горизонтальная, происходит поворот треугольника на 90 градусов.

Постулируем: в статике троичность отображает иерархическую структуру системы. Иерархия – это, как минимум, три уровня. Почему структура системы именно иерархичная и именно трехуровневая? Поскольку таков сам системный мир. Если брать пространственное выражение трехуровневости, это масштабы – макро, мезо, микро. «Масштаба» назывались доски, которыми формовали первые ступенчатые пирамиды. А что изображают пирамиды? Принцип иерархии, исключительно важный для первых цивилизаций. Пирамида в боковой проекции – это треугольник, хотя и не равносторонний. Именно эта фигура и символизирует тройку в статике.

Но вот что интересно, мы можем вписать равносторонний треугольник в окружность и получим *три точки на цикле жизни системы* в торцевой проекции. Если развернуть спираль боковой проекцией (типа синусоиды), мы получим три площадки, три фазы в разворачивании системы. Здесь наиболее приемлемой для организации понимания является органическая аналогия фаз цикла: детство – зрелость – старость. Или, по Гегелю, становление – равновесие, деградация. Мы уже приводили эту схему ранее:



Рис. 78. Три площадки трех фаз цикла жизни системы.

Если поместить рядом и статическое, и динамическое отображения тройки, мы получим очень важную системно-циклическую связку, приводящую к многочисленным выводам:

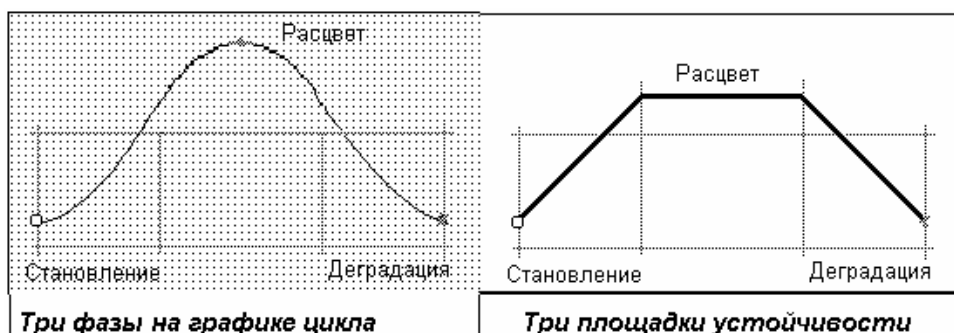
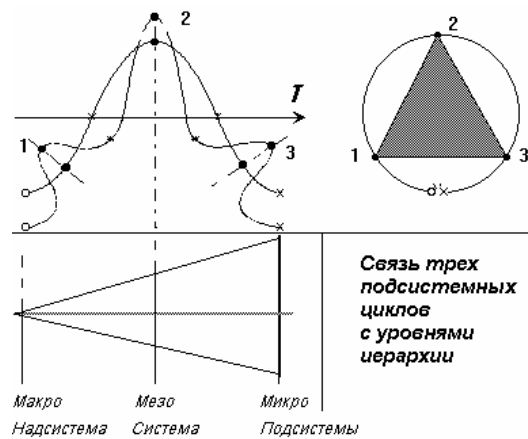

*Рис. 79. Связка статического и динамического отображения тройки.*

Выводы здесь следующие, и они зримые. Первая фаза в развертывании системы (становление) связана с верхним уровнем иерархии (надсистемный макроуровень). Вторая фаза (равновесие) связана со средним, мезоуровнем. И третья фаза (деградация) – с микроуровнем.

Если говорить о времени, то первая фаза в развертывании системы (становление) связана с будущим. Вторая фаза (равновесие) связана с настоящим. И третья фаза (деградация) – с прошлым.

Тем самым мы системно разводим по уровням Хронотоп. Эта методика была использована во всех моих книгах а также ряде диссертаций и дает прекрасные результаты практически на любом материале.

Если говорить об основаниях тринитаризма, то они могут быть приведены к рассмотренной здесь схеме, связывающей динамические и статические возможности троичности, а также ее хронологическую трактовку. И такая троичная «логика» многократно запускалась в разных вариантах в противовес логике парной, в том числе – диалектической (например, у Лукача).

В качестве преимущества тринитарной логики следует обозначить уход от предельно общего (и потому всегда статического) плана рассмотрения единого и раздвоенного к статико-динамическому тройному. Хотя в учебниках по диалектике постоянно говорилось о единстве исторического и логического (принцип), но из самой диалектической логики (уже как методики) это-

го не следует: отсюда могут происходить только парные, четверичные, восьмеричные и прочие симметричные статические продукты.

Если оставаться в рамках диалектики, то при описании динамических феноменов приходится многое оговаривать: по сути, использую триалектку, прикрываться брендом диалектики. Это постоянно приходилось делать в советские времена, что явно тормозило развитие науки.

Пара в системном смысле – это связка двух соседних уровней иерархии, то есть – межуровневое образование. И даже в динамике – каждая фаза обусловлена двумя соседними фазами. Так проявляется в статике и динамике двойное наследование – наследование из прошлого и из будущего. Например, человек – это биосоциальное единство, которое задано парой «биосфера – ноосфера».

Оставим пока эту плодотворную тему в покое и перейдем к **четверке**.

В наших работах рассмотрены основные исходные и производные четверки. Кроме *квадрата*, практически не встречается других обозначений для четверки. Иногда для этого применяется ромб, хотя это все тот же квадрат, но повернутый. А в более сложном варианте это квадрат или ромб, на который наложен крест (пара). Как видим, четные числа 2 и 4 имеют преемственность и связанность, в том числе – в сфере значений и обозначений.

Четыре маленьких квадрата в большом квадрате символизируют состав системы. Это *понятие «спектр состава» системы*, а какой именно состав – не оговаривается. Это всегда зависит от ракурса, поэтому «элементы», «компоненты», «подсистемы» и т.д. – это все ракурсные разновидности спектра состава системы. Они осмыслены и многократно трактованы во множестве публикаций по анализу систем.

Понятие «спектр» – это не просто набор неких единиц состава, а еще и закон их связанности в целое. Это закон распределения, известный во множестве вариантов (нормальное распределение, гауссиана и т.д.).

То, что мы получаем в результате, это основные системные понятия, сгруппированные по числовому ряду 1-4 и промаркированные четырьмя простыми геометрическими фигурами.





Числа	Геометрические фигуры	Связка фигур	Системные значения
1			Цикл
2			Противоречие
3			Структура
4			Спектр состава

Рис. 80. Итоговая связка системных понятий с числовым рядом 1-4.

На этой основе можно давать осмысленные определения системы. Например, «система – это структурированный (3) состав (4), обладающий цельностью (1)». Как видим, повсеместно используется набор 1-3-4, трудности в определениях вызывает только пара (2) – она исчезает.

Но снять эту трудность легко. Достаточно рассмотреть два плана бытия системы: система в статике и система в динамике. Это диалектическая пара, поскольку здесь есть и взаимодействие, и взаимоисключение, и взаимоподразумевание. Система в статике – это структурированный (3) состав (4), обладающий цельностью (1). Система в динамике – это ее цикл жизни. Он называется «несущий цикл системы» и с его помощью мы дополняем определение системы: система – это структурированный (3) состав (4), обладающий цельностью (1) и разворачивающийся в несущем цикле системы (2).

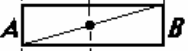
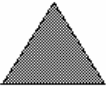
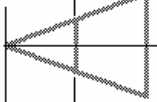
Мы получаем четыре понятия. Они –разноуровневые.

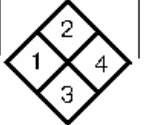





Рис. 81. Четыре системных понятия.

## Уточнение четырех понятий

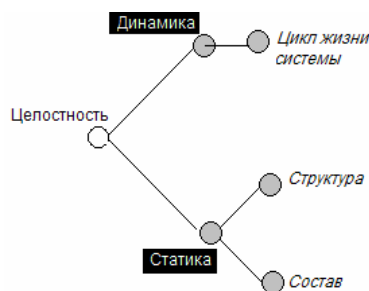
Зафиксируем сказанное зримо, доведя наши числа и знаки до формулы.

	<b>Круг</b> – это знак-символ <i>цикла</i> жизни. «Окружать» – означает отделять нечто кругом. Круг един, поэтому его символизирует единица. Это и целое, и цикл, и цель системы (ее назначение, главная функция).
	<b>Крест</b> символизирует два противоположных взгляда на систему: статический (системность) и динамический (динамика, кинетика, жизнь системы).
	<b>Треугольник</b> – это знак-символ <i>структуры</i> , иерархического устройства. Иерархия подразумевает наличие, как минимум, трех уровней. Таково устройство мира в целом (надмир, мир, подмир), а также системного мира (надсистема, система, подсистема).
	<b>Квадрат</b> – это знак-символ элементов <i>состава системы</i> . Квадрат это простейшим образом сгруппированный <i>спектр состава системы</i> .

Основываясь на опыте использования их на практике, мы предпринимаем уточнение наших графических символов. Здесь все очевидно.

	1. Цикл жизни системы в форме круга – это наиболее простой способ изображения цикличности. «Все развивается по спирали», поэтому круг есть «торцевая» проекция спирали. Но у спирали есть и вторая проекция – синусоидальная. Она показывает жизненный цикл более зримо, чем круг: тут есть и взлет, и вершина, и падение. Спираль в полном виде – это условная винтовая кривая на цилиндре. Один ее виток и есть «цикл».
	2. Для изображения пары – движущего систему противоречия – есть еще два способа, кроме примененного ранее креста. Древние египтяне изображали пару как прямоугольник с диагональю внутри, или два треугольника в нем: черный и белый. У нас это противоречие А-В обозначено линейно. На Востоке изображали эту пару как две «капли»: черную и белую (Инь-Ян). Это одно и то же, но представленное в разных системах координат.
	3. Троичная иерархия (знак <i>структуры</i> ). Он используется и вертикально, и горизонтально. Когда мы показываем, как накапливаются уровневые слои в составе системы, то для этого лучше применим вариант треугольного знака с прямым углом. На нем хорошо видны <i>ступени</i> - этапы развертывания целого.
	4. Четверку (знак <i>состава</i> ) мы изобразим как четыре связанных ячейки внутри большого квадрата – это простейший спектр состава целого. Каждая ячейка – это отдельная подсистема.



## *Заключение*

Главный вывод, на который нам хочется обратить внимание – связанность всех представленных способов отображения. Объект и предмет исследования можно рассматривать и как целостность, и диалектически, и триалектически, и квадродектически. Но главное состоит, что все эти ракурсы должны присутствовать вместе, одновременно. Это **Принцип суперпозиции**

Речь идет о *суммарном видении* наших четырех архетипов-понятий. Если представить их как прозрачный “пакет слайдов”, то в совокупности мы должны научиться “видеть” их *и все вместе* (как взаимосвязанное целое), *и отдельно*. Это особый способ организации понимания, требующий тренировки, но он очень эффективный. Здесь применена и разборочная аналитика (разведение по плоскостям) и сборка в едином многоплоскостном итоговом отображении. Видеть все во взаимоподдержке и взаимосвязи, воспринимать и разное, и сведенное воедино “вместе”— это *многоплоскостное конфигурирование системы*, суперпозиция.

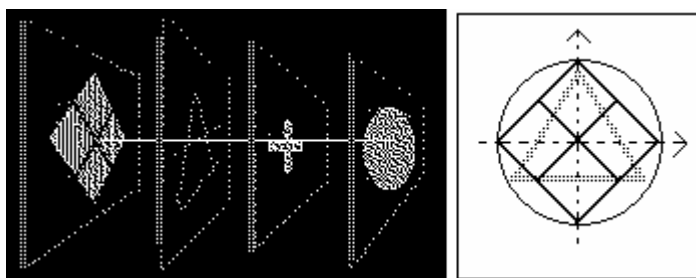

*Рис. 82. И отдельно (пакет слайдов), и вместе (суперпозиция).*

В следующих статьях мы поговорим о переходах от троичности в сторону парности и четверки.

### Часть 3. ЛОГИЧЕСКИЕ ПЕРЕХОДЫ ОТ ТРОИЧНОСТИ К ПАРНОСТИ И ЧЕТВЕРИЧНОСТИ

---

Если мы принимаем тринитарную позицию, то было бы желательно избежать той участи, которая постигла советскую диалектику. Это участь «единственно верного метода», который на практике становится просто идеологическим прессом и камнем преткновения в развитии методов исследования. Это при всем том, что пользоваться диалектикой (хотя бы на уровне Г. Гегеля) никто из нас так и не научился, а великие диалектики-самородки в нашей стране традиционно оставались изгоями или числились чудаками. Оставались идеологические заклинания, то бишь все авторы публикаций поголовно божились, что их метод диалектический – единственно верный. Это служило пропуском в рай публикующихся.

Чтобы этого не произошло с триалектикой и тринитаризмом в будущем (а это вполне реальное будущее после 2020 года), следует принять следующую позицию: триалектический (тринитарный) взгляд есть один из возможных и необходимых ракурсов современного интегративного взгляда на мир. Кроме *статической* системности, каковой она представлена в большинстве публикаций, мы выделяем особый *динамический* ракурс системности (о нем обычно только упоминают, но редко используют методологически авторы системных теорий). В связи с чем мы и говорим о существовании единой системо-генетической (или системно-кинетической) парадигмы.

С нашей точки зрения, тринитаризм в обозначенной *системогенетической парадигме* стоит в ряду:

1. Монадное воззрение на мир как на Единое, Целое, Универсум. Назвать ее следовало бы «монадолектикой», поскольку учение о монадах Лейбница ею, по сути, и является.
2. Диалектика – парное, двоичное воззрение на мир.
3. Тринитарное, триалектика – троичное воззрение на мир.

4. Квадролектика – четверичное, «дважды парное» воззрение на мир.

Только все эти ракурсы вместе могут дать нам полноценное системное и процессуальное представление об изучаемом объекте и предмете, о явлениях и процессах.

Если мы это понимаем, следует установить, каковы особенности переходов от троичности в обе стороны – к парности и к четверичности. Но для этого следует обозначить, каким полем значений наполнена каждая из них.

### **Пакеты понятий, получаемые на основе одного числового инварианта**

Не раз и не два в истории познания мы сталкивались с попытками “упаковки” универсума знаний в единую систему с использованием единого *конфигуратора*. Иногда для подобных целей применялось число, и выступали в этом качестве *двойки, тройки и четверки*. Смешанные, то есть в чем-то “естественные”, системы нас пока не будут интересовать – попробуем осмыслить возможности “чистых” упаковок, только с одним числовым инвариантом-конфигуратором в основе.

Вспомним, что он не так беден: в числовом инварианте мы обнаружили по три модуса; у тройки это она сама, тройка тяготеющая к паре, тройка, тяготеющая к четверке. Само перекрестное сочетание модусов уже представляет широкие возможности для дальнейшей работы (что составляет едва ли не половину всех *теоретических моделей* в архиве познания), но и этого мы пока делать не будем. Тем не менее, принцип задан – и все группировки у каждой модели двойки, тройки и четверки мы будем рассматривать с тремя модусами.

#### **1. Сопоставление пар**

Суть упаковки пар *для целей сопоставления* ясна из схемы, которую можно продолжать с большим успехом до любого мыслимого предела.



Рис. 83. Сопоставление бинарных конструкций – проявление простой аналогии.

Если говорить о логике, то контрарные и контрадикторные пары различаются здесь весьма явно. Когда пара способна образовать третье, она может быть, соответственно, и представлена как условная иерархическая тройка, например изменение – (*развитие, становление*) – сохранение. **Контрарность, контрадикторность и условная тройка** – это и есть варианты трех модусов двойки как числового инварианта.

В ментальных моделях различение контрарных, контрадикторных пар и модуса-3 имеет очень важное значение, гораздо более важное, чем может показаться вначале. Например, достаточно распространенным в литературе является мнение, что первобытный менталитет был построен на основе парных понятий. Но, когда их выстраивают в ряд, обнаруживается, что все три типа здесь просто “свалены” вместе. Обратимся за примером к цитате.

“Дуалистические (двоичные) системы – символические структуры, демонстрирующие силу и убедительность благодаря напряженному взаимоотношению двух своих компонентов, каждый из которых сам по себе не обладает такими качествами.

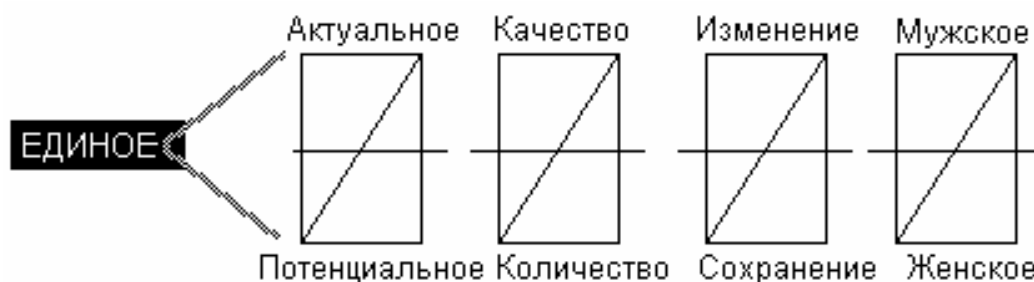
Дуализм изображений имел место уже в пещерной живописи ледникового периода. Для подобных биполярных порядков поводом могут послужить противоположности любого типа: день – ночь, мужчина – женщина, жизнь – смерть, животное – человек, в Древнем Китае *инь* – *ян* (т.е. плодородие – активность), *небо* – *земля*, Бог – дьявол, *верх* – *низ*, чистота – грех, *Солнце* – *Луна*, у алхимиков *сера* – *ртуть* (т.е. горючее – летучее)”.

Между тем, находясь внутри процесса и ограничившись жесткой парной системой понятий, волей-неволей научишься различать нюансы: нужно ведь пропустить через них весь мир. Этому искусству обучали в нашем советском варианте марксизма, замешанном не столько на диалектической *логике развития* Г. Гегеля, сколько на онтологизированных кантовских контрастных определениях. Правда, при случае особо жаждущие могли почитать и самого Гегеля, то есть выйти за пределы жестко обозначенного “раздвоения единого”. Иное дело – в истории, например в том же древнем мире, где в качестве первоисточников читать было некого, а мир объяснить крайне важно. И древние дали нам пример, вполне совпадающий с нашей логикой изложения.

При таком подходе *контрарность* не содержит движения (потенциальна), а *контрадикторность* его обязана содержать (ибо только она актуальна). Но тогда, по сути, мы обнаруживаем **ва варианта контрарности**: один связан с прошлым (контрарность ставшего), а второй – с будущим (контрарность возможного). За тремя этими ионами просматриваются такие ракурсы, как три модуса пространственного масштаба, три модуса времени и принцип трехуровневой иерархии. Все это есть в парах древнейшего менталитета.

Итоговую схему можно представить как сопоставление трех самостоятельных и взаимосвязанных рядов:

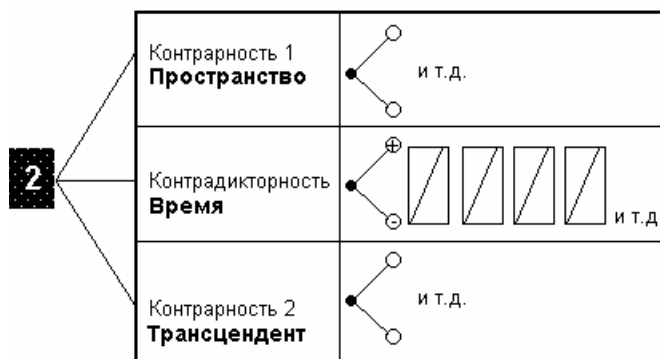

*Рис. 84. Разведение парных конструкций на разнокачественные ряды.*

В данном случае мы не ставим такой цели, как представление ментального дуализма в приведенных рядах, для чего нужно произвести особое и скрупулезное исследование, а говорим только о методе.

Ответ на вопрос, можно ли упаковать все знания о мире в совокупность парных понятий, звучит утвердительно. Но, как только мы пытаемся соотнести их друг с другом, невольно выходим за пределы парности: даже если работаем только парами, у нас получится 4, 8, 16 и т.д. А развеска пар по тройной иерархии или по трем стадиям цикла уже не парность! Так что постоянный прием раздвоения единого оставляет универсум знания контрастным, но не очень структурированным.

Тем не менее, прием раздвоения в качестве инструмента очень убедителен и содержателен, если в методе присутствует иной *сценарий связывания пар*. Правда, при этом дуализм приобретает явно подчиненное значение, поскольку важен больше сам сценарий, а он по отношению к бинарности выступает как “перпендикулярный”.

Приведем один пример из интересующей нас области исследований менталитета: это основные скрепы логики изложения в знаменитом двухтомном труде О. Шпенглера “Закат Европы”. Его методология не отличается большим разнообразием, но именно использование парности как приема для создания художественной контрастности сделало эту книгу яркой и выразительной. За исключением шестерки (которая является опять-таки *удвоением* гегелевской трехфазовости) и восьмерки ( $2 \times 2 \times 2$ ), он применяет, по существу, только парные определения, даже когда говорит о тройках.

## **2. Сопоставление троек**

Мы уже знаем, что есть три модуса тройки, такие содержательные разновидности, как “три типа”, “процессуирующее третье”, “вложенность”, “иерархия”. Они, кстати, соотносятся с ментальными моделями пространства (три оси в декартовой системе координат), времени (три модуса) и трансцендентальности (иерархия, вложенность трех миров).

Параллельные ряды понятий выстраиваются предельно легко, путем введения определений в одно предложение. Так, содержательных **иерархий** (ион 1) у нас используется всего две, системная и философская:



Рис. 85. Три уровня иерархии в системном и философском ракурсах.

При сопоставлении “всеобщего – особенного – единичного” с “надсистемой – системой – подсистемой” мы проводим координационные связки в этих тройках понятий, переводя с философского языка на системный – и наоборот. Здесь же *равновозможна* (для понимания) не только *иерархичность*, но и *вложенность*, что видно на примере системной тройки: система “вложена” в надсистему, а подсистемы – в систему. В философской тройке это менее очевидно: здесь выделяется скорее иерархическая и «управленческая» сторона – подчиненность уровней снизу вверх.

Акцентируем внимание на одной очень важной особенности в системном ракурсе: переход в моделях к уровневой иерархии есть *переход к квантированности*, но квантированности вполне конкретной, поскольку и надсистема существует как *отграниченное*, и система, и ее подсистемы. В философской тройке конкретностью способно обладать только единичное.

Любая тройная иерархия лишь открывает путь к *нечетному ряду* более сложных моделей. Это отчетливо проступает на примере иерархически устроенной системы *терминов биологической таксономии (восходящей к линнеевской классификации живого)*.

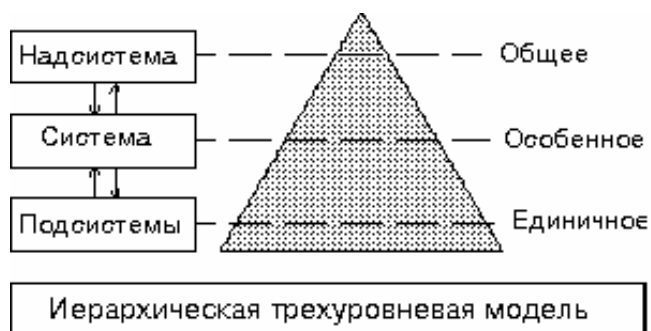

Рис. 86. Переход от любых трех к любым пяти и более уровням.

Если упомянуть о человеческой системе координат, то мы могли бы соотнести с данными понятиями довольно длинный ряд известных троек. Например, такова *иерархия трех миров* в менталитете средневековья: мир небесный (ангелы), мир земной (люди), мир подземный (демоны). Иерархия *качественная* здесь может приобретать оттенок иерархии *количества*, тогда можно говорить и о *мере*. Так, *в пространственной мерности* любого менталитета существует иерархический переход от **макромира** (бесконечно большое) к **микромиру** (бесконечно малое) через среднее – Мереу человека (норма, нормальное). Такие меры по своим характеристикам и иерархические, и вложенные.

**Второй ион тройки** – это образование процессуирующего третьего из пары. Он очень характерен, и начинать речь о нем можно, в принципе, с любой важной тройки такого типа, поскольку все подобные тройки имеют свойство соотноситься. Троичность мы можем представить как связанную с целым рядом уже употреблявшихся ранее понятий, например через известную тройку "вещество – энергия – информация", три модуса времени и *осевую пару* "актуальность – потенциальность", превращенную в тройку:

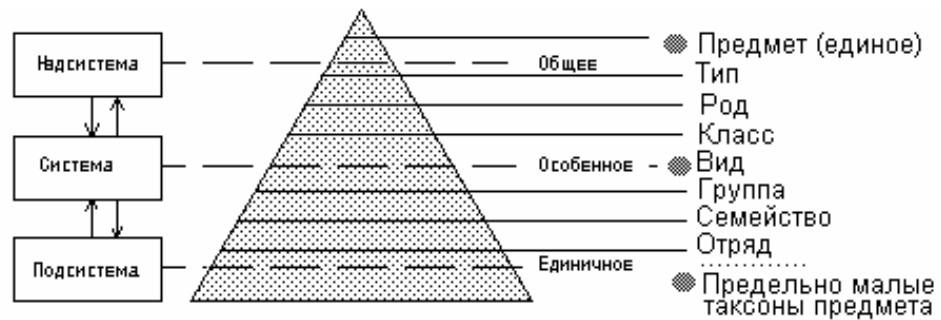

Рис. 87. Связанность свойств по сложной аналогии.



Каков смысл этой связки? *Будущее есть информация (Логос)*, и именно информация потенциально пригодна для оперирования будущим (потенциальность 1). *Прошлое сидит в веществе (Сома)*, и оно дает нам вещественный потенциал (потенциальность 2), пригодный для актуализации. *Энергия (Жизнь)* единственно *актуальна*, она есть среднее в тройке.

При всем том, что это предельно простое сопоставление, оно содержательно богато. Не уходя далеко от иерархии, мы можем попробовать “скрестить” его с только что найденными смысловыми связями. Оказывается, иерархические тройки (с вложенностью) тоже хорошо связываются с тремя модусами времени и разновидностями потенциального-актуального:

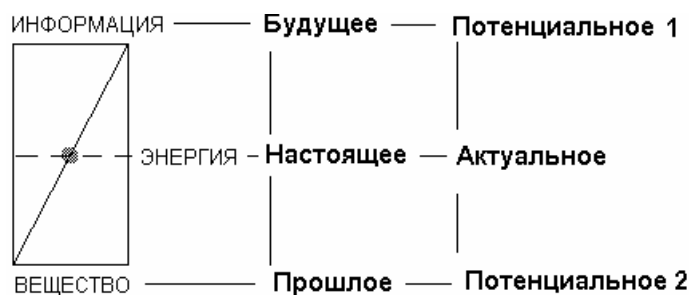
*Общее ----- Надсистема ---- Будущее ----- Потенциальное 1*  
*Особенное ---- Система ----- Настоящее --- Актуальное*  
*Единичное ---- Подсистема ----- Прошлое ----- Потенциальное 2*

*Рис. 88. Сопоставление наиболее важных троек.*

Трактовать это легко: *будущее есть информация (Логос)*, обладающая для нас свойством всеобщности и принадлежащая *надсистеме*. Что *прошлое сидит в веществе (Сома)*, единично и входит как *подсистемное* качество – количество в нашу систему, понять также несложно. Наконец, наша *энергия (Жизнь)* есть наиболее богатое *особенное*, и оно представляется именно как *жизнь системы*. **Актуальным, действующим, живущим качеством обладает только** (кинетическая) **энергия, только особенное, только система**, все прочее потенциально. Из этой позиции словосочетание “потенциальная энергия” есть нонсенс; хотя в других ракурсах она имеет право быть.

В модели устройства человека фигурируют такие тройки, как "разум (ум) – чувства – тело", “дух – душа – сома”, “ум – душа – тело” и т.п. Данные тройки функционально определяются через три модальных значения времени:

— **разум** работает для будущего, и он по функции есть накопитель *информации* для будущего (потенциальность 2), деятельностный способ реализации программы наследования из будущего; если принять точку зрения Платона, то Идеи вечны, т.е. принадлежат надсистеме, а потому дислоцированы для нас в будущем;

— **чувства** (**душа** как аппарат для измерения времени, по Августину) обеспечивают нам реакцию на настоящее, и *энергия* – основа чувств и основание для *актуальной* деятельности;

— **тело** (**сома**) есть продукт прошлого, оно возникло благодаря генной программе, происходит из прошлого развития рода (потенциальность 1), по программе наследования из прошлого, которую само и содержит; оно *вещественно*.

Продемонстрированный ход показывает, что смысловые связи можно устанавливать как внутри ионов (ряды), так и между ними (связи ионов). Это дает очень интересные результаты, поэтому мы продолжим ряд трактовок.

Возьмем следующую сопоставительную схему, которую постараемся трактовать в пределах нашей основной обществоведческой темы:

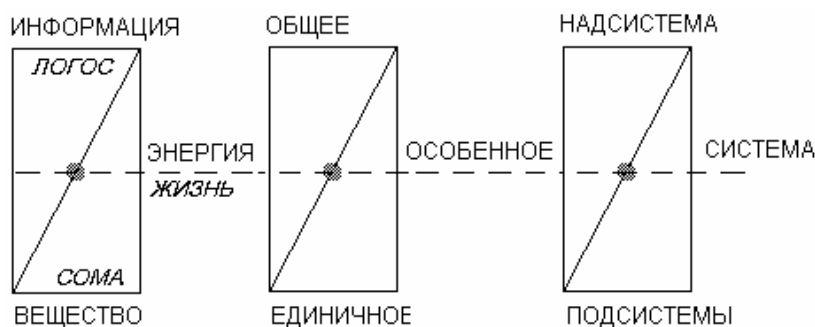

*Рис. 89. Связанность по аналогии четырех наиболее важных теоретических троек.*

Будущее *в обществе* реализовано во всеобщем, то есть в интегрированной *единичности* (стремление к одному, например Кремль как символ власти, независимо от персон). Олицетворял единичность правитель, фараон, “верховный жрец”, “царь” и т.д. По функции это место в обществе предна-

значено для работы с информацией и управления обществом при помощи информации. Управление будущим – информационное, и *информация должна носить всеобщий характер*. Поэтому понятна, к примеру, иллюзия Платона, призывавшего ставить философов во главе государства или хотя бы слушаться их. Его ученик Аристотель даже реализовал такое пожелание на практике, подготовив саму личность, философские основания и программу действий для Александра Македонского. Она была реализована, и греческая идея продолжилась в эллинизме. Это – удобное поле для идеологического конструирования, как показал наш век (правда, если оно не учитывает детерминизма цикличности, то превращается в общественное бедствие). По отношению к основной функции четко выстраивается историческая типология единоличного управления, и столь же хорошо видно, что данное функциональное место очень уязвимо, ничем не защищено от захвата его не слишком подходящими претендентами (ряд поздних римских императоров, наследственные “идиоты на троне”, Гитлер и т.п.). Одна из главных проблем демократии – применение грязных политических технологий для захвата ключевого места во власти и употребления его для целей небольших групп или корпораций. Как язвительно пишет по этому поводу убежденный анархист Лев Мечников, только в человеческом обществе возможно, чтобы им управлял трутень или больной. Вероятно, путь состоит в таком функциональном обеспечении самого места, которое будет реализовывать главную функцию (управление будущим, информационное управление обществом) помимо конкретного лица. Отсюда происходит и известная иллюзия раннего рационализма о “сонме специалистов”, которые якобы способны обеспечить такую функцию. Иллюзия состоит в том, что в этой области одного только рационального подхода (и науки) явно недостаточно: в обществе два контура управления, второй – иррациональный.

Кстати, ученые-естественники дают прогноз цикличности снизу, от вещества, как продолжение, экстраполяцию естественных процессов (например, для истории подобное сделал Л.А. Чижевский). Пророки, как известно,

давали прогноз сверху, “оттуда”. “Жрецы” (расширительно) выступали в обоих качествах; например, как естественники, они осуществляли астрономические предсказания в Древнем Египте. На первых этапах цивилизаций (а это – самая большая по общей длительности часть истории общества) такой *естественный* прогноз никак не отделялся от *сверхъестественного*. Науку (в нашем понимании) тогда рассматривали как не самую важную разновидность магии (ибо, вдумайтесь, она должна была служить *не практике, а истине*) и применяли для идеологических фокусов и создания, в нашем понимании, игрушек. Примеру Герона и Архимеда, обративших науку на практику, последовали разве что отдельные ученые эллинизма и прагматичные римляне. Близкую Риму ментальную позицию в истории занимали и древние китайцы, давшие миру немало важнейших изобретений.

Скорее всего, неустойчивость “связи” с трансцендентальным “потусторонним миром” и часто возникающая недостоверность получаемых данных, неверная их трактовка, происки врагов и т.п., а главное – уничтожение знающих и большие исторические перерывы, грубо обрывавшие столь тонкие накопления, породили специальные предохранительные меры, а именно:

а) эзотерику (как попытку обеспечить непрерывность развития в общении с “верхним миром” и сохранить «истинное знание» путем превращения его в герметическое и символическое, доступное только посвященным);

б) методы естественников (в качестве парадигмы взята устойчивость, относительная константность знаний, достигаемая за счет статистики и опирающаяся только на “нижний мир”).

### 3. ПЕРЕХОДЫ ОТ ТРОИЧНОСТИ К ПАРНОСТИ И ЧЕТВЕРИЧНОСТИ

В данном контексте, очень актуальном для всей нашей темы, следует рассмотреть еще одну важную тройку, связанную с понятиями свободы и необходимости, детерминированности (закономерности) и случайности. Представим их на схеме, где они получают системно-иерархическую и системно-поведенческую трактовки:



Рис. 90. Трактовка трех системных уровней через свойства.

Можно указать на связь тройки **типов поведения систем** с тремя модулями времени. Мы уже говорили, что в системах наследственное программирование осуществляется как от прошлого, так и от будущего. В системах преобладающим влиянием *надсистемы*, то есть наследования *из будущего*, мы будем иметь сильное влияние "больших закономерностей" – и система станет *сверхустойчивой*. И наоборот, при влиянии на систему *подсистем*, то есть наследственных программ от *прошлого*, мы будем наблюдать, как устойчивость системы резко уменьшится (хотя подвижность и устойчивость частей может быть велика), она станет *системно неустойчивой*. Например, сталинская (опиравшаяся именно на детерминизм) и наша (опирающаяся на полный хаос "свободного рынка") фазы в истории России. Нормальной устойчивостью (в большую или меньшую стороны) обладает только их совокупность: она дает свободу. Поэтому все эксперименты со свободным рынком всегда кончаются рынком регулируемым, если перед нами не общество самоубийц.

Получается, что *нормальное распределение* изображает не только свойства систем, но и постфутуристический диморфизм самой системы. И вообще это позволяет по-иному взглянуть на проблему трех модусов времени и трех фаз цикла.

Можно соотнести *три фазы в цикле с модусами времени* (и “опрокинуть” это на наши построения в предыдущих схемах).

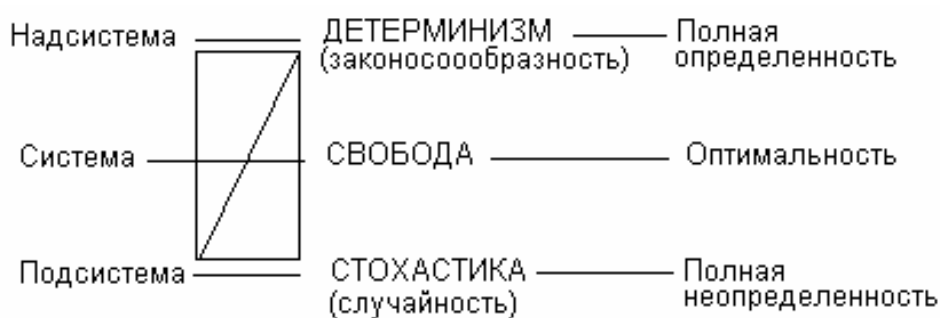

Рис. 91. Связанность первой фазы с надсистемой, а третьей – с подсистемами.

**Фаза 1** связана с мощным влиянием надсистемы и реализует категорию **будущего**. Она и имеет опору в *информационном типе* подсистем.

**Фаза 2** есть проявление модуса **настоящего** времени в системе; для нас важно, что именно это – *среднее, особенное – наиболее богатое*. Ему соответствуют два типа подсистем, энергетически полярных и имеющих сравнимое *соотношение информации в веществе*, они разные по циклике.

**Фаза 3**, связанная с модусом **прошлого**, есть максимум вещества при минимуме информации. В данной фазе *вещественные подсистемы* становятся по влиянию сравнимы с системой (а перед распадом даже сильнее, чем сама система).

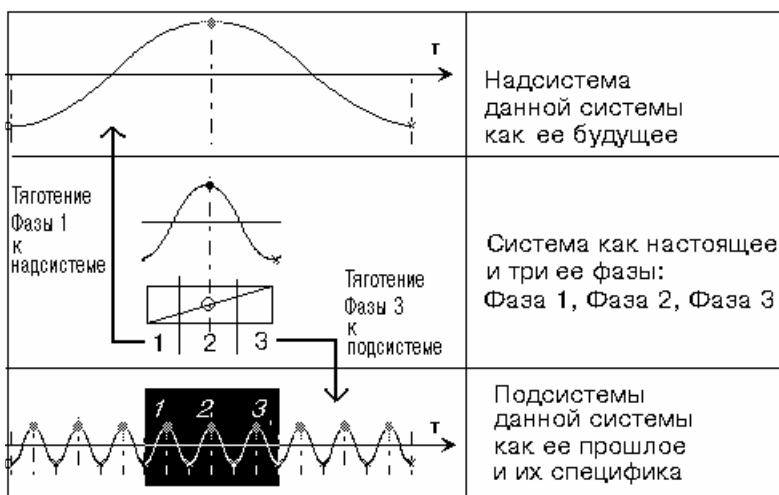
Здесь интересен момент *маркировки специфики подсистем* за счет общего трехуровневого представления. Особенно он методологически важен, когда мы говорим об истории общества, состоящего из людей.

Оставаясь в пределах дуализма, можно наблюдать, что доминируют в сообществе людей в разных фазах неодинаково ориентированные люди: *футурверты* – в первой фазе, *постверты* – в последней, поровну – в средней. Эта идея *постфутуристического диморфизма* (А.И. Субетто). Мы можем предложить противоположный взгляд и дать иную, функциональную трактовку связи времен и системных уровней: на *одной и той же морфологии* людей (константной в истории и подчиненной закону нормального распределения свойств) общество *отштамповывает* необходимые ему фазовые качества в нужном количестве, ибо пост- или футуроориентированность есть всего лишь специализированная общественная функция (сменная функция на константной морфологии). В любой момент истории в обществе всегда достаточно людей, разделенных, *например*, по типам темперамента, экстравертов и интровертов, возбудимых и тормозных, которые могут принять на себя необходимую общественную функцию. Скажем, *пассионарии* никак не могут быть самозамкнутыми флегматиками, зато подходящая для этого морфология есть у сангвиников и холериков (вспомните всех этих “пламенных революционеров”, этих фанатиков с горящим взором, любимцев сталинского и гитлеровского кино и театра, вспомните Че Гевару, ранний религиозный тип жертвенных святых и т.д.). Про это – “Белая гвардия” М. Булгакова, в которой продемонстрирована трагедия людей совсем другого психотипа (не говоря уже о *более длиннопериодных регуляторах* нравственности и идеологии), на которых новорожденная футурвертность и потребная революции пассионарность никак не могут отпечататься. Это – “пессимистическая” трагедия, и ими полна история.

Кстати, основная модель, которую использует А.И. Субетто, – *модель пары, порождающей третье*. Например, идея *двух программ наследования* (из надсистемы и из подсистемы) – из того же арсенала, что и идея *постфутуристического диморфизма* (сильно связанная с мужской и женской морфологиями), здесь в фазах диалектическая *пара порождает третье* как гомеостатику. Хотя, вообще-то, мы вполне можем предположить, что

морфологически кроме поствертов и футуровертов в обществе существуют люди, даже целые нации, ориентированные не на будущее и не на прошлое, а на настоящее. Например, очень похоже, что к такому типу относятся американцы, которых не слишком обременяет их история (*пост-*) и не увлекает детерминизм мировых революций и подобные *футуропроявления*.

По принципу, который мы уже опробовали, три фазы можно связать с тремя уровнями иерархии (и вложенности) и с парой, порождающей третье, с тремя типами. Область, в которую мы здесь вторгаемся, звучит как **сопоставление дискретности и непрерывности**. Она не так проста и требует весьма тщательного подхода.

Оттолкнемся для начала от уровневого понимания строения универсума. Каждый уровень является определенной ступенью, *ступень* – это, собственно, синоним уровня, имеющий важный нюансный оттенок. Нюанс состоит в связанности, а связанность дает возможность предположить, что каждая ступень (каждый уровень) является *циклом*. Циклы обеспечивают *непрерывность накопления количества*, переходы между циклами фиксируются дискретно, как *скачки качества*. Последовательность ступеней образует блок уровней качества, где уровни выстраиваются в восходящем порядке. Совокупность количественно-качественного самодвижения универсума отражается как “узловая линия мер”, по Гегелю, что видно из следующей схемы:



Рис. 92. Количество – качество – мера.



Таким образом, как *непрерывность* перед нами – совокупность циклов, как *дискретность* – ступени сменяющегося количества-качества, то есть узловая линия мер. Каждый системный цикл имеет свою меру, а узловая линия выступает как сценарий их связывания в надсистеме. На “стыках” циклов происходят скачки качества (революции и бифуркации), и отсюда – характерная “железнодорожная музыка” истории.

Эта схема общая и по виду спирально-цилиндрическая, потому что витки одинаковы. Здесь еще нет понятия иерархии, а есть только его прообраз в виде упакованных *уровней качества*. Понятие **иерархии** возникает при *неравенстве* ступеней, то есть на конической модели цикла. Можно дать этому и парно-диалектическую трактовку: три иерархические категории Г. Гегеля фиксируют как бы *два предела* (общее и единичное), а категория особенного (“наиболее богатое”) включает в себя вообще *все витки* спирали, иначе говоря, узловая линия мер отнесена к особенному, находится в особенном. Понятно, почему “особенное и есть наиболее богатое”.

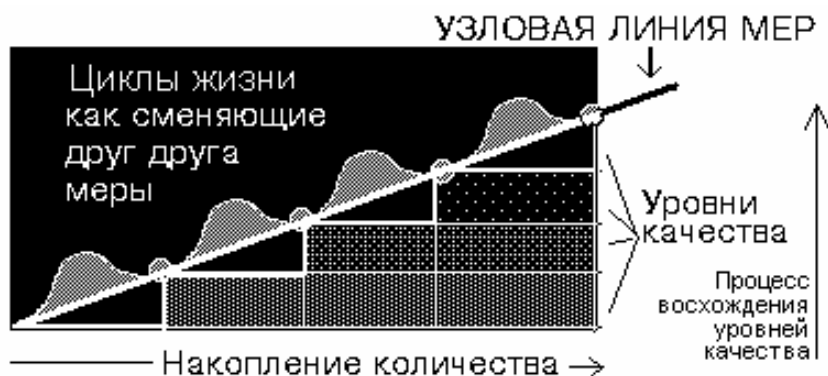
Ту же самую иерархичность, но уже более развернуто, фиксирует “*логическое дерево*”, или многоуровневая последовательность модификаций. Посмотрим на данные варианты в совокупности:



Рис. 93. Связывание в иерархическом мире по признаку ярусности.

По поводу внутреннего членения (закона образования ветвей данного логического дерева) вариантов может быть множество, но все законосообразные подчинены натуральному ряду чисел. Это – проблема *мерогенеза*, которую мы здесь рассматриваем.

Спектральное отображение находится тоже как бы между статикой и динамикой: спектр *дискретный* (есть фиксированные качества, например основные цвета в цветовом спектре) и в то же время *непрерывный* (или почти непрерывный, так как речь все равно идет о *длине волны*).

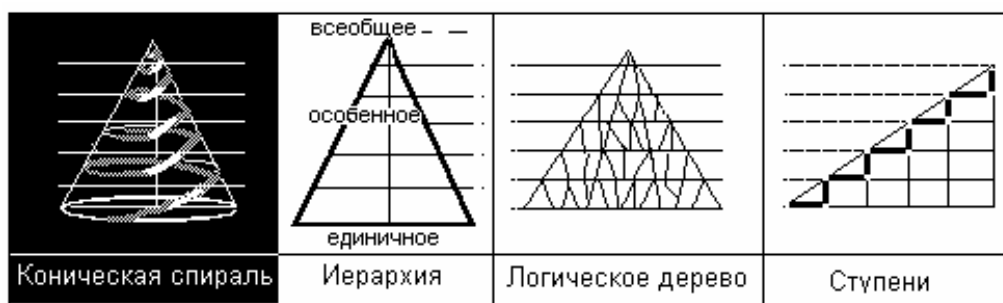

Рис. 94. Менее очевидная связанность уровней и спектра системы.

На схеме хорошо видно, что коническая спираль более точно подходит для иллюстрации понятия спектра, хотя бы потому, что сами ее витки разные и связаны как восходящим рядом, так и пропорциональной закономерностью. Если отталкиваться от понимания всякого физического спектра как длины волны, то здесь просматривается также естественная связь множества важных для нас спектров: светового, звукового и т.д.

Спектр обладает зеркальной симметрией, поэтому может быть представлен как двойная спираль, что продемонстрировано на следующих трех схемах. На первой – все цвета соотнесены с ароматической шкалой:

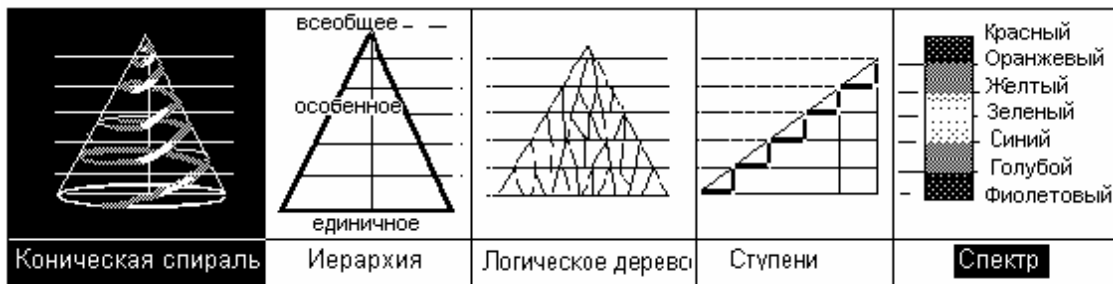

Рис. 95. Универсальный тональный градиент.

На следующей схеме все цвета получают дополнительную характеристику в качествах теплохолодности:

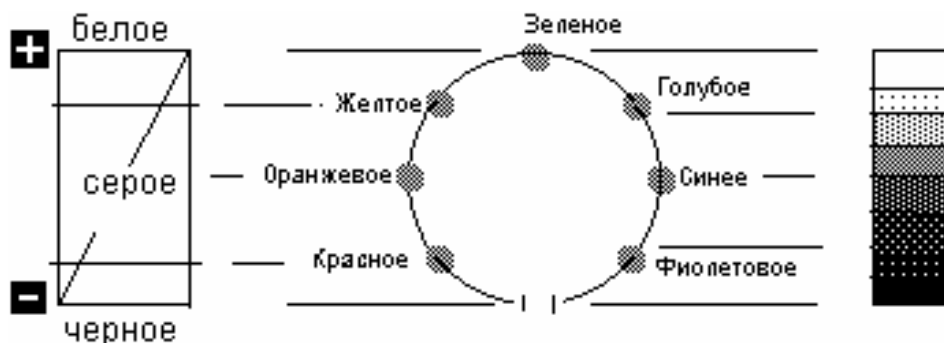
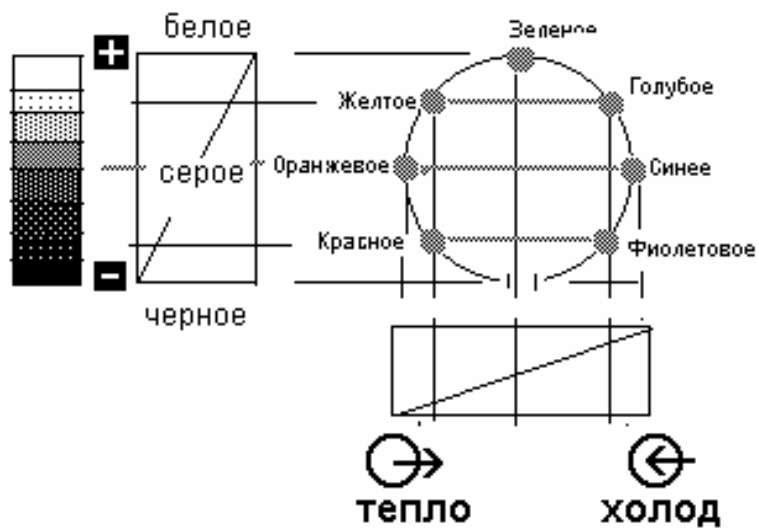

*Рис. 96. Второе качество, образующее цветность.*

Но это – два основания в схеме на плоскости. При переводе ее в объем мы получаем две взаимодополнительные по теплохолодности спирали:

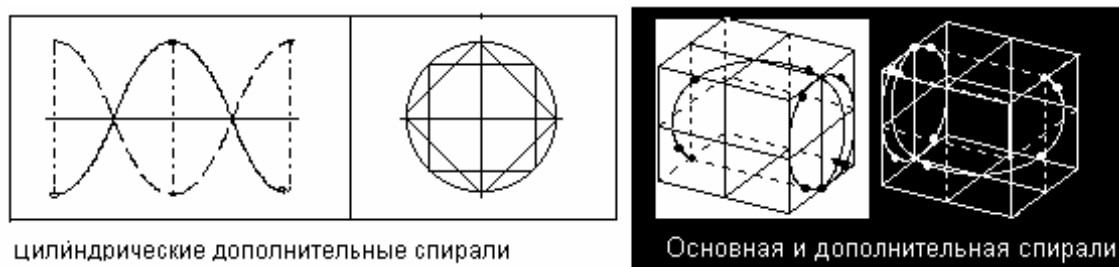

*Рис. 97. Цветовой спектр как ДНК.*

Наиболее убедительной для иллюстрации спектра предстает объемная модель из двух взаимопроникающих конусов:

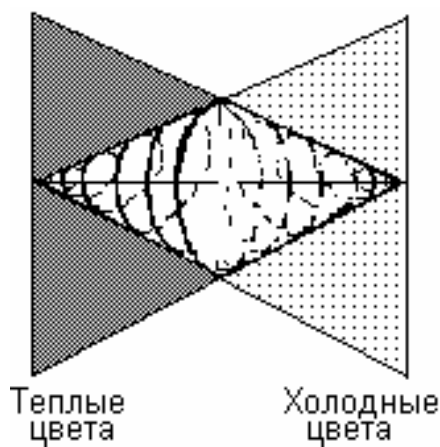

*Рис. 98. Цветовой спектр как импульс.*

Чтобы завершить эту сложную тему, скажем, что тройка обладает наибольшей гибкостью в качестве инвариантного основания, в том числе и в связи с наличием трех описанных ионов и возможностей их сочетаний: мы имеем три простейших варианта *смысловых сочетаний*:



Рис. 99. Матрица сочетаний из трех элементов.

Данная схема отнесена к ионам тройки, но то же самое можно предложить и по поводу двойки, и по поводу четверки (и прочих чисел).

Наиболее богато смыслами тройное сочетание ионов. Оно дополняет три двойных – и в целом мы получаем семерку сочетательных возможностей: три – простых, три – двойных и одна – тройная.

\* \* \*

Все вместе позволяет говорить о варианте моделирования универсума на базе *одних лишь тройных моделей*, не говоря уже о сценариях с их использованием. Такого рода примеров существует немало. В значительной степени к “тройственным универсумам” относится философская система Г. Гегеля.

Примечательны попытки ряда философов представить совокупность основных категорий и понятий философии, системного анализа и прикладной аналитики в виде треугольной призмы, в сечениях которой расположены понятийные тройки. Для демонстрации *связанности (аналогичности)* разных троек такая модель убедительна и в принципе совпадает с нашими рядами. Но при более тщательном разборе столь разноуровневых пакетов понятий обязательно возникает вопрос об иерархии троек, являющихся здесь рядоположенными. В данном случае больше подходит принцип треугольной пира-

миды. Что интересно, он тоже имеет треугольное выражение, то есть лежит в пределах все той же троичной логики.

Для примера, в теории архитектуры в 60-80-х годах, такого рода модели (с наглядным использованием понятий в форме кругов и шаров-квантов) применялись сначала К. Ивановым, а затем Г. Лавриком и Ю. Евреиновым. Разработка иерархического ряда моделей была проведена ими на основе “метода кибернетического моделирования”. Треугольная модель первого типа “природа – общество – архитектура” раскрывала специфику архитектуры как области действия естественных и общественных законов путем выявления ее внешних связей с природой и обществом. Взаимодействие трактуется у Лаврика и Евреинова через взаимосвязь архитектуры как с природой, так и с обществом. По мнению авторов, с помощью данной модели определяются совокупность и взаимодействие природных и общественных факторов, опосредующих развитие архитектуры.

Следующим шагом являлось раскрытие в каждой подсистеме *трех аспектов*: информационного, вещественного и энергетического. Так возникала модель второго уровня – общая модель *внутренних связей системы* архитектуры. На третьем уровне рассмотрены частные модули *внутренних связей подсистем* архитектуры. Таким образом, в совокупности это – треугольная пирамида.

Все сказанное легко изображается и “деревом”, известным как основной прием системно-структурного анализа вообще. Но схема индуктивно-дедуктивного метода дополнена принципом асимметрии (преобладания ведущей стороны противоречия, о котором мы говорили), отсюда – тройки.

### **3. Сопоставление четверок**

В четверке мы в принципиальном плане имеем одну плоскую и две пространственные модели. Центральная модель – плоский квадрат, типологическая четверка, с нее мы и начнем.

*Исходной коррелирующей четверкой* типов служит древнейшая модель “первостихий”, поскольку она наиболее абстрактна. Данная модель в одном из проявлений *генетическая* (мы оговаривали, в каком именно), и отображает она в простейшем виде уровни энергетики, уровни подвижности всего сущего, уровни строения известной нам материи: представленные ряды моделей на базе четверок убедительно это показывают. Наиболее осмыслена данная модель у древних греков – она приобрела элементы мифологические, слегка олицетворенные, ведь не о тверди реальной земли идет речь в первостихии “земля”, а о *типе* материи с наименьшей подвижностью. И “огонь” – это совсем не то, что мерцает перед нами в камине, а наиболее подвижный тип материи (недаром “огонь” дает свет, а *скорость света* есть известный нам физический предел скорости). Две прочие стихии различаются степенью подвижности и примыканием к двум первым: вода плотнее (и ближе к земле), воздух подвижнее воды (и ближе к огню). Такая первичная классификация мира соблазнительна еще и тем, что соответствует слоям наблюдаемой реальности: в углублениях тверди земли плещется вода, над ними – шапка воздуха, а выше – стихия небесного огня. Эти типы, сгруппированные в квадрате, мы ставим в позицию ромба, тогда одновременно возникает и крест.

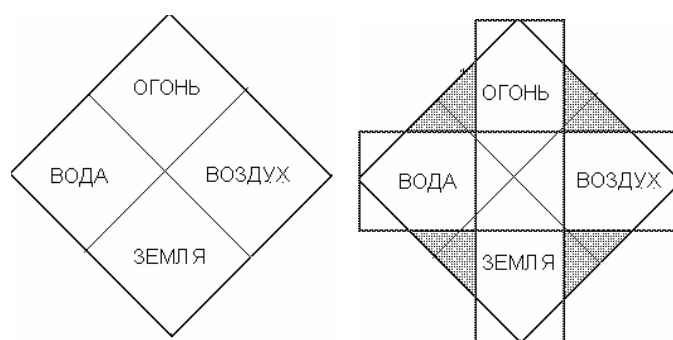

*Рис. 100. Ромб и крест как одна конструкция четверок.*

У креста – две оси, и оси эти – смысловые (мы подробно пишем о них при разборе пространственных моделей менталитета в истории): вертикаль есть связь двух недвижимостей (небесный огонь, вообще-то, для нас неподвижен, как и земля), а горизонталь – это измерение нашей подвижной жизни.

Огонь и земля связаны вертикальной осью как два относительно неподвижных первоначала, а вода и воздух – как два подвижных проявления энергетики живущего. Это так не только в самой реальности наших психических процессов, но верно и в библейском смысле (Бог соединяет Слово и Глину, *Информацию и Вещество* – и возникает третье, жизнь, состоящая в основном из воды и воздуха).

Что следует из такой модели в философском смысле? Наличие четверки типов, которая может иметь некоторое множество ракурсов. Например, ракурс аксиологический, человечески-ценностный: ценность Истины, ценность Добра, ценность Красоты, ценность Пользы образуют точно такую же четверку, но здесь, в осях, она приобретает дополнительные смыслы:

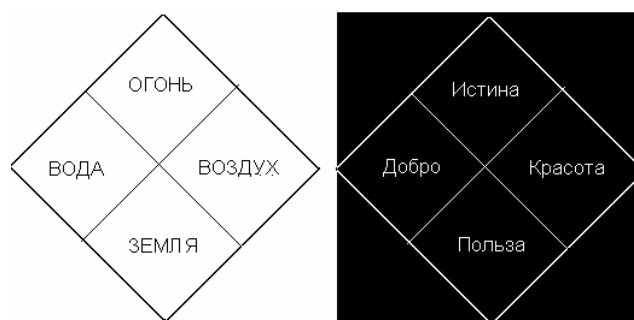

*Рис. 101. Сопоставление четверки первостихий и четверки ценностей.*

Все связки просты и красивы, они порождают ряд характерных метафор: “огонь истины”, “земная польза”, “хрупкая (в смысле легкая) красота”, и лишь по поводу Добра ассоциация не столь прямая: нравственная стихия малоподвижна, но все-таки подвержена изменениям.

Обернув это к самой философии, мы можем поговорить о ее же методе (в смысле наличия исторических доминант в развитии самой философии): онтоцентризм и гносеоцентризм, аксиоцентризм и праксеоцентризм. Это – содержательная основа для монографии о циклах ценностей в истории.

Приведем тройное сопоставление четверок, третья – деятельностная (в трактовке М.С. Кагана [71]):



*Рис. 102. Сопоставление трех четверок – единый инвариант.*

Такой тип деятельности, как отражение, ориентирован на поиски истины. Пользой озабочено, несомненно, материальное производство. Коммуникационная деятельность происходит в том же поле, в котором реализуется нравственность, это – регулятор взаимоотношений людей на больших циклах. Наконец, красота, которую мы ассоциируем, скорее, с эстетической деятельностью, есть, конечно, оценивание мира *по мере человека*, ориентация в мире, во всем Универсуме, относительно Человека (и этой его меры). Интересно отметить, что эстетическая деятельность имеет свой субстрат (искусство), а нравственная – не имеет, поэтому от нее реально остается только коммуникация, но, является ли она деятельностью, – вот вопрос.

Поскольку нас изначально интересовал ракурс **взаимоотношений понятий философии и системогенетики**, обратимся здесь и к нему, применяя нашу инвариантную четверку.

### ***Четыре парадигмы в современном научном знании.***

Рассматриваемую тематику постоянно поднимает А.И. Субетто: он выделяет в современном научном знании четыре основные парадигмы (и сейчас периодически вводит в обращение пятую). Интересно, что по существу у него *речь идет о четверке*, применительно к системе современного знания. Мы можем соотносить его парадигмы как с четверкой Пифагора

***Классификационная парадигма*** стоит на понимании мира как системно-классифицированного, что и позволяет повсеместно обнаруживать упорядоченность и открывать закономерности. Классификационный подход приобретает в наши дни некие предельные очертания в виде “общей таксономии”,



или *"метаклассификации"*, рассматривающих **классификационные инварианты любых систем**. Ведущим понятием здесь выступает "таксон" (в принципе, он мало отличим от философского понятия "модус").

Это та же область, которая у Пифагора обозначалась как *философская арифметика*. Она, несомненно, классифицирует мир.

В общей таксономии речь идет о приведении в порядок всех возможных вариантов классифицирования. Это – крайне сложная задача, где, по идее, должны быть подведены итоги всех поисков, от Пифагора до наших дней.

**Системная парадигма** формирует системную картину мира и базируется на учении о системе, "системологии". В структуре научного знания системология занимает место, относительно близкое к философской геометрии у Пифагора.

Арифметика и геометрия создают *дополнительность*, организующую статический тип отражения. То же самое говорит и А.И. Субетто о своих парадигмах, обозначая фундаментальный принцип системно-классификационного дополнения. Фундаментальной характеристикой системности у него является целостность, а классифицированности – разнообразие.

Существует особый раздел системологии под названием *"системогенетика"*; он сориентирован на раскрытие особых механизмов в развитии любых систем. Системогенетика вплотную связана с третьей, временной, парадигмой.

**Циклическая парадигма**. От статического типа целостности данная парадигма переводит нас к другому типу – динамическому, или хроно-типу. Здесь главной является *временная компонента*, а циклическое понимание структуры времени выступает как высшее. Мы подробно анализируем эволюцию временных воззрений в менталитете, где от линейности восприятия времени происходил переход к объемной цикличности. Цикл является ведущим понятием, позволяющим исследователю применить совокупность дина-

мических системных законов. Исходя из *закона неравномерности развития целого* структура цикла определяется как “спираль”: цикл всегда имеет спиральное строение. “Спиральное строение цикла есть спиральное строение системного времени. С позиций данного постулата, не существует в мире евклидовой геометрии и классических сфер, и окружностей. Они существуют в “мифическом мире” без времени, т.е. в статичном мире”. Таким образом, и наш вывод о том, что геометрия (структура пространства) в чем-то есть упрощение структуры времени, подтверждается.

Наши три типа отображения (число, геометрия, циклика) взаимосвязаны и взаимопереходят друг в друга. Интересно, что абсолютно аналогично трактуется и единство трех парадигм (системная, классификационная, циклическая). Их тоже можно связать попарно – как взаимопереходящие типы онтологий (системно-классификационная, системно-хроновая, таксоно-хроновая). Подобная троичность образует новое онтологическое единство. Циклическая онтология замыкает дуальность системно-классификационной онтологии. Закон инвариантности и цикличности развития определяет не только любую систему как “систему-цикл”, или “систему-волну” (пост-футуристический диморфизм системы как “застывшая” волна), но и любой класс (таксон, квалитаксон) как “класс-цикл”, или “класс-волну”. Это – интересный поворот темы, приводящий нас к “понятию-волне” (или, в нашем случае, числу-волне).

***Квалитативная парадигма.*** Понятие качества было осмыслено еще Аристотелем, он же впервые выдвинул принцип, называемый ныне “принципом системной целостности”: качество целого несводимо к качеству составляющих его частей. Учение о качестве сегодня выступает как одно из наиболее перспективных направлений не только в мировой науке, но и в деятельности практике. Квалитативная парадигма выполняет ту же синтезирующую роль, которую у Пифагора выполняла астрономия (мироустройство), а у Зеленова – философский системный анализ.

Системно-таксоно-циклическая онтология синтезируется качественной онтологией. Так возникает *онтологическая тетрада*: “системная онтология – классификационная онтология – циклическая онтология – качественная онтология”. Именно она, по мнению А.И. Субетто, является онтологическим основанием развивающихся новых наук метаметодологического и общенаучного статуса: классиологии, системологии, циклологии и квалитологии. Такая методология воссоединяет в себе множество системных, циклических, классиологических и качественных взглядов, выделяя их инвариантную часть.

Обратим внимание, что здесь мы имеем дело с уникальным феноменом не только взаимодействия, взаимоотображения, но и в некотором роде *взаимозаменяемости пространства, времени и качества*: они не существуют друг без друга. “Системное пространство”, “пространство времени” и “пространство качества” выступают как “пространство свойств”, “функциональное пространство” (или “морфологическое пространство”); причем они имеют свойство *взаимоотражаться*. Это и выражено в четвертой парадигме.

Кстати, наш поиск третьего (кроме пространства и времени, относящегося к реальности) здесь приобрел характерный философский оттенок – *качество системы* познаваемо и определяемо только из надсистемы. Качество принадлежит системе, но непознаваемо изнутри ее.

Сделаем обобщающий шаг. Мы считаем, что инвариантное единство, присущее философской четверке Пифагора, четверке типов анализа систем и четверке парадигм научного знания А.И. Субетто, очевидно. А потому ограничимся их сопоставлением со схемой стихий:



*Рис. 103. Единство инварианта четырех четверок.*

Если мы произведем сравнительный анализ между всем сказанным по данному поводу, то обнаружим, например, следующие связанные ряды:

целостность	качество	мироустройство	истина	огонь
структура	система	геометрия	добро	вода
функция	цикл	музыка	красота	воздух
компонент	классификация	арифметика	польза	земля

*Рис. 104. Связанность четверок в рядах.*

Это и есть разновидности инварианта. Понятно, что сюда можно вносить еще многое из того, что мы обозначили при анализе четверки, и устанавливать все новые и новые связанности. Все понятия, содержащиеся в строке, связаны – и связаны они инвариантом. Их можно и нужно сопоставлять, и мы это делаем на протяжении всех наших книг, от этого очень трудно удержаться. Сами *соотношения* хорошо демонстрируют суть нашего *метода смыслового переноса*, но о нем мы поговорим подробно ниже.

В принципе, инвариантная основа модели четверки и ее роль как элементарной клеточки знания уже обоснованы с множества позиций. Это дает нам возможность сказать по данному поводу, что между аналогиями (доказательством по аналогии) и *проведением модели через инвариантность* – очень большая разница. В аналогии можно ошибиться, в сходстве по инварианту ошибиться трудно, но вот сама процедура приведения к инварианту далеко не так проста

\* \* \*

Рассмотрим прочие два иона четверки.

**4>3** – четверка со свойствами тройки. Самое наглядное ее представление – тетраэдр, у которого мы выделили две генетические разновидности: “один порождает три”, “три порождают четвертое”.

**4>5.** Разумеется, здесь речь идет о проблеме пятого элемента в типологической четверке. Данный случай мы бегло рассматривали, самым важным здесь является не столько переход к *пятому*, сколько его правильное определение. Условно говоря, в большинстве случаев мы имеем здесь по модели

“квадратную пирамиду”, где пятое находится над плоскостью из четырех и имеет отношение к ним всем вместе. Это, например, квинтэссенция у Платона и эфир у Аристотеля. Но есть подобные модели и в рассмотренных нами современных вариантах.

Так, в качестве *пятой парадигмы* в построениях А.И. Субетто (четыре парадигмы в современном познании) все чаще фигурирует *методологическая (рефлексивная) парадигма*, лежащая в основании методологической революции в современном научном знании. Она базируется на специфически понимаемой *рефлексии*, становящейся важнейшим инструментом современной методологии познания. По данному поводу можно сказать только одно: его взгляды *закономерно эволюционируют от четверки к пятерке* и ныне представляют из себя *третий ион четверки*. Впрочем, кроме указаний на существование пятой парадигмы, мы не обнаруживаем ее развертки, разъяснений ее сути, и онтологии на ее основе у автора, видимо, пока нет. Пока же известная практика *метаметодологий*, действительно, похожа на поиски квинтэссенции и сильно отдает эфиром.

Что касается проблемы рефлексии, мы тоже обращаемся к ней, но уже в сугубо герменевтическом аспекте, как в ракурсе применяемой здесь **нумерологической герменевтики**, так и в ракурсе **художественной герменевтики**, исходящей из эстетической (экзистенциальной) системогенетики.

## ЗАКЛЮЧЕНИЕ

### *О разведении понятий, близких к тринитаризму*

Мне поступило несколько писем по вопросу, вынесенному в заглавие. Сначала я просто хотел ответить всем вместе. А получилось обобщение, причем в одном месте неожиданное для меня самого. Я понял генетический смысл если не тринитаризма, то тринитарной схемы.

ТЕЗИС 1. В опубликованных в АТ статьях я выделил три иона тройки.

#### *1. ИОН 1. Тройка, тяготеющая к двойке.*

Это изначальная пара (противоречие), но пара, образующая третье при взаимодействии сторон. Вот ее изображение:

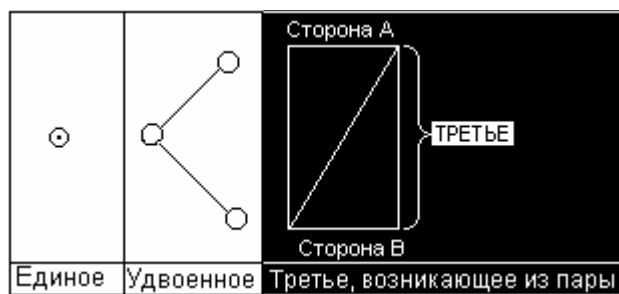

*Рис. 105.*

#### *2. ИОН 2. Чистая тройка.*

Статически в графике – это простая трехосевая центрическая конструкция. Ее символ – трехлучевая звезда. На нее можно повесить круги или треугольники или что угодно еще. Если замкнуть точки звезды, получится нечто обратное: равносторонний треугольник. Но исходная схема одна и та же.



*Рис. 106.*

Око Бога в таком треугольнике есть почти во все религиях. И даже на долларе оно тоже есть. Я привел массу вариантов знаков на этих двух основаниях – оси и треугольник. У них всегда некий особый набор значений.

### 3. ИОН 3. Тройка, тяготеющая к четверке.

Тяготение выражается в том, что средняя часть, уровень особенного, системный уровень осознается как «наиболее богатое». Более богатое, чем парные верхняя и нижняя границы.

Это среднее третье живет во времени, процессуирует.

Раздваивая богатое среднее третье, мы получаем четыре. Состав системы. Значение данного иона в том, что мы акцентируем эту *возможность среднего уровня раздвоиться*. Потенциально подразумеваем ее.

Вроде та же тройка, но значение у нее другое и применимость иная.



Рис. 107.

ТЕЗИС 2. Я ввел два способа отображения тройки:

1) Статический. Я преимущественно использовал *системный ракурс чистой тройки*. Это Иерархия, это структура в системе.

Но что означает иерархия? В общем, широком смысле – то же, что и равносторонний треугольник: *три – едины*. Поскольку нет системы вне надсистемы и подсистем. Нет Мира вне Надмира и Подмира.

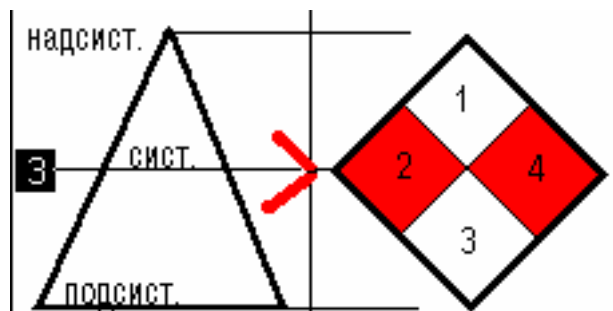
Но в узком смысле иерархия означает именно *устройство* системы и еще, что самое важное – *подчиненность уровней по вертикали*. Введение одной доминирующей оси вместо равенства трех – это более специальное тол-

кование статической тройки. Тем не менее, это все та же троичность, того же среднего типа – ион 2.



Рис 108.

Системный подход имеет в виду управляемость, он для этого был создан. Чтобы не было вопросов в дискуссиях, а они уже возникли в переписке: я строю свои схемы прежде всего в рамках системного подхода. Когда выхожу за его пределы, стараюсь оговаривать это. И оппонентов спрашиваю: а Вы в каком подходе работаете? Откуда задаете ваши вопросы. Это элементарная методологическая культура для научного разговора.

2) Динамический способ отображения тройки.

В циклической парадигме это трехфазовый цикл.

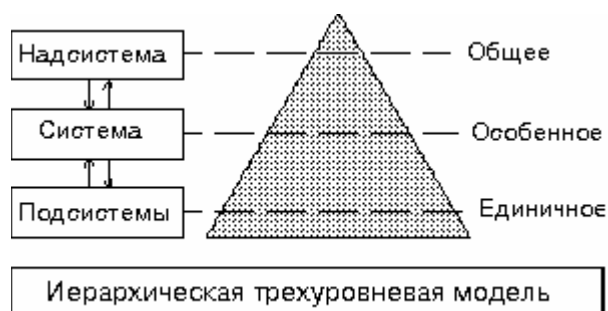

Рис. 109.

Изначально это одно и то же: в этом состоит *единство системного воззрения и его циклических моделей*: видеть одновременно статику и динамику. Но графически нужен особый ход – суперпозиция, наложение статической схемы на динамическую.

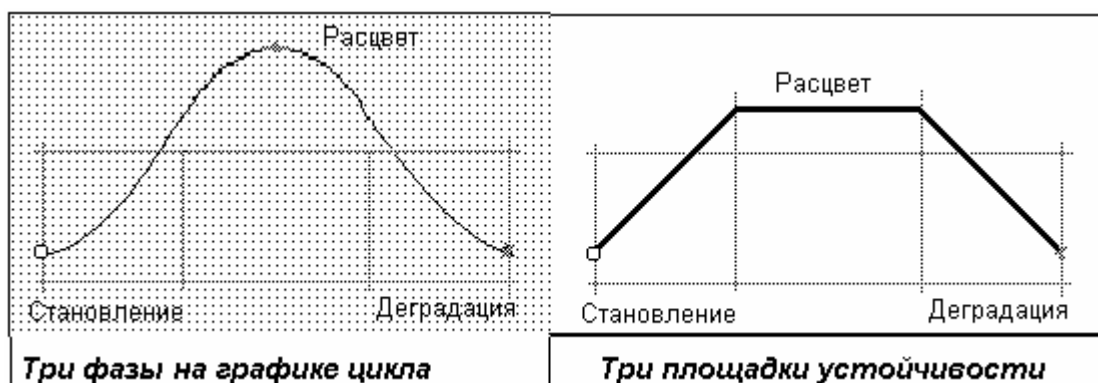

Мы их вынуждены соединять рядом, статику и динамику (цикл и иерархию), чтобы хронологически удерживать целое.

Тем не менее, эта кентавр-схема очень эвристична. При умелом использовании она открывает бесконечно много возможностей.



Рис. 110.

\* \* \*

Теперь по сути. Все это – пакет аспектов, при помощи которых можно удерживать *архетип троичности*. Это доски, зеркала – каждый со своим ракурсом (качество). И важно, что эта совокупность ракурсов конечна. Я уже не могу сказать «и так далее». Исходя из этого набора можно выдвигать какие-то суждения. Вот самое важное из них.

Тринитаризм в качестве объяснительной схемы использует среднюю чистую тройку (ион 2), но тройку особого типа!

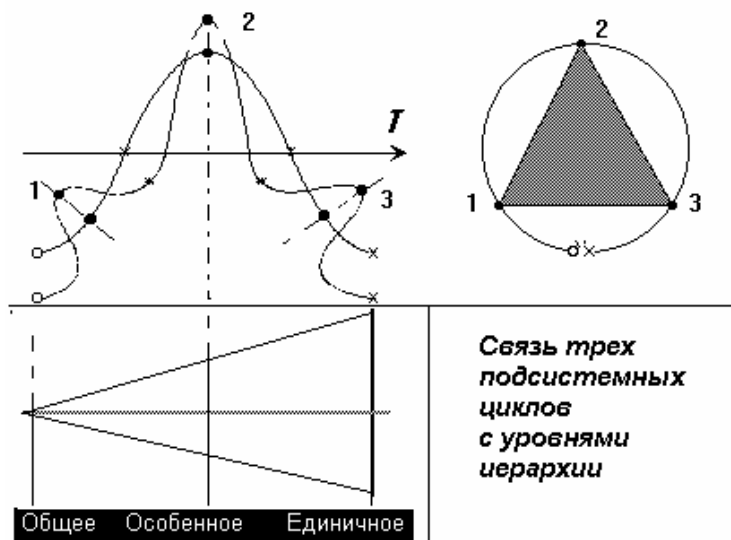
Она и не статическая, и не динамическая. Это тройка *до разделения на статику и динамику*, откуда ее «непостижимость», о которой пишет Соловьев. Чтобы понять этот тип, нужно почитать Хлебникова: Слово до начала времен, ЧислоИмя и т.д. Если говорить *генетически*, здесь мы *идем в точку возникновения, начала*. Мир до творения. В этой точке только и можно понять, как три могут быть одним.

В истории культуры это «хлебниковское» стремление возникает всегда в очень определенные моменты: перед точкой бибуркации (революции) ментального типа. Но про это разговор особый. Пока же немного о другом.

Все схемы *становящегося тринитаризма* в истории являются вариантами рассмотренных выше ракурсных схем – трех ионов тройки и двух ее отображений (хроно- и топо-). Можно пройти по истории тринитарных моделей и обсудить, на примере текстов *Дэвида К. Бернарда*, какая разновидность была использована, например, в христианстве определенной школой или ересью на том или ином этапе. Более того, в этих исторических сменах схем есть свой алгоритм, и именно он очень интересен.

Но важнее всего то, что конечным итогом исторического алгоритма изменений является схема «равнозначность трех начал», три в одном, триединство и т.п. Т.е. это отмеченный **чистый средний тип, вне статики и динамики**. Он и есть тринитарный по определению. Остальное – аппликация его значений, что тоже немаловажно.

Таким образом, тринитарное – если сгруппировать все сказанное выше – это *пакетное понятие*, понятие-граф, понятие-волна (см. Сетров, Субетто и др.).

Признаком того, что некая культура прошла по всем основным аспектным схемам, использовала их, является ее приход к этому чистому тринитарному типу. Этим завершились многовековые дебаты в христианстве.

\* \* \*

Говоря о других культурах, в основном почему-то пишут о тримурти, а в Индии, кстати, есть философское ядро множества учений – Раджа-Йога. Три начала – Материя, Энергия, Ум – «сливаются» вместе. Напоминает европейский аналог «вещество, энергия, информация». При ближайшем рассмотрении схемы это скорее всего будет наш *первый ион тройки*. Соединенный Ума и Материи порождает Энергию.

Схема тримурти – это тоже наш *первый ион тройки*. пара «создание – разрушение» (почти что синергетические «порядок – хаос») и третье, возни-

кающее от их взаимопроникновения. Живет в нашей реальности это третье, а пара – это *начала* (по отношению к этому третьему). Для самого третьего пара – это взаимодействующие силы; но взятые сами по себе – вне нашего третьего – каждая из сторон противоречия может быть рассмотрена изолировано. Поэтому тримурти иногда изображаются как три ипостаси, три бога, три формы Единого. А функционирующая связка, схема сборки: два, порождающие третье.

Попытки трактовать тримурти как чистый третий тип неверны. Но неизбежны. Поскольку, повторюсь, мы имеем в понятийном поле взаимосвязанный пакет разных схем. И найдется школа, ересь или кто-то, кто будет использовать незанятую никем схему. Пока все поле возможностей в истории не будет исхожено, как писал Н.Я. Данилевский.

### ***Три русских поэта и Раджа-Йога***

На перегибах графика истории, на переломе эпох, лучше всего видны все прошлые и наступающие тенденции. Три поэта открывают нашу эпоху: Блок, Маяковский и Хлебников. Возможно, другие думают иначе, но это утверждение достаточно объективно, ибо подтверждено чисто статистически – будущим их влиянием на наш менталитет.

Характерна судьба их творчества в двадцатом веке. Блок, хоть и со скрипом и многими оговорками, не запрещался все советское время. Маяковский шел напролом, но узаконен после смерти, хотя сегодня некоторыми как поэт уже отвергается. Но придет время, откроют заново. Более-менее ровно Маяковский тоже прошел через всю советскую эпоху.

А вот Хлебников словно исчез после смерти, да так надолго, что от него остались легенда имени и загадка творчества. И сегодня его творения едва ли по зубам самым начитанным из знатоков. До масс ему идти еще долго, что и к лучшему: сакральное знание не предназначено для всех. В чем тут дело: его сложнейшие тексты кажутся нам непонятными по причине разрывов в нашей культуре. Современники Хлебникова их сложными не считали, и вот

почему: все сложности, бывшие до него, они тоже усвоили, а новое, сказанное им, не казалось им столь уж сложным. Напротив, явное тяготение к цифрам выдает в нем тип поэта-ученого, а это по форме проще того же символизма, хотя одновременно по содержанию сложнее всего серебряного века.

В чем сходство этих трех поэтов с Раджа-Йогой? В сути построения, в логике, в том, что называется инвариантом. Маяковский берет мир со стороны его вещественной определенности и в момент его фактической завершенности. Издававшийся его друзьями-конструктивистами журнал “Вещь” наиболее точно характеризует мир поэзии Маяковского. Вещественно – это “весомо, грубо, зримо”. Его мир контрастный и ставший, в нем фигурируют “хорошее – плохое”, “наши – чужие”. Кончено! Парадоксальность художественных миров Маяковского в том, что глина его мира – прошлое, вещество, ставшее. Осуществленность или скорее тоска мечтателя по ней. Вот задумайтесь-ка: материальна в нашем восприятии сама его личность, даже его голос “агитатора, горлана, главаря”. Он врезается в сознание раз и навсегда.

Напротив, облик Блока текуч и фиксации не поддается. Его слово – его Слово – мерцает, переливаясь вечной двойственностью. Грубая материя для Блока противоестественно, его голос – “белый” (И. Анненский). Современников (из воспоминаний) поражает в нем идеальная рафинированность всего его облика, вещей, даже кабинета Блока: он вынул перочинный ножичек из замшевого чехольчика, а его достал из шкатулки тонкой работы. Находясь в изысканном камерном мире, Блок занят в поэзии тем, что слушает музыку миров. А музыка существует “здесь и сейчас” – это категория Настоящего, Энергии, Вибрации, о которой постоянно говорится в восточной философии, и именно в музыкальных терминах. Итак, мир поэзии Блока – есть динамическое и текучее.

Третий в этом ряду – Хлебников. И догадливый читатель готов отождествить его поэзию с Умом, с информацией, с будущим, что немедленно подтвердится. Если у Маяковского все разведено до истинно диалектического черно-белого состояния, то у Хлебникова – напротив: **все свернуто до**

**монады** и погружено в себя. Маяковский скульптурен и монументален, Блок – музыкален, и сама его поэзия есть материя музыки; Хлебников же есть “смысл”, в котором слово и цифра еще не разделили свои функции. Синтетические миры Хлебникова существуют как бы до всякого становления и всякой завершенности.

Отсюда проистекает его теория “числоимени”. Слова – “звуковые числа”, “числа бытия”, “числовое письмо”. Чтобы аналогии что-то проясняли, я сомневаюсь, но тем не менее: современные исследователи строят энергетическую меру букв и получают слово как численное выражение, как сумму численных мер букв. Обнаружилась система: что самое интересное, синонимы в таких теориях получаются одинаковыми по числу. Есть фундаментальные работы, посвященные, например, числу и слову в Библии, в Апокалипсисе и т.д.

Эти энергетические построения Хлебников чувствует, как и то, что слово действительно и что именно оно изменяет мир. Одновременность и страшная сила универсального потенциала нашла выражение в его мощном символе – Молнии. Надо долго идти к пониманию цикличного и информационного единства, чтобы воспринять его слова о том, что “человек в конце концов молния, что существует большая молния человеческого рода – и молния земного шара”. Потенциальная энергия образа “молнии” как бы убирает время. Его молния вне времени и не единовременна.

Мир Маяковского ощутим: здесь живет некто могучий – герой. Мир Блока можно спеть, можно зарезонировать с его интонацией, и тогда обнаружится, что его герой живет в волшебном ожидании – “будто с моря мне подали знак”. Его природа волшебно-романтическая, почти гофмановская. Мир Хлебникова существует до Творения: это – мир Бога до того, как Бог решил создать миры. “В начале было слово” – это Слово Хлебникова. Оно универсальным образом потенциально. Перед нами – философия Абсолютного Слова, скорее раздел философии и математики, чем литературы. Астрономия и математика не случайные упоминания: в этой философии Слова во-

площаются в космогонию – картину мира. Космос Слова во всем подобен космосу материальному, как бывшему, так и будущему, – вечному. Образы Хлебникова имеют природу мифического или мифо-поэтического характера: чистым усилием мысли можно воздействовать на Мировую Волю. Он запросто персонифицирует такие абстракции, как Мысль, Вселенную, Мировую Волю, в образы. Внутреннее и внешнее при этом неразличимы.

*Я верю: разум мировой*

*Земного много шире мозга*

*И через невод человека и камней*

*Единой течет рекой,*

*Единою проходит Волгой.*

Это – из поэмы “Синие оковы”. Синие оковы – сияющий круг умного неба, одновременно внешнего и внутреннего, это всеобщая небесная, световая, умная связь всех и всего. Свободная Необходимость природы, единая цепь превращений вселенского Ума. Ибо, вспомните, все есть единое.

После Хлебникова пути поэзии кажутся либо подражаниями, либо возвратами. И не в силу чрезмерной умности или “зауми”, как в хлебниковские времена Бунин именовал некоторые претензии своих оппонентов, подразумеваемая выход за грань Ума. Точно так же, как в Слове-Числе у Хлебникова, в пространствах Малевича живопись уткнулась в самозавершение. Она наткнулась на потенциальное, замкнутое в себя состояние мира до начала времен. Столь прославленный “Черный квадрат” Малевича безмерно прост. Кстати, этих квадратов у Малевича три: белизна “Белого квадрата на белом фоне” – это уже насмешка над изобразительностью вообще, она противопоставлена черноте и определенности черного квадрата. А “Красный квадрат” – сама энергия, рожденная от столкновения, конфликта черного и белого. Так два художника в разных видах искусства в одно и то же время открывают одно – поток информации, мировую возможность всего, Ум.

Как показывает история культуры, идти за эту зыбкую грань творения нелегко даже художникам. Всем нам идти туда можно только вместе с человечеством как с целым, как с единым организмом. Вот почему третья мера человека – вселенная в нем – прежде всего осознается поэтически, и только потом – иначе. И именно русскими: здесь – явный синтез Восточного триединства в формы Западной культуры, который был возможен исключительно в России, и лишь тогда.

Мне не очень нравится наш современный авангард: он просто еще не дорос до миров Хлебникова и Малевича. Но непременно дорастет, дайте срок. И дорастет именно здесь, в этой парадоксальнейшей из стран, где люди что-то пишут для человечества, голодая, и вместо так называемого бизнеса упорно продолжают заниматься написанием подобных статей. Словно судьба мира зависит от того, как мы с Вами, дорогой читатель, его понимаем. Хлебников был уверен, что это именно так.

## ДИСКУССИИ

### О ТРИЕДИНСТВЕ ЗАЙЦЕВ

#### *Разбор полетов*

Я люблю скандалы. Это лучшая реклама. Поэтому получить окрик от автора брошюры «Тринитаризм», – это или большая удача, или наоборот. Время покажет. Но не воспользоваться случаем никак нельзя: больно благодатный материал.

#### *Про интеграцию и целостность*

Как сказал классик, в начале обратим наше внимание на некоторые, стартовые утверждения автора. *Цитата:*

«В согласии с Вашими знаниями и понятиями **триалектический (тринитарный) взгляд есть один из возможных и необходимых ракурсов современного интегративного взгляда на мир.** Это очень поверхностное понимание триалектического взгляда на мир.

Триалектический взгляд на мир является **целостным**, а не «интегративным» взглядом, как Вы утверждаете. Метод логики триалектики – дедуктивный. Обратимся к трактовке понятий.

**Интеграция** (от лат. *Integrum* – целое; лат. *integratio* – восстановление, восполнение) – в общем случае обозначает объединение, взаимопроникновение. Объединение каких-либо элементов (частей) в целое. Процесс взаимного сближения и образования взаимосвязей.

Понятие **целостный**, в русских словарях толкуется следующим образом: «Обладающий внутренним единством, воспринимающийся как единое целое». Как видим, это понятие не обозначает процесс формирования целого посредством объединения частей.»

#### *Интергрированное не есть целостное?*

Что чему противостоит? В науке до сих пор применялась пара пара: интергрированное-дифференцированное. А вот пары «интергрированное-



целостное» не применялось. Целостному противостоит нечто другое – «не целостное» (а также специальные аспектные варианты понятия «множественное»). Но никак не «интегрированное».

Зайдем с другого ракурса. «Метод логики триалектики – дедуктивный». Дедукция – от общего к частному. От постулатов.

Надо так понимать, что метод интергративных научных комплексов – индуктивный? Боюсь, что это не так. Понятие «система» было постулировано, а вовсе не «отжато» снизу вверх. Понятия «цикл» и «деятельность» тоже. Ну и так далее в остальных интегративных комплексах. Они *по функции* интегративные, а вот по способу их появления на свет ничуть не хуже целостного «триединства».

Вбрасывание постулатов всегда открывает парадигмальный цикл в науке, если судить по Куну. И понятие «Природа» в начале Нового времени никто не вывел индуктивно. Его «положили», вбросили.

Вопрос: тогда зачем это противопоставление (целостного – интеративному) уважаемому автору? Да затем, что в науке очень важно, **как задано** Вами это исходное общее? Сергиенко в ста его статьях оно постулировано, причем с отнесением к нездешним источникам (что сразустораживает всех ученых). Это типичное ПРОРОЧЕСТВО. Что следует из Вашей самой первой статьи в этом издании – АТ.

Пророчество к науке отношения не имеет. Но они всегда имеют дело с миром ценностей. И потому Вы смело расставляете именно **ценностные акценты**: целостная (хорошая и правильная) тринитарность противостоит плохой и неправильной интегративности.

На поле науки эти игры не приемлемы. Это игры на поле политики и нужны они для коммунального устранения инакомыслящих. Как в 30-е годы, когда у нас дискуссии шли путем навешивания ярлыков. Чтобы их навешивать, нужна была доктрина и ее основа – «единственно верное учение». Вот любимое изречение автора: «У меня, как автора «Триалектики», имеются

существенные расхождения»... надо так понимать, – со всеми прочими авторами, которые имеют другое мнение.

Поэтому вернемся на поле науки.

«Триалектический взгляд на мир является *целостным*».

Но и монадный тоже. Поэтому Вы предлагаете не более, чем очередной монизм – тринитарный. От этого он не перестает быть монизмом. А монизму противостоит плюрализм. Отсюда ваш окрик: Хватит!!! Не смей тут мне с другими мнениями, я все сказал, хао!

Правда, тринитарный монизм уже много тысяч лет известен. И это не только тримурти, с которым вас постоянно сравнивают и не без причины. Как пишут Ваши критики в интернете, дабы избежать обвинений в ереси христианского толка, Вам следует употреблять другой термин: не «Тринитаризм», а «Тримуртизм» или «Триадизм». К этому мы еще вернемся, но схожесть с тримурти наблюдается. Вот цитата из Википедии:

**Тримурти** ([санскр.](#) त्रिमूर्ति, «три лика») – так называемая *индуистская троица* – *триада*, объединяющая трех главных [богов индуистского пантеона](#) ([Брахму](#)-Создателя, [Вишну](#)-Хранителя и [Шиву](#)-Разрушителя) в единое целое. Само понятие *тримурти* часто трактуется как [божество](#), наиболее известным изображением которого – человек с тремя лицами. Считается также, что сами боги [Брахма](#), [Вишну](#) и [Шива](#) – всего лишь [аспекты](#), проявления *тримурти*.

С триединства же начинается буддизм, о чем ниже.

««Вы так же ошибаетесь, когда утверждаете, триалектика – троичное воззрение на мир. Позволю еще раз повторить, данное мной определение ее как науки о началах.

**Триалектика** – это наука о началах гармоничного бытия и творения Жизни, в согласии с шестью свойствами Святой Троицы и их математическим моделированием.

Логику интегративного познания и моделирования бытия мира, исходя из того, что многие системы состоят из трех частей, членов, свойств и т.д., я

называю **триадизмом**, или логикой произвольного синтеза триадных систем.»

И в других местах: «...триалектика – философия и математика об онтологических началах живой Природы во всех ее проявлениях».

«По моему убеждению, **Тринитаризм** – наука о природе, обществе и мышлении. Триалектика – составная часть *тринитаризма*. Коротко, **триалектика** – наука о *началах* бытия природы, общества и мышления.»

Позволю себе выразить сомнение в Вашем утверждении: «триалектика – это наука». Так ли это? По Вашим претензиям это диамат 30-х годов, накрывающий миры «природы, общества и мышления» своим единственно верным методом. А это была политическая замена философии, уничтожившая всякую прочую мысль. Вы идете тем же путем и разговариваете тем же тоном прокурора Вышинского: здесь вопросы задаем мы! Молчать!...

В другом месте Вы называете триалектику методом тринитаризма. Так наука это, или метод?

Если это наука, соответствуйте критериям науки. Вы их знаете и даже приводите в полемике с другими, хотя и сваленными в кучу малу. Если это метод, будем говорить на другом поле – методологическом, хотя Вы про него вряд ли вообще осведомлены.

Но на самом деле вы воюете на третьем поле – аксиологическом: «свой – чужой». Вас интересует только одно: можно записать этого автора в свои адепты или нельзя. Раз нельзя – никакой пощады врагам народа, то бишь – тринитаризма в Вашем понимании.

В политике главное – политический вес. Поэтому Ваш аргумент один: «У меня, как автора «Триалектики» и т.д. Но это «вес» пока только в Вашем воображении. Ваши четыре брошюры на «Капитал» не тянут и толпы приверженцев не бьются в истерике и не несут пока знамен с тремя доолимпийскими кольцами.

И снова мы имеем в приведенном определении классическое и плохо замаскированное *ценностное разведение*, и где – в области логик: хорошей

*триалектике* противопоставлен плохой *триадизм* (наверное, от корня «ад»). Он плохой по определению: занимается *произвольным* синтезом триадных систем (еще б знать системщикам, что за «триадные системы»). Произвольным – то бишь неправильным, делает это как попало, а не так, как надо в соответствии с единственно верным учением.

Очень попахивает 37 годом. Аж холодок пробежал от ужаса – вдруг эти ребята к власти придут. В России бывает.

### ***О значениях терминов***

Но вернемся еще раз на поле науки. И начнем с понятий.

В следующий раз непременно разведем значения **понятий** *триединство* и *троичность*, как Вы того требуете. Правда, вы требуете развести смыслы. А вам, как ученому, пора бы знать различие *смысла* и *значения*, хотя бы по А. Леонтьеву: смыслы они личностные, значения – групповые. Про смыслы говорить отказываюсь: сколько людей, столько будет и смыслов. Про значения – пожалуйста. Только я для этого и написал семь статей о тройке: это разные аспекты ее исторических значений.

Значениями тот или иной символ или термин наделяет группа (научная школа, адепты религии и т.д.). И термин становится **понятием**, пригодным для целей этой группы. Нетрудно догадаться, чего хотите Вы: согласится или нет с вашим набором значений по поводу терминов *триединство* и *троичность*. И исходя отсюда: годится в адепты моего учения, или нет.

Не гожусь. Я сам по себе. Так, мимо проходил. И решил дать панораму **архетипа троичности**, причем, преимущественно со стороны формы. О значениях я говорю попутно, поскольку меня интересует разнообразие исторических проявлений архетипа троичности в менталитете и культуре.

Что доказывает такой панорамный подход? Что наделять термины значениями можно только здесь и сейчас. И для целей той или иной группы. И в точно определенном сегменте деятельности. При этом не стоит стоять на двух стульях, т.е. залезать в два разных сегмента: науку и религию. Вас тут

же обвинят в посягательстве на чувства верующих, и никогда не примут всерьез в науке.

Интерпретации – занятие для герменевтов. Я сам это люблю и умею делать. Но выбирать из интерпретаций исторически существующих терминов *триединство и троичность* единственную Истину невозможно. Поскольку эти термины по большей части имеют отношение к религиозным или эзотерическим учениям и там контекстуальны. В науке же нет этих понятий как жестких и раз навсегда установленных, нет Истины для триединства и троичности, зато есть авторы и школы, применявшие эти термины. Это тоже можно панорамировать, только зачем? Это охотно сделают Ваши аспиранты, когда на месте института марксизма-ленинизма будет институт тринитаризма.

В нумерологии, у нее предмет такой, – там встречается набор этих понятий как раз и навсегда установленных. Например, в китайской нумерологии – очень жестко установленные значения для архетипа тройки. Между разными школами нумерологии можно найти много сходного. Про Пифагора не знаю, поскольку лично с ним не знаком и его текстов в руках не держал, и не только я один, но и вообще никто. А как исторически менялось пифагорейство и свод его понятий – об это написаны тома и тома.

Кстати, в разных «энциклопедиях символов» можно прочесть прямо противоположные трактовки интересующих Вас терминов. Поскольку это обыкновенная макулатура, то изречения оттуда я приводил для примера. В качестве развлечений можно рядом поставить и прямо противоположные.

### *Песенка про зайцев*

Теперь перейдем к Вашим мелким придиркам, поскольку они очень колоритные. Они демонстрируют: а) нетерпимость к чужому мнению, б) предположение в любом другом полуграмотного профана. Напомню цитату одного великого человека: «талант гения есть умение видеть гения в других». Вы

же видите в другом нечто иное, причем в глупом положении оказываетесь Вы сами. Вот пример вашего окрика:

*«Три ветви могучего дерева – это отображение логики и генезиса. Три капли (в двух вариантах), три вихря, три зайца – всё это древние символы триединства (выделено – П.С), как статические, так и динамические». Как можно поставить знак тождества между понятиями «три зайца» и «триединство зайцев»!/?*

Символ – три точки, три вихря, три зайца и т.д. – это изобразительный знак, который презентует, заменяет, несет на себе определенное значение. Опять-таки, групповое. В том числе это может быть и такое значение, как «триединство», поскольку значения большинства эзотерических знаков в истории мы знаем только по поздним реконструкциям, текстов первоисточников или нет, или Вам их не покажут.

Знак – это форма для отображения определенного содержания. Поэтому человеку в здравом уме довольно трудно увидеть в этой цитате желание «поставить знак тождества между понятиями «три зайца» и «триединство зайцев». Кстати, поздравляю с неологизмом: Ваше *понятие «три зайца» и «триединство зайцев»* теперь войдет в науку. С Вашей легкой (или тяжелой) руки. Таких «понятий» наука еще не знала, хотя физиков приближения были: цветность, странность и т.д.

В индийском варианте знак трех единых начал следующий:



*Рис. 111.*

А вот наиболее подходящий знак для символизации триединства - *тринити*. Сопоставьте его с *трискеле*, в нем больше свободы и единства, чем активной конкуренции трех начал в форме капель.



Рис. 112.

В *тринити* есть и три, и единство. Он прост, и это убедительнее той сложности, которая используется в эмблеме Академии Тринитаризма – три круга в охватывающем круге привлекают много побочных и лишних ассоциаций для тех, кто знаком с культурой в целом. Как считается в брендинге, надо всячески стараться «отстроиться» от аналогов. А пока АТ в Интернете принимают за филиал общества Рерихов и пишут всякую чушь – даете повод. Критики удивляются, зачем это три ранее свободных круга на Знамени Мира так сдавил обруч тринитаризма.? А может, знак отражает правду: тринитаризм в исполнении Сергиенко не подразумевает сосуществования, он претендует на сдавливающее «единственно верное».

У знаков с таким значением есть варианты в восточной культуре:

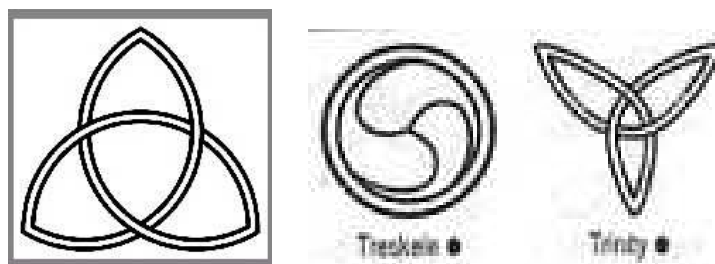

Рис. 113

А в более ранних культурах, которые еще не достигли степени «возгонки» знаков до символов (*знаки-символы*) в этом качестве применяются

изобразительные **знаки-образы**: минералы, растения, животные, люди, ангелы. И, представьте, даже зайцы с собаками:



A213. Engraving from Basil Valentine, *Chymische Schriften*. Hamburg, 1717.

*Рис 114.*

Но увидеть в этом **триединство зайцев**, отдадим ему должное, смог только автор «Триалектики».

У меня в ушах все еще стоит окрик автора бессмертной серии брошюр: «Довольно! Очевидно, что, в лучшем случае, уважаемый д.ф.н., обучающий студентов трех ВУЗов, очень поверхностно отнесся к триалектической позиции (логике), тем не мене, решил развивать ее до тетрамиропонимания.»

Вам все мерещится, что кто-то Вас собирается жадно читать и развивать? И вдруг опередит, перескочив через вашу триалектику в «тертрапонимание».

Опубликованные тексты, которые Вы критикуете, в основном написаны мною в 1986 году. Вы тогда еще заливали топливо на Байконуре и носили военную фуражку. Впечатление такое, что по привычке Вы все еще ходите строем и других хотите построить. Так это наука, или казарма?

Я так понимаю по пьедесталу, на который Вы себя взгромоздили, Вы претендуете на роль Гуру. Это пожалуйста, у нас это сейчас модно. Но ря-



даться в тогу ученого при этом не стоит – тут свои правила игры. Окриков не терпящие. Просмотрев 100 Ваших произведений, я заметил, что Вы и с другими не церемонитесь, даже с теми, кто вам в рот смотрит. Половину текстов составляют все такие же окрики и разборки с мыслящими инако.

Очень тов. Ленина напоминает. Все время в разборки влезал: «Чтобы объединиться, надо размежеваться». Что указывает именно на политика.

Место, на которое Вы себя поставили – весьма древнее и весьма опасное – балансирование между наукой и религией. Бить Вас будут теперь с двух сторон.

Совет со стороны ученых: для аргументации в научной статье или даже полемике ученые не приводят мнения святых отцов – ведомство другое. Вот Отец Павел Флоренский это понимал: в науке говорил от имени науки и ее языком, а в богословских работах – совершенно иначе. Хотя уж кто бы мог соединить науку с православием, так это он.

Но, по всей видимости, Вы чувствуете недостаток собственного политического веса, оттого и цитируете тех, кто никогда не подпишется под вашим «учением» – деятеля православной церкви. Когда Патриарх предлагает студентам подумать, как «изменить наш взгляд на мир», он не имеет в виду Вас и Вашу «Триалектику». Он имеет в виду Бога и Библию.

## О РАЗЛИЧЕНИИ

Как показывает история, наука движется вперед именно различениями. Но для различений мы должны обозначить свои границы, принять на себя ту или иную позицию. Когда говорим с разных позиций, это обеспечивает возможность понимать чужой контекст.

Поэтому начнем опять с позиционирования. Я стою прежде всего на «системной + генетической» позициях – это неклассическая научная парадигма XX века. И отсюда использую и понимаю термины. На какой из позиций стоите Вы?

Могу предположить, что это не вопрос, если Вы конструируете новую парадигму – но чего? И какую парадигму – науки или чего-то другого? Ведь уже была теософия в ряде вариантов и множество попыток уйти от науки, прихватить ее «сухой остаток». Например, методология – не наука, но мощный инструмент в той же области мышления.

Но пока речь шла про старое. Термины в дискуссии употреблялись общепринятые. А трактовки им даются – скажем так, вольные. По ситуации.

*«Могут быть существенные причины, по которым вводятся или совершенно новые понятия, или переопределяются доселе бывшие...»*

Могут. И такова вся история науки. Но только с одним условием: я запускаю новую парадигму (например, тринитаризма) и тогда некий парадигмальный цикл в истории я удерживаю это новое значение определенных мною терминов. А не как в «Алисе в стране чудес», где все по ходу может измениться.

Чтобы это сделать – задать значения терминов – мне нужно обозначить саму мою парадигму и принятый в ней понятийный набор.

И что важно: я же не критикую ваше понимание терминов в такой постановке вопроса. Я сравниваю со своей обозначенной позицией. В средневековье это называлось диспут. Две стороны держат разные позиции и обсуждают одну тему. С тех пор, как я многократно убеждался, эта культура диспута утрачена – противники не умеют держать позицию, прыгают.

## *Про целое и целостное*

*«Целостное – от целого, когда оно уже есть, когда оно – в начале, а не в конце: целое (как таковое) не состоит из частей...»*

Вот как это выглядит из моей обозначенной позиции системогенетики.

Возьмем «картинку» в циклическом отображении. Вы говорите о цикле, который проживает система, поскольку обозначены *начало, конец и процесс жизни* этой системы. По определению, система есть **целое**. И это целое остается целым весь системный цикл.

Теперь я могу рассмотреть разные стадии (фазы) жизни моего целого. И обнаруживаю, что оно, оставаясь целым, постоянно и закономерно модифицируется. Например, был социализм сталинский, хрущевско-брежневский и горбачевский – три фазы. А системный цикл – Целое, качество цикла, – все тот же социализм.

Внутри каждой из этих фаз мы наблюдаем свою **целостность**. Она возникает как сборка (и живет свою фазу) из одного и того же набора, который называется «состав системы». В данном примере люди те же, техника та же, ресурсы те же, государство то же и т.д., а сборки разные. И явно целостные – узнаваемы, как говорится, «по первому кадру».

Таким образом, я развожу понятие *целое* – как присущее системе, и понятие *целостное* – как характеризующее фазы жизни целого. Эти понятия разноуровневые: одно системное, второе подсистемное. В моей парадигме.

Теперь обратимся к нумерологической логике, которая использовалась в статьях. Вы говорите о варианте тройки ИОН-1.

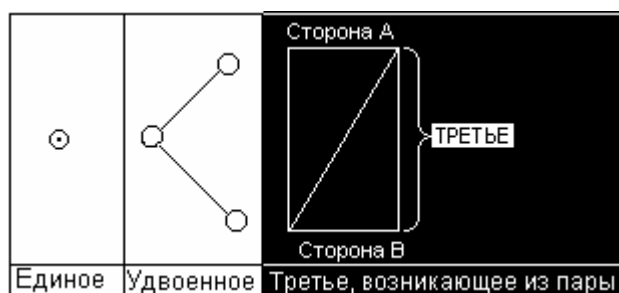

*Рис. 115. ИОН 1. Тройка, тяготеющая к двойке.*

Этот ион имеет одну логическую конструкцию, но если поместить его рядом со стрелой времени, конструкция получает два варианта направленности (интенции), и это два разных процесса:

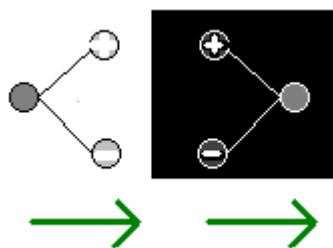

*Рис. 116. Дивергентный и конвергентный процессы.*

Первый вариант – из одного (единого) возникает пара (множественное). Вариант обратный – из пары (множественного) возникает одно (единое). Это дивергенция (разворачивание) и конвергенция (сворачивание). В некотором приближении «дифференциация» и «интеграция».

Если посмотреть на это системогенетически, мы имеем системный цикл (отображенный как импульс «разворачивание – сворачивание»), где в самом начале возникает и далее живет Единое, Целое – качество данной системы. А дальше по Гегелю: система прожила свой цикл, и ее больше нет в этом качестве. Она может или вообще перестать существовать, или возникает новое качество у той же системы. Это известный «скачок качества».

В этом рассуждении важно, что есть Первое Целое, обозначившееся в начальной точке системного цикла, и есть Второе целое, возникающее из того же набора. Но оно уже не принадлежит прожитому системному циклу.

Например, из того же набора компонентов системы в России 90-х возникла другая система с другим новым качеством. Цикл социализма с его Первым Целым закончился. Некий новый цикл с его Вторым Целым начался.

А про пару «целое-часть» пока не буду говорить. Она вообще «из другой оперы».

В истории XX века, в дебатах становящегося системного подхода уже были различены близкие понятия, противостоящие системному Целому: *часть, компонент, подсистема.*

Цитата: «Интегрированное – когда целого нет (не важно, по каким причинам), а некое подобие его восстанавливается из разрозненных частей; когда имеет место псевдо целостность.»

Я откровенно не понимаю, из чего Вы исходите, когда это постулируете. Если что-то «восстанавливается из разрозненных частей», то это уже **части Целого**. Употребляется пара «Часть-Целое». А по вашему «целого нет». Тогда «части» чего?

Псевдоцелостность и Целостность – это еще одна странная пара. Она опять похожа на аксиологически окрашенную: хорошей и правильной *целостности* противостоит плохая и неправильная *псевдоцелостность*. Единственный признак последней – она возникла путем интегрирования.

Тогда что такое «интегрирование»? Вы наделяете термин неизвестным мне значением. Между тем во всех словарях он имеет вполне устойчивое значение:

а) как математическое понятие (исчисления): «процесс нахождения интеграла называется *интегрированием*»;

б) понятие в рамках римского права: «Восстановление в прежнее состояние. In **integrum** restitutio. **Понятие** восстановления... .. **integrum** restitutio, устраняющая последствия вынужденных упущений»;

в) как философский термин употребляется контекстуально, например: выраженность тенденции к **интегрированию** систем в объемлющее целое (В.В. Зеньковский).

Как видите, в целое. А не псевдоцелое.

Я могу предположить только одно: на самом деле Вы имеете в виду вариант, который рассмотрен мною выше. Речь идет о моменте скачка качества, когда на место Первого Целого (бывшей системы) приходит Второе Целое *новой системы*. Она собирается (интегрируется?) в новое объемлющее целое, как правило, из остатков предыдущих систем.

Хорошо помню, какие дискуссии шли в 90-е годы: социализм как целое развалился, перед нами лежит груда весьма дифференцированного «материа-

ла» из которого надо собрать (интегрировать) новое системное целое. Задача, кстати, проектная, она у большевиков в свое время решалась. И в чем разница – в идеологии сборки: Целое-1 и Целое-2.

Чтобы «интегрировать» в общественных системах, надо задать целое, поскольку это проектный шаг. В естественных системах есть свой сценарий, но точка скачка качества между циклами есть и здесь. Одно системное целое сменяется другим. И новое целое непременно «интегрирует», хотя «восстановление в прежнее состояние» не происходит. Оно и при использовании *integrum restitutio* в римском праве не происходит, поскольку на самом деле, если вам все вернут, в жизни вы все равно не вернетесь в прежнее состояние – и мир, и вы изменились за этот период.

В проектном мире вместо термина «интегрирование» применяется куда более точный – «конфигурирование». Поиски целостности здесь сводятся к конструированию или подбору «конфигуратора». В определенной степени я, как дизайнер по второму образованию, всегда ищу именно конфигураторы. В том числе к этой категории относимы представленные в моих статьях логические и нумерологические схемы.

### ***О монадности, монизме и Едином***

«Отчего это из монадного следует монизм, из-за 3-х первых букв? Да и монада то – "с закрытыми окнами" имеет доступ вовне. И целое – суть открытое образование.»

Здесь неразвернутость аргументации вызвала вопросы.

Оставим в покое авторские трактовки монады у Пифагора, Платона и Лейбница, поскольку там многое различается. Обратимся к первоначальному греческому термину **монада**. Его значение Единый (единственный). Единственное – как включающее в себя все остальное. Аналогичное Одно (У Цзи) есть в даосизме, Айн Соф в Каббале и т.д.

В нумерологии это Единица. И в этом ракурсе Монада ассоциирована с единицей.

Сейчас поясню, как Монада относится к монизму.

**Монизм** (от того же греческого – один, единственный) трактуется как учение или воззрение, которое принимает за основу всего существующего *одно начало*.

У Пифагора Монада понимается и как Единое (единственное), включающее в себя все остальное, и как Божественное *начало*, т.е. *монизм*. Так что Ваше «Отчего это из монадного следует монизм, из-за 3-х первых букв?», отвечаю утвердительно. Изначально это так.

Монизм – это не только философское учение, а любое иное, в котором есть Начало. Если я перейду в плоскость нумерологии, то могу поставить на место Начала любое число, не только единицу (монаду). И получу «монизм на основе единого»: в начале – Единое (монада). Или же «монизм на основе Дуады»: в Начале – Двуетинство (в философии это считается дуализмом). Или «монизм на основе Триады», то есть, заготовка тринитаризма: в Начале – Тривединство.

Насколько я понимаю, АТ отстаивает концепцию тринитаризма, но со своим рядом признаков. И авторские интерпретации различаются. Вот об этом стоит спорить на страницах АТ, это существенно для школы.

Согласитесь, что вообще-то можно и продолжить: в Начале можно поместить и четыре, и пять и т.д. Ведь есть же статуи индийского божества, который смотрит одновременно на четыре стороны света, в европейской античности «все произошло из четырех первостихий», и из пяти – на Востоке и т.п.

Но вот что интересно, в истории единичные, парные и троичные типы монизма есть, а вот *четыре и выше* в Начало не кладутся. Поскольку они считаются производными от первых трех чисел.

Исходя из этого, я и употребляю понятие «тринитарный монизм». И не вижу здесь ничего обидного ни для кого. А представленный ряд позволяет хорошо упорядочить разные *по Началу* учения.

### ***Единое и Целое***

Далее. Единое и Целое – разные по значениям термины (кроме случая «единое целое», где они встречаются). Единому противостоит множественное. Целому – части. Я их вроде бы не путал, а потому «целое – суть открытое образование» в разговоре о монаде, монизме и едином – это про другое. А по вопросу открытости-закрытости – уже про третье.

В системном мире Целое – и открытое, и закрытое, зависит от точки зрения на это целое. Целое как особое качество системы, что видно только из надсистемы, никак не может быть «открытым». А при взгляде изнутри системы нет понятия «целое», а есть сменяющие друг друга устойчивые «целостности».

### ***Относительно смысла и значения***

*«Леонтьев – психолог и мыслит, по всей видимости, с т.зр. психологии... А "И термин становится понятием" – это упрощенно и механистически, грамотной философии тут нет.»*

Вообще-то А.Н. Леонтьев и в философии котируется. Но если для вас это не авторитет, то возникает вопрос: а философия какая Вас устроит? Все «философии» в Европе – авторские. Не исключая Гегеля, Маркса и Сталина. А ежели брать современные «учебники философии» и словари, тоже, кстати, авторские, то это просто невообразимая эклектика-обзор.

Если Вас интересует «грамотная» разборка по сути дела, могу устроить. Только с одним условием: прочтите для начала то, что написали по этому поводу настоящие и очень грамотные логики и методологи – я себя к ним не причисляю. Представьте себе, различие между этими двумя «словами» искалось 30 лет. И было-таки найдено. Грех не воспользоваться результатами. Тем более, что речь идет об эффективности мышления.

Вот ссылка:



<http://narod.ru/disk/16475066000/%D0%98%D0%B7%D0%B1%D1%80%D0%B0%D0%BD%D0%BD%D1%8B%D0%B5%20%D1%82%D1%80%D1%83%D0%B4%D1%8B.doc.html>

Раздел 5 «Знак, значение и смысл».

### ***Про Ньютона и науку***

Тут совсем все просто. Ньютон творил науку, выводя ее за руку из теологии и эзотерики, отличая от них. Эзотерики вообще говорят, что никакой наукой он не занимался, а искал свое, эзотерическое. И про теологию, за которую он получил звание, тоже всем известно.

Ньютон – живой человек. Он хотел в жизни преуспеть, а наука не имела пока никакой инфраструктуры, за нее не давали званий, и денег она не приносила. Зато все это было в руках теологии и частично – эзотерики.

Но Ньютон стоит *в начале процесса возникновения науки*, поэтому совершенно естественно, что он мог иметь любые цели, и теология его интересовала гораздо больше. Но это – его личное дело. Нам-то он интересен именно как ученый, так его интерпретировало научное сообщество его времени и последующих веков.

А дальше – наука прошла тяжкий путь развития, положив на плаху немало голов в борьбе с религией и эзотерикой. Более того, есть мнение, что она закончила свой путь в середине прошлого века. И мы находимся в ситуации, когда место науки в обществе опустело, и его стремятся занять другие. И не только теологи с эзотериками.

Естественно, что теперь все претенденты рядятся в тогу ученых, поскольку теперь у науки инфраструктура развитая, звания дают и т.д. Обратная ньютоновской ситуация.

Как Вам такая картинка?

### ***Ньютон как анти-тринитарист***

Если обратиться к истории науки, то можно сделать любопытный вывод: богослов И. Ньютон, который состоял в секте "унитаристов", ввел в науку свои метафизические постулаты, чтобы опровергнуть идею триипостасности Бога. Хотя по иронии судьбы он работал в колледже Святой Троицы (и оставаться там ему удалось лишь по воле короля).

Троичность начал Ньютон отрицал полностью и "посвятил немало страниц и немало доводов догматической и исторической критике идеи триединого божества" (Б. Кузнецов). Но главное в другом: как утверждает В. Захаров, Ньютон "создавал физику для решения теологических проблем". Орудием унитариста (ОДИН) Ньютона в борьбе против тринитаризма (ТРИ) стала "классическая механика".

Идеология, лежащая в основании натуральной философии – антитринитаристская. Вся его система строится на унитарной идее *линейной* ипостаси. Абсолютный способ существования по Ньютону – прямолинейное движение, которое он отождествил с покоем.

Далее это разворачивается в набор принципов, из которых ни один не устанавливается экспериментально, да и не диктуется разумом, если иметь в виду Канта. Это принципы:

- а) мгновенного дальнего действия,
- 2) абсолютного пространства и времени,
- 3) материальной точки,
- 4) инерции.

Насмешка Ньютона состояла в том, что «материальную точку» и «покой» он просто постулирует ниоткуда, а натурфилософы и ученые до сих пор пытаются с ними разобраться.

\* \* \*

И последнее, Вы пишете: *«уже и сейчас все заражено единством: человек призван быть цельным, с цельной – исцеленной (а не интегральной, после операции дифференцирования) познавательной деятельностью».*

Красиво! Я и сам пишу стихи и картины. Поэтому понимаю различие алгоритмических технологий науки и схватывания единства мира в искусстве. Но про что мы тогда разговариваем? Про науку – это одно, про поэзию – другое. Можно и как Хлебников, смешать науку с поэзией до неразличимости, только читателей у нас с вами тогда будет маловато.

Но называться Академией в этом случае не стоит.

## **О ЛОГИЧЕСКИХ НЕДОСТАТКАХ И ИСТОРИЧЕСКОМ МЕСТЕ ТРИНИТАРИЗМА**

Уважаемый г-н Сергиенко! Что и говорить, дискуссии я люблю.

И какую рекламу я Вам создаю, хоть бы спасибо сказали. Но не скажете, я знаю заранее: Вы не любите рекламы, в смысле пиара. А я люблю, поскольку такова современная жизнь с ее лозунгом: «не стесняйтесь пиариться». Но это в порядке юмора.

Научные дискуссии я люблю иного рода – не тупиковые, когда они становятся просто конфликтом личностей, а разбор по сути дела.

За оговорку извините, у Вас точно нет такой брошюры. Ну нет, так нет. Обсудим то, что есть.

### **Чем является Ваш авторский тринитаризм**

#### ***Мифология***

Как и положено, «не создашь мифа, не будешь иметь истории».

Миф тринитаризма-триалектики состоит в том, что перед нами реконструкция более древнего и более мощного во всех отношениях знания. Над-философская суперконцепция.

Цитата: **«Знания предшествующих цивилизаций о НАЧАЛАХ Триединства Бытия»**. Цивилизаций до потопа.

Сразу хочется спросить: и к чему оно привело тех, кто этим обладал? Почему они вымерли, обладая таким совершенным инструментом? И не грозит ли нам то же самое, если мы последуем за ними?

**Цитата про суть «Триединого НАЧАЛА»**. «Его смысловое содержание для философов теологического и научного толка оказалось тайной за семью замками».

Продолжим мысль: но тут пришел тот, который нам сейчас все прояснит. По определению, это пророк. Поскольку с такого заявления могут начинать только пророки. За всю историю человечества никто ничего не понимал, а Он понял. И сейчас он нас осчастливит.

А вдруг и взаправду?

Последуем ему, и, может, тоже все пойдем. Очень хочется.

Последуем, если только он не будет требовать от нас слепой веры в свое учение. А он иногда именно на это и настроен. Дискутировать на схемах не хочет. Требует, чтобы его аксиоматика была принята, как и всякая аксиоматика, на веру.

А вот это уже скучно. Все, кто требуют слепой веры, должны нечто такое!!!! продемонстрировать, чтобы мы тут же уверовали. Так наивно считали древние иудеи, и оказались правы: им неоднократно было продемонстрировано нечто такое!!!

Какое чудо покажет нам сей Пророк? Прочитаем сто его статей. Труд, прямо скажем, нелегкий – около 800 страниц неровного текста. Пророки изъясняются по большей части не очень понятно для рядовых граждан. И еще постоянно кого-то поучают и кому-то грозят пальцем. Ну, работа у них такая, что поделаешь.

К сути, к сути.

### ***Отношение к предшественникам***

Начало не слишком впечатляет. В истории науки фигурировали одни двоечники, хотя это были Платон, Аристотель, Гегель и т.д. Они ошибались, недопонимали, только тем и занимались, что упрощали тринитаризм. Бывает.

Очень знакомая байка. Из советских учебников. Только тогда они недопонимали сталинского варианта марксизма, а теперь – тринитаризма-триалектики.

Вот характерная цитата: «Гегель не смог постичь сущность *рефлексии* в себе Святой Троицы и развил идею «триады» Платона. В конечном итоге, Гегелю удалось преодолеть частично упрощение логики Бытия Троицы и создать *линейную логику* «**диалектического тринаризма** развития идеи». Она стала логическим основанием учения марксизма о развитии природы,

общества и мышления. К началу 21 века оно исчерпало потенции своего развития».

И тут пришел тот, который.... Дальше вы знаете.

### ***Кредо***

«Составной частью, онтологическим и методологическим основанием *тринитаризма* является *триалектика*. **Триалектика** – это наука о началах бытия и творения Жизни в согласии с Символом веры в Святую Троицу и Ее шестью принципами триединства бытия.

Из чего сотворен Мир действительности? – основополагающий вопрос онтологического учения о действительности. Древний тринитаризм утверждает: «Творец (Космос, Логос, Бог,...) создал мир из ничего». Словом «**ничего**» зашифрована некая абсолютная, первичная сущность (субстанция) начал бытия и творения.

Диалектический материализм дает такую расшифровку «ничего»: «В мире нет *ничего* кроме *движущейся материи*». То есть «ничего» – это движущаяся материя. Согласно данному учению, материя – это *объективная реальность...*, то есть реальность, существующая в форме объектов. А если так, то объективной реальности должна предшествовать абсолютно бесформенная реальность «ничего».

Триалектика утверждает, что **абсолютная, первичная реальность «ничего»** – это *самодвижущееся трехипостасное пространство*. Триалектика доказательно раскрывает тайну того, как из **реальности движущегося пространства формируется объективная реальность пространства-времени (материи)**.

Познание триалектики рассматривает те же проблемы, что и материалистическая диалектика. Однако, в итоге мы получаем иные, научно доказуемые **смыслы**, существующих издревле понятий и представлений о НАЧАЛАХ бытия и творения Жизни вообще и жизни пространства-времени Вселенной, в частности.

Триалектика доказывает, что Пространство-время Вселенной – это *самоорганизующаяся по законам жизни и разума* Личность.

**Человек – это микро пространственно-временной объект (живой фрактал), сотворен по образу и подобию Творца.**

Из всех живых существ на Земле, только человек наделен способностью *творить* НООСФЕРУ, т.е. предназначен стать со-Творцом. В этом – Высший смысл бытия человечества на Земле. Чтобы стать со-Творцом, необходимо не только познать своего Творца, но и творить на Земле по Его физическим, нравственным, эстетическим и другим законам.

Ближайшая задача ученых повернуться лицом к тринитарным знаниям и внести посильный вклад в их развитие и распространение». *Конец цитаты.*

Цитата очень важная, извините что длинная, но она – исходная, ключевая, это КРЕДО.

В этом кредо пока рассмотрим два аспекта.

### ***АСПЕКТ ПЕРВЫЙ***

#### ***ЛОГИЧЕСКАЯ СХЕМА ТРИНИТАРИЗМА ПО СЕРГИЕНКО***

Опираясь буду на рекомендованную Вами статью Яспресса «О Триалектике и ее современном развитии».

#### ***Идеологема***

Начнем с ближайшего предшественника. Я выделял в цитате то, что меня заинтересовало.

«Президент академии Эзотеризма, академик Луис Ортега информировал ее участников: «Новая наука представлена в Париже профессором **Гомес де ла Вега**. Триалектика (об одноименной науке в России он еще не знал. *Прим. – П.С.*) – междисциплинарная систематика знания – соединяет представления синергетики, металогике, холизма, гигиены духа и интегральной философии.

Триалектика рассматривает **триаду Макросистем** в семиотическом единстве: Макросистемы **ПРОСТРАНСТВО-ВРЕМЯ, ЭНЕРГИЯ-ИНФОРМАЦИЯ, ПРИЧИНА-ЭФФЕКТ.**

Триада синтеза Макросистем создает: интер-акции интер-отношения и **конституцию поля между измерениями, которые Триалектика называет Реальностью.**

Задача: раскрыть - синергетическую потенцию Человечества и - холистическую реальность взаимодействия **бинера ЭНЕРГИЯ-СИНЕРГИЯ.**

**Двенадцать векторов Триалектики** совпадают с традиционным **Дуоденером аспектов жизни социума и человека.** В Триалектике слабо выражен принцип спиритуальной энтропии и вовсе отсутствует структура Абсолюта».

Не стану залезать в чужую область со многими неизвестными, но из этой цитаты понимаю одно: **перед нами онтологическое конфигурирование.** Заявлены разные «доски»-онтологии, основных три, из них берутся те или иные понятийные «конструкции» или их части, и затем они «сшиваются» в новое онто-образование. Причем, неизвестным нам способом. Поэтому ход понятен, а обсуждать нечего: схема сборки не выложена.

Но характерно обратное логическое движение – от тройки к паре «бинер ЭНЕРГИЯ-СИНЕРГИЯ» и от пары – к единому «холистическая реальность». А развертка тройки в 12 векторов (3x4) – самый распространенный ход модификаций с древнейших времен.

Ничего личного не выражаю. Только логику анализирую. В своей сетке понятий.

Далее по тексту. Две цитаты.

«Поэтому диалектику, признающую лишь спор, борьбу и войну, *философия хозяйства преобразует в триалектику*».

«ТРИАЛЕКТИКА ПРЕОДОЛЕВАЕТ противоречия и войны, преобразуя борьбу противоположностей в их живое общение ради...»



Это явно **главная идеологическая установка**. Прошлый мир был построен на плохой диалектике. Новый мир будет построен на хорошей триалектике.

Я за. Кто же против мира без конфликтов. Это то самое чудо, которое Вы обещаете? А Гегеля – к стенке – это он породил «диалектику, признающую лишь спор, борьбу и войну». Жаль, что помер раньше времени.

### ***Логический конструкт***

Тогда смотрим ближе, что это за логическое чудо. Как именно наступит такая идиллия, когда «Противоречия в составе триалектики не разрешаются, не уничтожаются, а преобразуются в более творческие и конструктивные взаимодействия».

Начнем со спора о сущности. «Материалистическая диалектика утверждает: В мире нет ничего кроме движущейся материи». «Триалектика утверждает: В мире нет ничего кроме движущегося пространства».

А диалектик Гегель, который во всем виноват, он вроде другое утверждал, этот идеалист. Нельзя же всеобъемлющее новое учение с порога противопоставлять «мертвому льву» – диамату. Это не аргумент для введения аксиоматики. Аксиоматику и без аргументов и оценок можно вводить.

Пространство так пространство: и то, и другое – рабочие понятия, и не более. Вам же нужна **«единая сущность ВСЕГО»**. То есть, первопонятие. Греки много чего на это место ставили, почему и нам не попробовать.

Зафиксируем: имеем пространственную онтологию. А поскольку оно у Вас еще и движущееся, то на самом деле имеем **хронотопическую онтологию**.

А дальше?

«Движущееся пространство, подобно Святой Троице. Оно существует в трех ипостасях. То есть в онтологическом (физическом) смысле **три-Алектика** пространства – это *гармоничное взаимодействие* трех А-

пространств, существующих в согласии с *принципами* бытия как *три А-пространства* в ипостасях:

- А-пространства абсолютной плотности (*плоти*);
- А-пространства абсолютной разреженности (физического вакуума);
- А-пространства относительной разреженности и, в том же смысле, относительной плотности (*плоти*)».

Замечательно. Вот она, схема. Изобразим ее:



Рис. 117.

В ОСНОВЕ:

ЕДИНОЕ – пространство. Причем, движущееся. Хронотоп?

СГУЩЕНИЕ И РАЗРЕЖЕНИЕ единого КАК ПАРА. Плоть- вакуум.

И разное – «относительная разреженность» – как третье.

Два порождают третье – классическая гегелевская схема. Разница только в том, что Вы все – и взаимодействующую пару, и то, что она порождает, – называете одним термином «движущееся пространство», т.е. хронотоп. Хронотоп единый, раздвоенный, утроенный.

Причем утроение у Вас задано по сценарию ИОН-1 «тройка, тяготеющая к паре».

Как сгустить и разрежить пространство, я понимаю. Я вот только не пойму, а как со временем быть? Как будем его сгущать и разрезать? Или не будем? Но тогда Вы привязываетесь к свойствам пространства, хоть и упоминаете о его движении.

Порассуждаю из своего системо-генетического окошка.

Выделяя систему – у Вас это «относительная разреженность» движущегося пространства, мы сразу задаем иерархию трех миров. Надсистемный мир, надмир, и подсистемный мир, подмир, из этой позиции неподвижны. Хотя мы знаем, что сами по себе и они подвижны, но рамка «системы» этого требует. Причем, только здесь возможен разговор о времени и движущемся – о модификациях вашего третьего. Вы это разведение на миры запросто снимаете, делая шаг от троичности сразу к целому – все есть целое. Да, кто ж спорит. И что с этим делать?

Трудности «триалектики», и не только у Вас, возникают именно на этом развороте. Два начала, порождающие третье, принадлежат другой системе. Третье – это *система порождаемая*. Ваши два начала, это + и – одного и того же, мировая батарейка, Инь-Ян. Но третье – это то, что живет между ними, оно никак не может быть батарейкой. Оно – ток, причем во времени его мощность падает по закону нормального распределения: «относительная плотность» разная во времени цикла его жизни.

Я даже знаю ответ: а вы представьте себе, что и пара, и третье – одна и та же субстанция. Могу, поскольку у меня воображение развитое, и не такое представлял. Но при этом я понимаю следующее: мне предлагают суперпозицию: наложение троичного на двоичное, а двоичного на единое и все это, *пакет слайдов разных ракурсов*, теперь смотрим вместе. Умею, и даже еще четверичное к этому могу присовокупить: описал это в одной из статей о тройке.

### ***Накрывающая схема***

Но тогда ваш тринитаризм есть частный случай моего «тетратаризма» (рабочее название). Я ваше единое «пространство относительной разреженности» – то бишь хронотоп – раздваиваю, и получаю полную четырехчастную схему. Будучи системогенетиком, я отображаю рядом отдельно системность и отдельно циклическую генетику.







Числа	Знаки (системные)		Циклы и фазы	
1		Целое		Единичность. Несущий цикл системы
2		Движущее противоречие		Двухфазовость, две подсистемы
3		Троичность иерархии		
		Три ступени		Три фазы, три подсистемы
4		Четыре типа, состав		Четыре фазы, четыре подсистемы

Рис. 118.

Акцент на едином хорош для удержания целостности в рамках системного подхода, а для анализа и употребления в практике мы разворачиваем его в этот пакет. Вот как делаю это я уже лет 30:

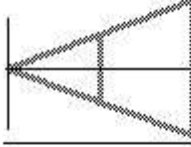
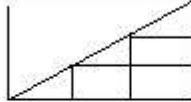

Рис. 119.

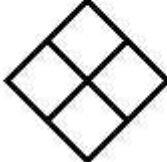
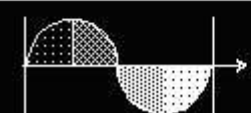
Могу разворачивать снизу вверх, могу сворачивать в обратном направлении. Развивает понимание.

В тринитаризме важно, как на эмблеме АТ, удерживать единое – круг, окольцовывающий три малых круга. Вы это и делаете, называя системы разного уровня одним термином – пространство, хотя говорите на самом деле о хронотопе. Отсюда все логические непонятки. Например: хронотоп стороны А (сгущенка) отличается у Вас от хронотопа стороны В (разреженка)? И есть ли он там вообще?

Применяемый Вами тип удержания целого изложен в древнекитайской “Книге о Пути - *дао* и Благодати - *дэ*” (“Дао дэ дзин”). Там дается динамическая модель становления и конструкции мира: “Путь рождает одно, одно рождает два, два рождает три, а три рождает "тьму" вещей. Для "тьму" вещей то, что давит на спину - Инь, а то что обнимает спереди - Ян. Через срединность дыхания - ци осуществляет гармонию”. Пока ничего другого в Ваших основаниях тринитаризма в я не нахожу.

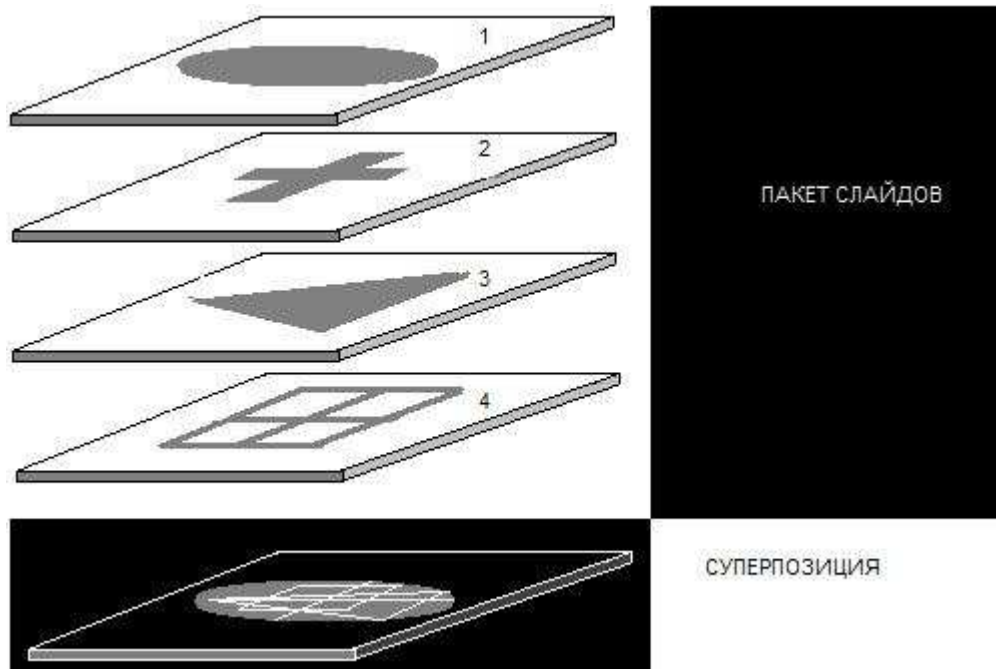
Но я чувствую, что наша любовь впереди. И мне удастся разволновать Вас настолько, что Вы разразитесь новейшим открытием. Тогда свою роль я буду считать выполненной.

## **АСПЕКТ ВТОРОЙ. АНТРОПОЦЕНТРИЗМ И НООСФЕРА**

С моей, неправильной, точки зрения Человек не творит Ноосферу. Так же, как и *не обладает Мышлением*. Человек иногда (крайне редко) соприкасается с ними (Ноосферой-Мышлением), и, причем, не сам по себе, а только в группе. Наука – коллективное явление.

Поэтому все может быть наоборот: это Ноосфера-Мышление обладает человеком. **Мышление мыслит нами**. Мы – его материал. Мы – мыслящая биосистема. Не «я» – личность, а именно «мы». Маугли мыслить не могут, нужна группа (общество) и коммуникация. Так что целым является группа людей. Может быть, вся наша популяция: это она изредка имеет дело с ноосферой. А мы ее агенты, способные испытывать инсайты.

Если человек и создает новое (креативность в идеях или технологиях), то только потому, что это нужно Ноосфере-Мышлению. Потoki нового раз-вертываются в истории общества волнами, циклически. И на этом пути ноосфера пользуется людьми – этот биоматериал был избран для этой цели.

Отдельная тема – образы и ценности (нормы). Если человек и создает новое (креативность в образах или ценностях), то только потому, что это нужно **Ментосфере-Психосфере**. Ментосфера удерживает людей в группах на уровне подсознания. Чем удерживает? Через образы – ценностями.

Креативные акты – это вбрасывание нового, необходимого обществу на данном этапе. Фактически, это вбрасывание топлива: топливо идей, модели вещей, топливо образов, топливо ценностных норм. История показывает, что происходит это закономерно, в начале культурных циклов, причем кластерами.

Но наш основатель современного тринитаризма считает иначе:

«Рождение и эволюция *третьего* бытия, бытия **НООСФЕРЫ**, в результате взаимодействия «Я и окружающего меня мира», естественным образом вызвало к жизни давно забытое учение **тринитаризма**».

А предположим обратное. Ноосфера-Мышление всегда была. И до науки тоже. Просто наука начала интенсивно соприкасаться с ноосферой, и стала специальным механизмом машины общества. Она выкачивает ресурс идей и они вбрасываются в общество. Похоже, что это так, и утверждаю я это, поскольку читаю лекции по инновационному менеджменту. Новые идеи (новации) в XX веке превращаются в инновации – внедренные и приносящие прибыль идеи. Причем, это не только научные идеи – любые.

Поэтому: ноосфера не родилась в XX веке. Она просто замечена была в этом веке в связи с интенсивным развитием науки и техники. Что интересно, русский ученый В.И. Вернадский приехал в Париж читать лекции по поводу **БИОСФЕРЫ**. А у биосферы как целого есть своя психика – ментосфера (о ней, как о «коллективном бессознательном», в тот же момент времени пишут Юнг, Дюркгейм, Бехтерев и другие). А два европейца – с родины рациона-

лизма – сподвигли его на присоединение нового понятия: ноосферы. В поисках основания для ее существования Вернадский связал ноосферу с наукой. А иначе ему пришлось бы отбиваться от обвинений в идеализме (слишком похоже на Идеи у Платона), что по тому времени в Советском Союзе было равносильно самоубийству.

Теперь все, кто пишет про ноосферу, убеждены, что это мы ее порождаем. А я убежден в обратном, и такая гипотеза тоже имеет право на существование. Ноосфера – это название для самостоятельной и от нас никак не зависимой **субстанции Мышления**. Благодаря которой в обществе существует Деятельность, всегда обеспеченная Мышлением.

Так или иначе, но обнаружилось, что ноосфера – это неотъемлемая сила, действующая в обществе. Это она «запускает» историю, когда «садится» на человеческое сообщество. Основная загадка истории – как и почему это произошло. Возможно, этому способствовала уникальная пластичность исходного биоматериала (по Тейяру де Шардену), а может быть, был еще десяток главных причин. И так же возможно, что на месте человека могли быть другие существа с развитым мозгом – дельфины, слоны и т.д. Но мышление село на людей. Это вовсе не значит, что «появилась ноосфера». Разум (от греч. nous) существует всегда – это больше похоже на правду.

Второе – цель развития общества в истории задается ноосферой. Общество вообще существует для обслуживания интересов ноосферы. А вовсе не для блага человека.

Это же очевидно: у нас на глазах эволюционируют технические системы. А никак не люди, которые морфологически неизменны. Человек – неизменный биологический сосуд, форма. Меняется групповое культурное содержание – а это принадлежность ментосферы и ноосферы, а не самого сосуда.

А где здесь Бог?

Существует только одна божественная способность человека – способность творить, создавая новое, не бывшее ранее. Обратите внимание, что все

новое человек создает не сам по себе, а только в интересах общества. И есть четыре типа того нового, что он создает: рациональные идеи, технико-технологические изобретения, образы и ценностные ориентации. Ничего из всего этого отдельному человеку не нужно.

В истории всегда есть 5 процентов креаторов, у которых такая общественная функция: вбрасывать в общество новое содержание. Это медиумы. Они подключаются групповым образом или к ментосфере (производя образы и ценности), или к ноосфере – производя идеи или создавая изобретения технико-технологического характера.

Куда отнести тринитаризм? Поскольку новой идеи в нем нет, о чем говорит сам автор (реконструкция древнейшего, дообщественного и дочеловеческого знания), то только к области интерпретаций и ценностной ориентации. А это в обществе сфера магии, религии, политики, брендов.

На этом фоне заявление, что введение тремя учеными в начале XX века понятия ноосфера «естественным образом вызвало к жизни давно забытое учение **тринитаризма**» вызывает недоумение.

Постольку, поскольку тринитаризм не имеет отношения к науке и рационализму. Хотя именно так его трактует наш пророк: **«основной целью учения Тринитаризма является научное понимание универсальных законов гармонии Строения Вселенной, принципов Жизни, а так же Высшего смысла жизни человека и человечества на Земле»**. С его позиций тринитаризм должен заменить отработавшую свое гегелевскую диалектику. Странная, однако, эволюция логик – от монизма путь человечества шел к диалектике, а от диалектике – назад, в глубокое, дочеловеческое прошлое. Или «назад в будущее»?

### ***О возрождениях***

Как только в истории чего-нибудь «возрождают», это точный симптом окончания культурного цикла. Все возрождения, а по Конраду их было множество даже в Китае, есть свидетельство *исчерпанности содержания данного*



*культурного цикла*, отчего и происходит обращение к старым формам – бывшим до этого культурного цикла. Не является исключением и европейский Ренессанс: мировоззренчески это исчерпание содержания средневековья. И ренессанс вытаскивает и воспекает античность, хотя на самом деле это всего лишь представление об античности (которая тогда еще не была раскопана). Для «гуманистов» это был повод выйти из-под цензуры церкви, мимикрия под древность.

Но с кем бороться Вам, когда во дворе полная свобода болтологии? Тем более в Интернете. Вы сами это обозначаете постоянно – так боретесь с диаматом, словно его все еще насильно насаждают в системе образования.

Теперь понятно, почему провозвестник тринитаризма начинает свою декларацию с заявления, что он возрождает нечто, бывшее вообще до нас, до людей. Таким образом – по культурным признакам – это формализм, игра в старую форму. Причем, что очень характерно, христианскую в Вашем понимании – ситуация та же, что с гуманистами, но они льнули к античности, а Вы – к христианской схеме. А когда европейские модели исчерпаны, тогда идем в двекнекитайскую, древнеиндийскую и т.д. культуры. Так делал еще акмеизм. И так я принимаю то, что Вы пишете. Эту формальную игру мы видим во всем спектре ста тринитарных статей и четырех монографий, каждая в среднем по 50 страниц. Не обижайтесь, но и монография может быть брошюрой, если ее объем не более 48 страниц.

### ***Про эзотеризм***

Содержательно суть термина «тринитаризм» как-то особо не обсуждается – есть парад классиков, и хватит. Возникает впечатление, что в нем нет рационального содержания, в него надо только верить, вдохновиться идеей и присоединиться к рядам, и горе тому, кто... ну и так далее.

Способствует этому смесь элементов рационализма и эзотерики. Тоже всегдашний признак конца культурного цикла. Вспомните век назад: Блават-

ская, Гурджиев, Рерихи и т.д. Источник: написано под диктовку «учителей оттуда». Посему обсуждать нечего, нужно или принимать, или – иди гуляй.

Такой источник информации есть, я проверял. Но пока из этого источника не запустилось ни одного аппарата, не сделано ни одного открытия в науке. Зато двадцать лет по телеящику идут сплошные намеки на невиданные возможности этого источника – явно кто-то деньги делает. Прагматичные немцы, прагматичные сталинисты, прагматичные американцы и т.д. всячески пытались этот источник рационализировать весь XX век. А воз и ныне там. Или нам все врут про историю науки и техники?

Из телевоспоминаний Вернера фон Брауна, не знаю, насколько достоверных, перед созданием ФАУ его группе показывали нечто такое!!!! И на вопрос «откуда это» деятели из «анэнербэ» отвечали – не твое дело. Ну и что из этого следует, если наш ГИРД шел по точно такому же технологическому пути – ничего из этого не следует. Скачка технологий не было, было эволюционное накопление и усложнение все той же линии ЖРД-технологий. Судя по фильму «Секретная авиация второй мировой» она в разных стадиях была и в США, и в Англии, и в Японии – во всех технологически продвинутых странах.

Вернемся к нашему утверждению: ноосфера через ученых и изобретателей вбрасывает в общество новое. Инсайты – вот самая загадочная точка соприкосновения людей и ноосферы. В развитии *вброшенного нового* есть своя эволюционная логика: потоки идей в науке и техногенез описаны современными учеными Елисеевым и Кудриным как закономерные эволюционные линии. У Субетто это еще и обобщено по высшему классу.

Эзотерическая линия поисков информации тоже не иссякает, и даже временами ширится. Только функция у нее другая. К ноосфере и разуму отношения не имеющая. Выглядит она как пограничная балансировка между рациональным *мышлением* и иррациональным *сознанием*. Эзотерика – продукт древнейшего такого синкретизма. Интересно бы узнать, зачем она нашему времени и почему так активизируется в эпоху культурного кризиса.

Ответ всегда один. Это ответ на вопрос: **как это употребляется в обществе?** Только политически или идеологически. Рационалисты и прагматики от политики поддерживают эзотерику «на всякий случай» – а вдруг... Правда, астролог Гитлера все равно оказался в концлагере, как и его учитель геологитики. Посему *прагматизм* вовсе не опирается на рационализм, он использует любые ресурсы без разбора.

Как только ослабевает воздействие на человека группы (проективности общества), происходит возврат к дообщественному или раннеобщественному прошлому. Это именно та культурная ситуация, в которой мы находимся. Когда рухнул социализм, возврат произошел не к капитализму, а к родовому строю (мафия – семья) и феодализму. На место рухнувшей науки – а кому она нужна при феодализме – пришла эзотерика. Ученых вывозят из страны как некие полезные ископаемые, все, кому не лень. Даром, даже не за копейки вывозят, хотя вложены в них были государственные миллиарды.

### ***О критерии цитируемости***

На место ученых, которые производят топливо идей, у нас приходят либо ученые-политиканы (советники и эксперты), либо эзотерики-революционеры, рядящиеся в тогу ученых. Чем, например, аргументирует свою ученость наш автор новейшего тринитаризма? Меня цитируют, все чаще и чаще, пишет он. Верю. А кто, интересно, цитирует? Думаю, свои же, адепты единственно верного учения и цитируют. Или критики. Или те, кто хочет разобраться, типа меня, хотя таких больше нет. И цитат не люблю – но здесь жанр требует.

Если мы поинтересуемся, кого цитируют в мире больше всего, то обнаружим там крайне мало ученых. Ученых в обществе в последние три десятилетия вообще сильно не любят – посмотрите на образ придурка-профессора во всех американских фильмах. А до этого профессора и доктора в фильмах типа Джеймса Бонда – сплошь враги рода человеческого, начиная с первого же фильма «Доктор Но».

Не знаю, как у Вас, а у нас индекс цитирования и политика премирования в вузах превратились в дубинку-загонялку пишущих в стойло: печатайся за деньги в нашем списке журналов, или умри. Когда экономика поделена экономическими бандами, экономика науки строится аналогично – как рэкет. Есть свои научные банды и при них «правильные» журналы и издательства. АТ я люблю за то, что это пока площадка свободы. Кто ж еще позволит на своих же страницах себя же и критиковать.

Завершу все тем же очевидным выводом: тринитаризм и триалектика в исполнении анализируемого автора пока что является идеологией с сильным привкусом эзотерики. Это полунаука и полуэзотерика, что совершенно очевидно из списка цитируемой литературы и преречня любимых авторов.

Мне искренне жаль данного автора, который печатается на средства семьи. Но я и этого себе позволить не могу.

## Часть 4.

### ЦИКЛИЧЕСКАЯ ТРОИЧНОСТЬ

Я люблю Гёте. Мне всегда импонировали люди, относящиеся к миру с олимпийским спокойствием, но не в силу врожденной глупости, а в силу благоприобретенной мудрости. Это редкое качество спокойного взгляда на жизнь имеет массу преимуществ. Главное из них – видеть все в реальном свете, не впадая в истеричность публицистики или в брюзжание консерватизма.

Ярым сторонникам сталинизма он видится образцом «общества прорыва». Они примеряют эту модель к сегодняшней реальности. Ну и – что дальше? Конструктив какой? «Кто виноват», понятно, а «что делать»? с этим яркими призывами типа «будущее России – это ее прошлое» (Смена вех).

Есть другой тип людей, которым очень нравится происходящее в стране и потому они не просто полны скепсиса относительно достижений сталинизма, они при случае тут же поставят всех этих... к стенке. Шутки-шутками, но ждать этой ситуации осталось недолго. Лет пять-десять.

Истина лежит, как ей и подобает, посередине. И мы с вами убедимся в этом не на уровне эмоций и оценок, а путем спокойного сопоставления фактов. Только вот модель зададим, чтобы не разговаривать «на пальцах». И когда зададим, ее можно будет критиковать, отвергать, опровергать, но уже без того, чтобы предаваться стонам и стенаниям. АТ – академия, все-таки.

В истории правит как случай, так и закон. Но закон – на верхних ярусах системного мира, а случай – на нижних. Закономерной является жизнь больших групп людей, случай правит на уровне единицы – человека. Про это прекрасно сказано у Гегеля, не стану повторяться.

Скажу только о логической конструкции нашей последующей модели: она триадная, это **ион-1** (два «начала» порождают третье). Здесь соединены статика (три уровня в модели истории) и динамика через язык циклов – если история закономерна, то она циклична.

Говоря о прошлом, мы всегда хотим ответа на вопрос: что ждет нас в будущем? Насколько мы зрячи с нашим Разумом, чтобы это рассмотреть?

### *Полосатая жизнь*

Эту «полосатость» человек обнаруживает во множестве проявлений и они всем известны на опыте. Но то, что нормальный человек чувствует и рефлектирует, наука взвешивает, просеивая горы фактов, и преподносит нам как закономерность.

Подобная закономерность разных периодов нашей жизни рассматривается в возрастной кризисологии. О ней писал еще Аристотель. Оказывается, примерно каждые семь лет мужская часть населения и восемь – женская проходит кризис, выражающийся в ломке нашей психики, в болезненной переоценке ценностей. Только в силу нашего незнания мы заставляем семилетних детей адаптироваться к школе в самый болезненный период психической ломки, навязываем четырнадцатилетним банальные истины, в которых они менее всего нуждаются, и не воспринимаем «ранних браков» в 21 год как закономерных... И так далее! Однако простое знание «расстояний» между кризисами еще не самое важное. Есть еще и логика их развития, специфика каждого кризиса.

“Знал бы где упаду – соломки подстелил бы”. Допустим, вы знаете, а следовательно, можно искать соломку. Если бы все было так просто, мы мало бы отличались от биороботов. Выявленная закономерность – это одно из начал в управлении человеком. Но каждый из нас неповторим – и то, что один переживает, не моргнув глазом, для другого может обернуться трагедией. Закономерность в жизни соединена со случайностью – вторым началом. А она обусловлена, например, набором наших индивидуальных генов, из-за которых одни от рождения веселы, а другие печальны. И, тем не менее, знание закономерности на какой-то процент дает предусмотрительному человеку возможность подстелить себе соломку.

Сейчас уже есть масса доказательств того, что известные люди умирают не столько от болезней или от возраста, сколько социально. Вдруг наступает полоса, когда один за другим уходят из жизни великие, значительные, необыкновенные люди, о которых мы слышали всю жизнь, которые олицетворяли собой поколение. Причем иногда их даже убивают, но сама *закономерность их ухода* сохраняется. Никаким простым совпадением нельзя объяснить, что в один год умирают Высоцкий, Джо Дассен и убивают Джона Леннона. Все трое – поэты и артисты, примерно одного возраста – 40 лет. “При цифре 37...” – предсказывает себе поэт, вспоминая своих предшественников, и не намного ошибается: поэты всегда чувствуют то, что наука постепенно узнает. Отсюда следует, что «судьба» – достоверное научное понятие, и об этом пишут уже вполне профессионально.

Вывод из этой преамбулы: есть, как минимум, две причины, влияющие на пути судеб: индивидуальная (импульсы в жизни самого человека) и социальная (импульсы развития общества). Это дуальная конструкция взаимодействующих «начал».

Очень соблазнительно поискать для них единую Причину. «Третью силу», от которой зависимы и Я – отдельный, и Мы – общество. Вариантов несколько и они располагаются в тесном пространстве между Материей и Разумом. Мы пока для примера возьмем один: физический, «зет-излучение» Солнца.

### ***На волнах солнечного ветра***

Как-то давно, в юности, один московский аспирант рассказал мне такую историю. Однажды к Гитлеру обратилась группа ученых, изучавших активность Солнца с предложением выслушать их секретный доклад. Как теперь известно, речь в нем шла о том, что Германия не должна начинать войну именно в этой “пяtilетке”. Но Гитлер войну начал и, как известно, проиграл. Западные исследователи склонны считать это одной из причин: неудачный год – и это объективно. Конечно же, не все так просто, причины поражения

всем известны, и расчеты ученых известному нам вовсе не противоречат, если учесть, что Гитлер *не мог не начать войны* в силу логики развития событий истории. Наивно полагать, что диктаторы любого времени руководствуются своей волей, – это «воля истории» руководит ими. Она находит нужного человека и делает его диктатором или вождем восстания. И еще не было случая, чтобы к власти пришел не тот человек, который нужен данному времени, этому есть масса подтверждений. Такое простое рассуждение позволяет предположить, что в любом времени есть свой Леонардо да Винчи и свой Гитлер, но не любому времени они нужны.

Так что же, будущее и вообще история фатальны? Ничуть. Будущее, в отличие от прошлого, всегда является *веером возможностей*. И именно сейчас наступил момент в истории, когда мы начинаем это осознавать, а значит, и использовать. По крайней мере, причины засух, наводнений, гриппа и великих открытий мы знаем еще с 20-х годов XX века: это – влияние Солнца на процессы, происходящие на Земле. Достоверно известно, что каждые 11 лет в среднем активность Солнца меняется, что создает самый известный из солнечных циклов. Вообще солнечных циклов разной длительности достаточно много, и большей, и меньшей длительности. Вопрос всегда о том, как и на что именно они влияют. И что является агентом этого влияния.

За 11 лет происходит движение солнечных пятен от полюсов к экватору и обратно. Наука в Европе начала фиксировать эти циклы сто-двести лет назад – по разным параметрам. В 20-е годы XX века наш выдающийся ученый А.Л. Чижевский опубликовал свои наблюдения о влиянии этих циклов на историю (за свои средства), а позже – на урожайность, эпидемии, катастрофы и климат Земли. Он выдвинул гипотезу биоактивного «зет-излучения» Солнца, до сих пор вроде как не доказанную, но и не опровергнутую.

У нас его работы были практически забыты в течение полувека, за немногими исключениями типа гелиобиологии и медицины эпидемий и применительно к исследованию космоса. Циклизм как научное направление начинает возрождаться в 1990-х, но уже на фоне весьма развитого знания об этом



в мире. И как-то не получает в России широкого резонанса, что вполне закономерно, если следовать нашей модели. Наступило время доминирования «Я», а такому времени *противопоказано закономерное*. «Я» не разговаривает на языке логики.

Кроме 11-летних циклов, существует выраженный *столетний цикл*, он есть и у Чижевского. Я связываю его с развитием культуры общества, его менталитета (*столетние ментальные циклы*). Подтверждением их существования является множество синхронизировано совпадающих событий истории. Некоторые из них мы здесь рассмотрим.

Кстати, Велимир Хлебников в голодной Москве времен гражданской войны создал свои пророческие “доски судьбы”, в которых тоже говорит о 100-летней повторяемости событий истории (103-105 лет, по разным источникам).

Для относительно короткой жизни человека, абиотических и биотических систем Земли существенное значение имеет именно 11-летний цикл. А вот общество как большой надорганизм, возможно, подчинено 100-летней цикличности. По крайней мере, в культуре и менталитете.

Итого: большое Мы, общество в ментальном измерении, имеет один цикл (100 лет), малое Я подчиняется скорее другому циклу Солнца (11 лет). Это верхний и нижний циклы в иерархии циклов («длинные» и «короткие» циклы). Между тем есть и середина, наиболее богатое «особенное» (средние).

### ***Отцы и дети***

Интересный возраст в жизни человека – 33 года. Так называемый «возраст Христа». Но, вспоминая библейскую историю, надо понимать, что в древности люди жили гораздо меньше – в среднем 21 год. А в античности уже чуть больше, поэтому античный возраст в 33 года – вполне солидный.

В наше время этот возраст считается началом настоящей зрелости человека, ему предшествуют детство, юность и годы становления в социуме. Если прибавить к этому возрасту еще 33 года, то как раз пора на пенсию. По-

ка не у нас, но в Германии именно так. Жизнь в нормальных условиях позволяет и после пенсии прожить еще 33 года. Это и есть столетний цикл в жизни человека, к которому цивилизация постепенно приближается. Например, в Японии и даже в Англии.

В этом наборе фаз жизни – юность, зрелость, старость – нам важно выделить *социально активную середину жизни человека*: с 33-х до 66 лет.

И вот что интересно: если говорить о менталитете, примерно 33 года в обществе *активно живет одно поколение*. По другим параметрам (экономика и т.д.) «цикл поколения» может иметь другую длительность.

В столетний цикл жизни общества укладывается активная жизнь *дедов, отцов и детей, трех поколений* одного типа менталитета. Причем есть удачно родившиеся люди, которые попадают в ритм истории и становятся ядром своего поколения, а есть «потерянные», лишние люди.

Уже это рассуждение позволяет ответить на вопрос, кто является носителем нынешнего доминирующего «поколения детей». Основная сила времени перестройки – люди, которым в 1985 году “стукнуло” 33 года. Примерно к 2000 году они вытеснили тех, кто постарше, и не дают забираться на вершины тем, что помладше. Кстати, это год рождения Путина.

Нас сегодня очень увлекает наша история, что, кстати, является закономерностью этого последнего цикла. Вспомнимся в нее повнимательнее. Примерно к 1920-му году наша страна настолько окрепла, что можно было сказать о ее рождении, три года войны решили вопрос: “Быть или не быть?” – в ее пользу. Пусть это было разрушенное, голодное и экономически задыхающееся, но уже политически выжившее новое государство. Прибавив к этой цифре 33, получим год смерти Сталина – 1953. Прибавим еще 33 – и мы получим фактический год начала перестройки – 1986. Желающие могут прибавить последние 33 года и порассуждать на данную тему.

Итак, перед нами – три *поколенческих цикла* нашей истории: 1920-1953, 1953-1985, 1986-2020.

Первый цикл мы в основном называем сталинизмом, второй – волюнтаризмом и застоём, третий открывается «перестройкой» и назовет его своим именем история. Это – определенные, устойчивые эпохи в жизни страны, каждая из которых является «монадой» – своим отдельным миром, со своим доминирующим поколением и своей отличимой системой ценностей (поскольку мы говорим о менталитете).

Интересно в этой тройке то, что последняя эпоха есть зеркальное отражение первой. Грубо говоря, возьмите экономику, ценности, образ жизни и всё прочее эпохи сталинизма, переверните наоборот – и вы получите наше время. Если тогда в промышленности нарастала централизация и индустриализация, то сейчас – децентрализация и сырьевая экономика. Если у власти находилась бюрократия (номенклатура), то сейчас именно с чиновниками бесконечно борется наша новая русская демократия. Если тогда Запад предавали анафеме, то теперь это образец для подражания. Особенно интересны этические нормы: сталинизм нравственным считал полное подчинение единицы обществу (психология “винтика”, незаменимых у нас нет), то уже в начале перестройки власть заговорила про “человеческий фактор”, и на первый план вышла *инициативная и самоценная единица*. Она эту перестройку вскорее и смела, эта самая единица. Ничем не обузданный современный индивидуализм «поколения детей» этически опирается на старинный лозунг «человек человеку волк».

Причем, у нас что первое, что второе – без меры. И бюрократическая власть номенклатуры была без меры, и теперь разгул индивидуализма – тоже. Очень смешно смотреть, как десятки лет все власти борются с мигалками, а их становится все больше и больше. Или с коррупцией – как с ней можно бороться, если в аморальном обществе она всем удобна?

Обратимся для наглядности к рисунку:



Рис. 120. Три цикла поколений в столетнем цикле.

### Цикл поколения как монадный организм

Но и сам «монадный» цикл одного поколения, 33 года, – тоже своеобразный живой организм. В нем есть *своя молодость, зрелость, и старость*, которые делятся по 11 лет, то есть, именно по одному солнечному циклу. Эти циклы – политические, и такой ракурс делает наш взгляд на историю еще детальнее.

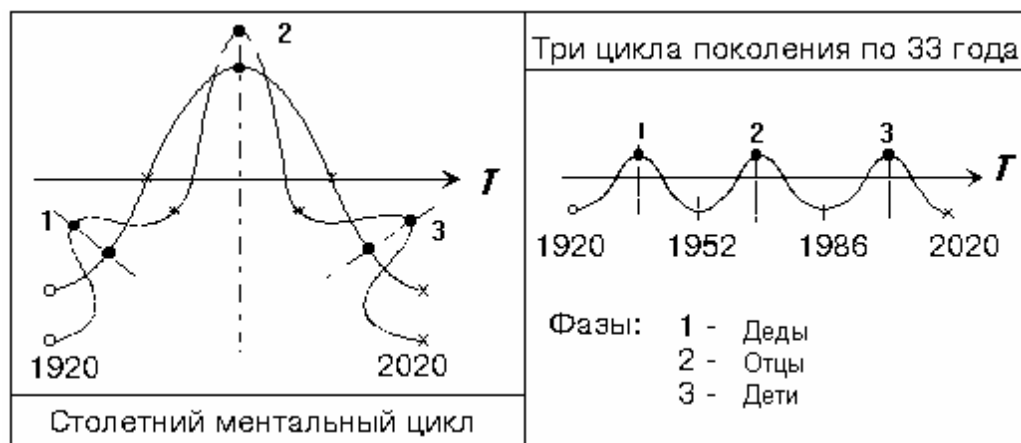

Рис. 121. Три ступени в цикле поколения.

Молодость революции: 1920-1931. Жутковатая здесь точность, поскольку именно 1931 год во всех воспоминаниях фигурирует как год сворачивания «поисков пути» и отстранения «старой гвардии». Произошла фактическая смена и власти, и идеологии: с мировым коммунизмом идейно было покончено, переходим к социализму в отдельно взятой стране.

Нетрудно увидеть, что пик этого цикла – 1925 – это год, идущий после смерти Ленина. Естественно, начинается борьба за власть, и она идет до 1931 года – полцикла. Формируются новые юридические, экономические и ценностные основы нового общества.

Следующие 11 лет, средний цикл, – классический сталинизм: 1931-1942. Пик этого цикла приходится на середину знаменитого 1937 года. Точка кризиса 1942 год – перелом в войне.

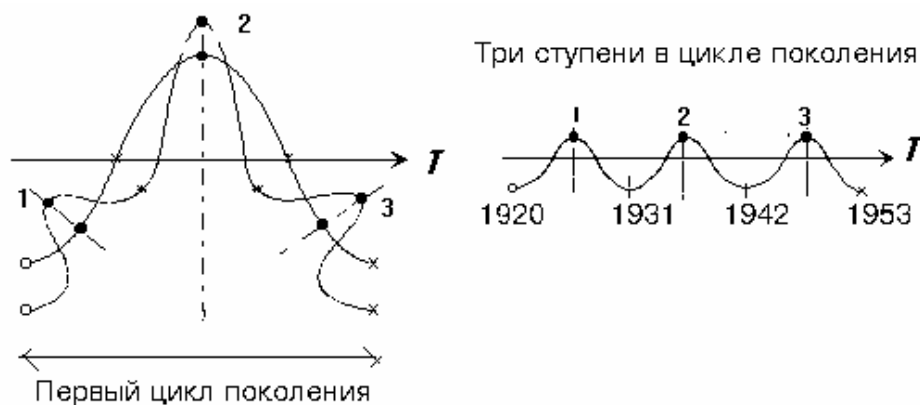
Последние 11 лет: 1942-1953 годы, это – загнивающий, консервирующийся сталинизм, самая мрачная эпоха всего столетия, и не только у нас в стране. Сразу после войны – провозглашена холодная война и началась ракетно-ядерная гонка. Пик цикла приходится на новую волну репрессий 1948 года. Со смертью вождя закончилась эпоха «поколения дедов».

Я не обсуждаю здесь ни масштабов, ни цифр – про это уже столько всего написано. Я всего лишь фиксирую полное совпадение модели с частотой упоминания в СМИ тех или иных дат в истории и их значений.

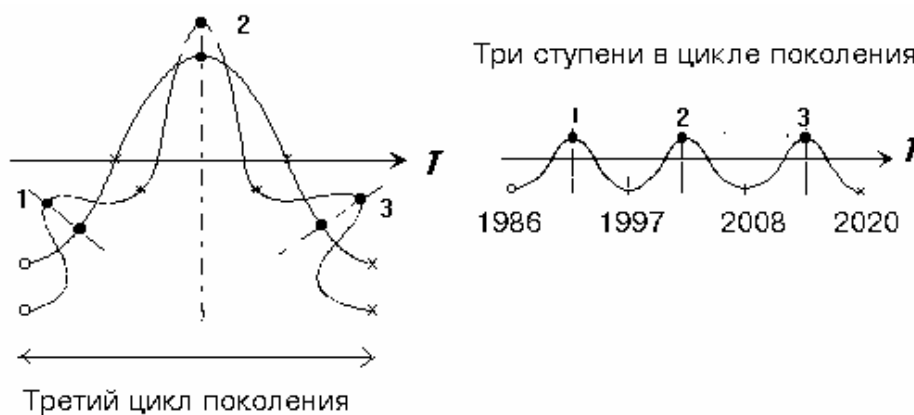

*Рис. 122. Три ступени во втором цикле поколения.*

Нетрудно догадаться, что период правления Хрущева идеально укладывается в 11 летний цикл: 1953 – 1964. Пик этого времени приходится на 1959 год, который многим памятен как год победы над оставшимися у власти сталинистами (антипартийная группа и примкнувший к ним...). Именно с этого года Хрущев начинает создавать свой культ взамен недавно разоблаченного.

Брежневские два цикла иногда даже выделяют в литературе как «два разных Брежнева». Это 1964-1975, с пиком в 1970 году. Надо сказать, что именно этот год есть наиболее спокойный, ровный, мирный в жизни тех, кто его помнит. Он лишен тех ярких эмоций, которые сопровождали Победу в войне и первые признаки благополучия 50-х. Но он идеально ровный, это – классический *центральный год столетнего цикла* общества. До сих пор мы взлетали на вершину «реального социализма». Начиная с этой точки, наше общество покатило вниз. С неизбежностью неуправляемой истории.

С 1975 года начинается открытая жизнь “застойников”. Они смелеют, наглеют, понемногу выходят на поверхность и за 11 лет буквально разъедают государство, как ржавчина. Конечно, их разгул не сравнить с нынешним разгулом, но у каждого времени своя мера. Пик этого цикла – 1980 год, где вся показуха проявилась в организации Олимпиады. Да и сам Брежнев первые 11 лет сильно отличается от себя во втором цикле. Это сопоставимо со сталинизмом 1931-42-х и 1942-53 годов – два разных образа. Сначала Сталин вроде как твердый и спокойный строитель нового общества, а во втором цикле нарастает невероятное его восхваление, доходящее до полного маразма. Я недавно заставил себя пересмотреть двухсерийное «Взятие Берлина», 1949 года, и чуть не задохнулся в этой жуткой атмосфере искусственности и пафоса. При этом я понимаю, что фильм-то точно соответствует стилю времени, потребностям и уровню культуры победившего народа и т.д. Но как бездарен это сталинский декаданс! Как и брежневский потом с его троекнижием и тошнотворными розовыми портретами с кожей младенца и с черными бровями гусара. Культ личности, доходящий до маразма – это что, традиция нашей политики?

Интересен в обсуждаемой теме феномен *периодов “дворцовых переворотов”*, когда после одного властителя, правившего долго, к власти приходят два – три правителя, правящие очень недолго – «калифы на час». Этот феномен виден еще по римской истории, и особенно в конце.

Принципиальные “перевороты” такого типа имели место в 1953 и 1985 годах.

После смерти Сталина – первая точка бифуркации. Из документальных фильмов и журналистских расследований последних лет предельно ясно, что были разные сценарии нашего будущего. Хрущев на первых порах не уверен в себе, и коллегиальные документы власти изобилуют множеством влияний. Но ему понадобилось столько же, сколько и Сталину, чтобы «спихнуть со скамейки власти» (фраза Брежнева) потенциальных конкурентов – пять лет, полцикла. Он открывает новый цикл «поколения отцов» и должен модернизировать систему и идеологически, и управленчески, и экономически. Но он успевает сделать только часть работы, а его перепуганные сменщики не решаются запустить косыгинские реформы. И, тем самым, запускают механизм гибели этого строя. Но это нижняя часть проблемы – строй-то выродился содержательно, духовно. Никаких реформ в идеологии, ментальных модернизаций – вот что его потом уничтожило.

После смерти Брежнева подряд умирают два новых, но дряхлых генсека, пока не приходит тот, кто вроде бы нужен следующему поколению. Работа у него очевидная, сталинско-хрущевская, раз он открывает новый цикл поколения: модернизировать систему и идеологически, и управленчески, и экономически. Так, чтобы она устраивала «поколение детей» с их необузданным индивидуализмом. Но, поскольку Горбачев оказался говорливым, но мягкотелым, он не продержался столько же, сколько Хрущев – отведенные ему историей 11 лет. Его запросто спихнул со скамейки власти Ельцин, который просто вынужден был ускоренно делать то, чего не сделал предшественник. А именно: он сформировал основные юридические, экономические и властные механизмы для «поколения детей» – индивидуалистов. И отрубил пути возврата в социализм.

Пик этого 11-летия, приходится на 1991 год. И пояснять не надо.

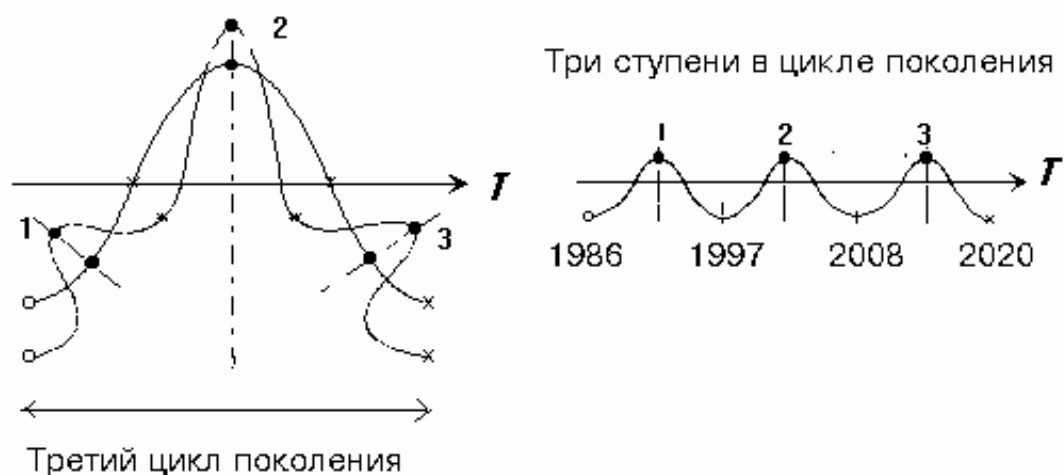

*Рис. 123. Три ступени в третьем цикле поколения.*

Ельцин немного не дотянул до второго пика – 2002 года, здоровье подвело. Хотя на его трон фактически уже никто не претендовал. И сдал власть из рук в руки так, чтобы уйдя, остаться: за спиной власти до сих пор видны те силы, которые за ним стояли. Но теперь они не выпячиваются, а зачехлены.

Ну а дальше в ситуации Путина повторяется ситуация Сталина, которому после Ленина досталось кроме власти некое идеологическое наследие плюс разношерстная «старая гвардия». От крайней идеологии вождь отказался, поскольку пожар мировой революции не хотел разгораться, а гвардию пришлось срубить под корень: она была заточена только под мировую революцию. С ними каши не сварить.

Как нетрудно заметить, очередная опасная точка – 2008 год. Новый и последний 11-летний цикл ментального столетия начался с мирового кризиса. То, что мы будем наблюдать в этом 11-летнем цикле – индивидуализм в квадрате.

### ***Ответы в конце задачника***

Был ли сталинизм закономерностью? Был. Подтверждение тому печальный опыт иных неразвитых стран, стремящихся стать на путь социализма: это и Китай, и Кампучия, и Корея, и некоторые другие. Но суть не только



в социализме. Преобразования в Иране тоже обернулись резней цвета нации и всеобщими порками. Закономерность глубже, поэтому стоит подумать, почему вспышки восстаний в странах «народной демократии» после 45 года шли через каждые 11 лет.

Итак, нами правит закономерность? Только в конечном итоге. Поищите историю столетней давности, и она наведет вас на всякие интересные мысли. Вот одна из них. Уже сейчас можно приблизительно сказать, что потенциальный лидер страны после 2020 родился где-то в 1970-м году и проявит себя в период 2016-18.

Обобщая все сказанное, приведем модель трех уровней взаимосвязанных циклов развития нашего общества:



Рис. 124. Три уровня циклов на примере текущего столетнего цикла.

## БУДУЩЕЕ И ПРОШЛОЕ КАК ЭНЕРГИИ ИНЬ И ЯН

Когда-нибудь о времени будут судить не по кровавым и бурным событиям, а по тому, что и как говорили поэты этого времени. Искусство вообще в сложных отношениях со временем, но, чтобы время текло наоборот, вообразить трудно. Между тем это именно так. Знакомые с творчеством Н.К. Ре-

риха подтвердят, что для него наследие тысячелетней давности и события будущего происходили только что, секунду назад и через секунду. Художественное время его картин не имеет никакого отношения к реально текущему физическому времени.

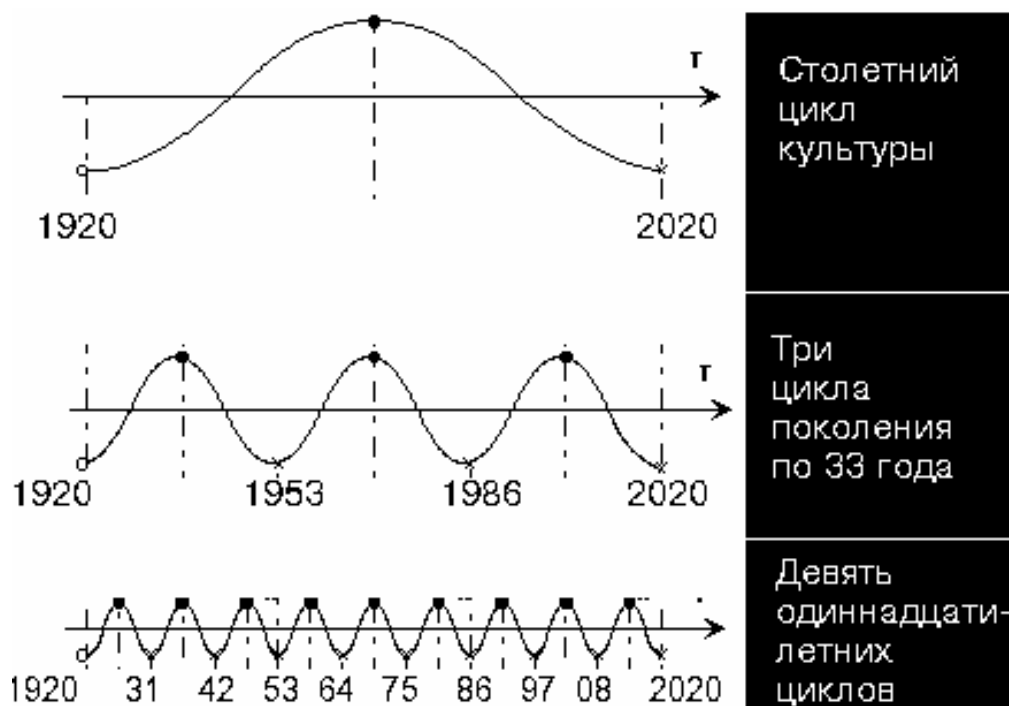
Уже неоднократно были высказаны мысли, что «времен» много. Так, человек живет в сложном “психологическом” времени. Психологи обнаружили, что есть типы личностей, которые живут в прошлом (эмоциональные, депрессивные), в настоящем (импульсивные, ощущающие) и в будущем (инициативные). Мужчины, например, чаще живут в будущем, женщины – в прошлом. Это заметил еще Оскар Уайльд: “Я люблю мужчин с будущим и женщин с прошлым”. В этом психологическом поле мы давно путешествуем во времени и благодаря этому свойству нашей психики видим мир панорамно – как жизненный путь.

Между прочим, эти путешествия во времени не так уж безобидны. Наше психологическое время может давать мощный энергетический заряд оптимизма, а может и парализовать волю. Пессимист говорит: “Еще не скоро”, – и упускает шанс за шансом, пока не оказывается у разбитого корыта, где его пессимизм находит подтверждение: “Я так и знал”. Оптимист и жизнерадостный человек энергию получает и энергию излучает. Мы тянемся к таким людям, и им все удается. В этой паре сразу можно узнать ноющего чеховского героя и жизнерадостный идеал 30-х годов (и не только у нас в стране). Это важно для начала разговора как аналогия.

Кроме физического, биологического и психологического, есть еще и *социальное время*, в котором живет человечество в целом.

В искусстве существует разряд панорамных исторических рядов главных лиц. Например, на памятнике 1000-летия России они представлены в металле. Панорама преподносит нам 17 фигур (т. н. «колоссальные фигуры»), великих людей государства российского за всю его историю. Недавние выборы в телешоу «Имя России» – из той же серии. В мировом искусстве немало подобных примеров, когда на одну плоскость попадают разновременные

события и персонажи. И что обнаруживается в этом сопоставлении? Что *великие люди социально бессмертны*, и это не метафора, а факт культуры. Просто бессмертны они не биологически, а социально. Гегель так яростно спорит с Аристотелем, словно только что встретил его на улице, а русская литература общается с Пушкиным и Достоевским с явной надеждой на ответ.

Социальное время циклично и прерывисто. Длина ментального цикла, как было сказано, около ста лет.

Точки между ментальными циклами обнаруживают некий поразительный феномен социального времени: оно перескакивает из *удаленного прошлого* в не менее *удаленное будущее*. Скачки происходят в моменты кардинальной ломки общественного мироощущения. Мы имеем явную диалектическую пару, то есть – конденсатор, «батарейку» с плюсом и минусом. Что порождает подключение к этой странной батарееке: *текущее настоящее*. Оно и есть третье, которое возникает из взаимодействия двух начал.

Парадоксальность этой гипотезы в том, что «излучает энергию» (+) общество, а поглощает ее – человек-биоид (-). «Будущее» есть только в обществе. А у человека-биоида есть только его тело, и оно унаследовано им из прошлого. И пара эта – иерархическая: Мы и Я.

Между этими предельными началами располагается множество (как и должно быть) устойчивых групп людей и организаций (машин из людей). Живет в истории *это третье*, и живет оно всегда в разном «настоящем».

Схематизируем:



Рис. 125. Настоящее как энергия, сформированная двумя началами.

### ***Будетляне и председатели пространства***

Уже два тысячелетия люди регулярно ждут Конца Света на исходе века, а тем более, миллениума. Конца не наступает, но в интересующем нас плане он и вправду случается: происходят скачки социального времени.

Скандально известный футуризм возник в Италии, но стал философией в России. Шло первое десятилетие XX века: реформы дали результаты, а русское искусство вступило в пору своего буйного цветения и покоряло видавший виды Париж. Цвели салоны, где искусство разговаривало полупшепотом и обряжалось в пестрые маски. Просвещенный монарх занимался живописью и фотографией, а также жертвовал деньги на издание самого дорогого и убыточного журнала того времени “Золотое руно”.

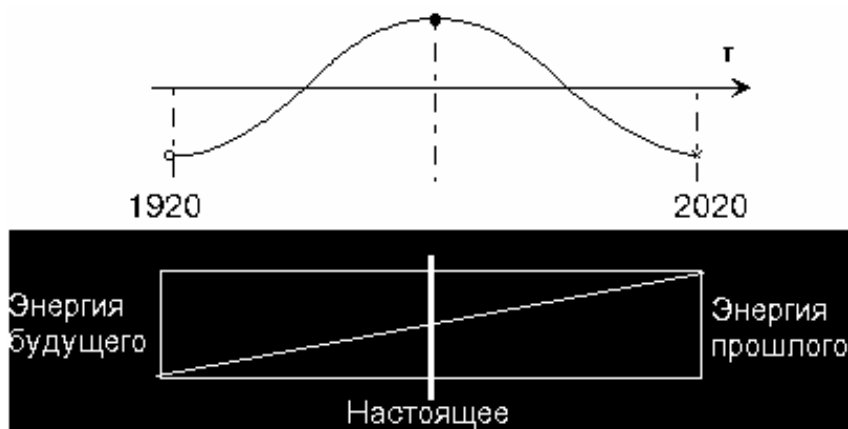
Если начать перечисление имен всех великих людей, живших в данный период, то это займет несколько страниц – очень плодородное время. И вот на фоне утонченного искусства полутонов «Голубой розы» раздаются дикарские вопли футуризма. Многие помнят знаменитую желтую кофту Маяковского и селедку вместо галстука на голой груди. Выставки футуристов назывались без обиняков – “Пощечина общественному вкусу”. Впечатление они производили скандальное, доходило до полиции и драк. Футуристы называли себя “динамитчиками” и считали, что их искусство – это революционная бомба, заложенная под сиденье буржуа. Но именно художественный авангард стал реальной силой в первые десять лет после Октябрьской революции. На мировом рынке искусства любой их набросок стоит сегодня целое состояние, что доказывает бесспорную культурную ценность русского модернизма, не имеющую касательства к идеологии: деньги за «революционное искусство» в свое время отваливали буржуа.

Итальянский футуризм – от “футурум”, будущее. Будущее было тем объектом, на которое направлялось творчество футуристов во всех странах мира. Некоторые из них стали реальными пророками, способными это будущее предсказывать. “В терновом венце революции грядет шестнадцатый год” – это футурист Маяковский. Пророчествам Хлебникова сегодня посвящены

специальные исследования. Причем, *будущее в работах футуристов на переломе этого времени достаточно отдаленное, а пространство их работ поистине космическое*. И можно было бы не обращать внимания на игры поэтов и художников, если бы очень скоро это же мироощущение не обнаружилось у гигантского государства.

Массовое сознание населения целой страны вдруг зарезонировало с будущим. Подтверждение тому тотальная вера в мировую (и не меньше!) революцию. От этой веры тяжело отходил не только известный герой Шолохова, но и реальная фигура истории – Ленин. Он упорно ожидал ее наступления как чуда – и не дождался.

Жизнь будущим заставляет массу сплываться в единый комок, способный в несколько минут собраться на грандиозный митинг, пережить кровавое месиво гражданской войны, коллективизацию и индустриализацию.

Будущее обладает колоссальной энергией, и этим можно объяснить массовый энтузиазм первых пятилеток – никакая пропаганда не могла бы вдохновлять людей так долго, если бы «импульса энергии будущего» не было в обществе. И не только у нас: параллельно с нами это происходит и в Германии: за 10 лет нация полностью изменилась.

Это *энергетическое поле времени* почувствовал художник Малевич, который писал, что его художественные эксперименты с парящими фигурами высвобождают неизвестную ранее энергию космоса и что на такой энергии можно летать. Космизм царил в революционном искусстве безраздельно: в стиснутой врагами и голодом Москве художники рисовали парящие космические города будущего. В пьесах того же Маяковского герои запросто попадают в будущее, в его поэме пролетарии летят на самолетах не где-нибудь, а в космосе. И даже в развлекательной советской фантастике 20-х годов бравые комсомольцы преследуют ставленников капитализма на обратной стороне Луны.

Любивший корни слов Хлебников сконструировал новое слово для обозначения человека, живущего будущим, – “будетлянин”. Поэт называл

себя Председателем Земного Шара, а своего друга Казимира Малевича – Председателем Пространства. Но у этой волны великолепного юного нахальства были и отрицательные последствия. Абсолютная вера в великое будущее оборачивалась призывами уничтожить прошлое – всю предшествующую культуру. Не надо думать, что это – выдумка большевиков или пролеткультовцев: так поступали, увы, многие и многие новые хозяева жизни до них, в том числе и христиане: жгли библиотеки с любой другой идеологией, уничтожали искусство и архитектуру.

Как же на фоне всеобщей устремленности в будущее стал возможен сталинский режим? Ответ столь же прост, сколь и парадоксален: возникновение тоталитаризма только и возможно при наличии *массовой психологии ослепления будущим*. Я даже ввел для искусства особую категорию «ослепительности», которая имеет характерные формальные признаки. Мощност *энергии будущего* такая, что человек «глохнет и слепнет», напрочь теряя ощущение себя единичного.

Об этом же «ослеплении», кстати, пишут в воспоминаниях и гитлеровские солдаты. Только у них будущее иначе было прорисовано.

В то время, когда идеологизированный народ в массе своей психологически жил в будущем, машина государства строилась на приемах глубокого прошлого. Она вернулась к формам феодализма (номенклатура –орден меченосцев) и даже в рабство лагерей. Такой ценой обеспечивалась модернизация страны, вожделенное будущее – коллективизация и индустриализация.

Когда эти два измерения реальности (будущее и прошлое) сложились, энергия будущего стала пожираться отрицательной энергией прошлого. К концу жизни вождя социальное время практически остановилось, два начала взаимоуничтожились. Конец сталинской эпохи имел трупный запах остановленного исторического времени. Но мы еще поговорим об этом.

Вот как эта пропорция двух времен (времени социума и времени поколения) выглядит на схеме. Общество устремлено в будущее, а цикл поколения к 1953 году закончился. Сталин умер социально, поскольку выражал со-

бой это поколение. А мужик говорят, был хоть и пожилой, но вполне физически крепкий. Отсюда всякие домыслы – отравили и т.п. Брежнев – уж совсем противоположная ситуация – дотянул почти до конца второго 11-летнего срока, будучи реанимированным трупом и уже впадающим в детство стариком. Но протянул, поскольку люди при власти умирают только социалью.

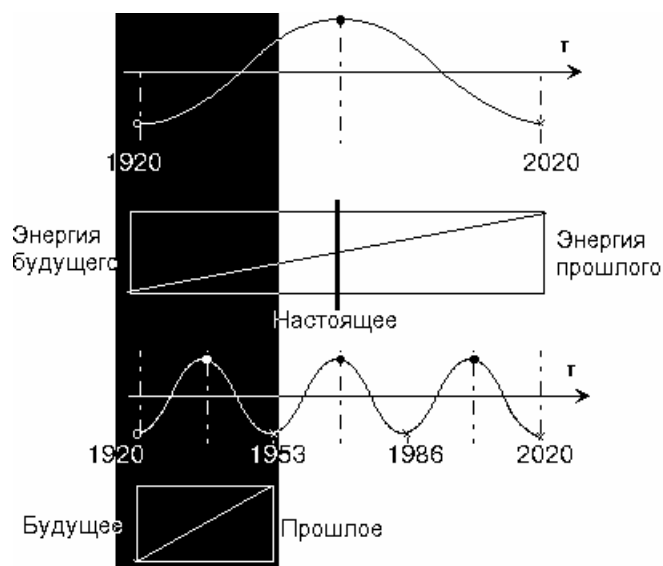

*Рис. 126. Первая фаза в столетнем цикле и ее специфика.*

***Нынешнее поколение советских людей будет жить при коммунизме***

Один мой знакомый в брежневские времена развлекался тем, что вместо билета предъявлял контролерам в общественном транспорте Программу КПСС, где было сказано, что после 1980 года транспорт в стране будет бесплатным. Уж не знаю, как выкручивались контролеры, но скороспелые обещания Никиты Сергеевича испортили немало крови работникам идеологического фронта: списать на волонтеризм можно было кукурузу, но не Программу... Большинство моих сверстников, изучавших это историческое обещание в самые субтильные времена, до сих пор считает, что нас просто надули тогда с этими обещаниями: никто в них и не верил, даже те, кто это сочинял. Я так не думаю. Никита Сергеевич Хрущев ничего не знал о соци-

альном времени, хотя говорил от его имени и говорил совершенно искренне. Политик иначе просто не существует, если он не выражает свое время.

Социальное время скачкообразно и течет с периодом в сто лет. Первые 33 года ментального столетия (1920-2020) имеют вкус *будущего*, вторые – *настоящего*, третьи – *прошлого*. Говоря о хрущевско-брежневском периоде, можно утверждать, что это был отрезок истории, в котором социальное время имело *мерность настоящего*. Настоящее – это здесь и сейчас. Но это – общий фон, на котором формировалось поколение «отцов», известное как шестидесятники.

Само это 33-летие содержит те же три внутренних цикла, но они уже иначе выражены. В этом цикле поколения первые 11 лет имеют устремленность в будущее, вторые 11 лет – в настоящее, третьи – в прошлое. А процессы в обществе идут от сильно ускоренных (ускорение) через нормальное течение социального времени к замедлению (застой) и остановке. Это похоже на мяч, который ударил футболист: сначала он катится быстро, потом – все медленнее и медленнее, пока не остановится.

Поскольку это явление всеобщее, вернемся обратно и всмотримся попристальнее в первое 33-летие советской истории. Здесь мы найдем ту же тройку 11-летних циклов, с той же “закономерностью мяча”. Одиннадцатилетие с 1920 по 1931 безудержно *обращено в будущее*, закономерности складываются (будущее – на фоне будущего). Во вторые 11 лет население, не находящееся в лагерях, может полюбоваться блеском метро и показных витрин в кинохронике, то есть *ощутить ценность настоящего*. Настоящее в 11-летнем цикле (1931-1942) имеет в качестве фона очень сильное будущее 33-летнего витка: люди все время строят это будущее и верят в него (настоящее – на фоне будущего). Принята сталинская Конституция, сказано, что “жить стало легче, жить стало веселей” (кстати, эта знаменитая фраза Сталина не только диктует людям отношение к жизни, но и фиксирует его на самом деле). Последние 11 лет (1942-1953) – это и война, и восстановление, и послевоенная борьба с “космополитизмом”, с малыми народностями, и дебаты о



роли Грозного в русской истории и т.п. (прошлое – на фоне будущего). Следовательно, время в 11-летнем цикле парадоксальным образом *повернулось в прошлое*, но все происходит на фоне 33-летнего импульса будущего. Ничего более парадоксального представить себе невозможно: люди живут как бы в перекрестье обратно текущих социальных времен на разных уровнях социальных циклов.

Кстати, в нашем времени общая ситуация – обратная, но случай с векторами времени, направленными в противоположные стороны, в период перестройки был один и тот же. Мы как поколение рванулись в будущее, а в столетнем цикле уже преобладало прошлое. Поэтому «хотели как лучше, а получилось как всегда».

Теперь посмотрим на хрущевскую “оттепель”. Это – первые 11 лет второго 33-летнего цикла, 33-летия с мироощущением “настоящего”, заменившим собой сталинское ослепительное “будущее”. На фоне этого настоящего в хрущевский период происходит реконструктивный рывок поколения в будущее (будущее – на фоне настоящего). Из задохнувшегося пространства сталинизма общество перескочило в космизм: первой ласточкой стала “Туманность Андромеды”, за ней последовала мощная волна оптимистической фантастики о будущем, которое рисовалось, хоть и идеальным, но не столь отдаленным, как в 20-е годы. Пророчества искусства подтвердились архискорю: через год после выхода романа И. Ефремова поздравляли с началом эры “Великого Кольца”: полетел первый в мире советский спутник. Счастливый оптимизм после гагаринского облета Земли приобрел массовый оттенок веры во всемогущество разума и близость прекрасного будущего. Именно на этой волне всеобщей эйфории появилась та самая Программа КПСС, обещавшая живущим близкий рай. Интересно, что в целом в ней никто тогда не усомнился, и только задним числом находятся якобы сомневавшиеся. Можно было бы разумными доводами доказать тогда ее полную утопичность? Разуму – да, а вот массовому сознанию – нет. В момент, когда люди поголовно верят в

скорое наступление светлого будущего, политик или должен им это пообещать, или его заменит другой политик, который это сделает за него.

А между тем импульс будущего в поколении иссяк. И не сумевшего вовремя сориентироваться генсека и главу правительства сняли с должности без эксцессов. Наступило самое удивительное 11-летие: *настоящее – на фоне настоящего*, двойное настоящее, резонансное настоящее. В пике этого времени американцы прилунились, чем доказали, что живут именно в настоящем и броски в будущее и прошлое воспринимают значительно слабее; мне даже кажется, что вся их культура направлена на сглаживание подобных деформаций и выравнивание всего социального времени до “постоянного настоящего”. Как бы мы ни относились к периоду 1964-1975 годов, это время было психологически самым комфортным, что видно из любого фильма этого периода, художественного или документального. Для меня дух этого периода отразился в фильме Клода Лелюша “Мужчина и женщина” (1966), может быть, потому, что я увидел его впервые в 17 лет. Дальше было знакомство с совершенно классической по сложности музыкой “Битлз”, которая идеально отвечает эстетике настоящего: любите мир “здесь и сейчас”. Да и советские фильмы и песни этого периода вспоминаются как прекрасные и гармоничные.

В нашей стране откат от равновесной гармонии начинается с 1970 года. Подорожание “предметов роскоши” явно свидетельствовало о начинавшемся социальном расслоении, хоть и очень смешном с сегодняшних позиций. Время затормаживается и с 1975 года *начинает течь в прошлое*. Последнее 11-летие среднего цикла (прошлое – на фоне настоящего) – это крайне интересная полоса истории, которую мы пока плохо понимаем именно из-за ее близости к нам. Уход в прошлое выразился, например, в появлении не бывшей ранее экологической тематики: до того мы жизнерадостно брали у Природы, а тут заговорили о ее восстановлении, о среде и т.д. Римский клуб пугал президентов мировой экологической катастрофой. Уже пародийный Брежнев лениво пытался реабилитировать сталинизм, ходили слу-

хи, что вот-вот выйдет многотомник Сталина. В искусстве процветал постмодернизм, от издевательства он доходил до прямого возрождения старых и недалеких по времени стилей – в моду вошли ретро и эклектика. Поскольку у нас это было нельзя, пережевывание старых лозунгов и форм просто доводило до формализма и до тошноты. Я тогда упражнялся в рисовании все более декоративных серпов с молотками, счастливых рабочих с не менее счастливыми колхозницами, но все это уже было каким-то карнавалом безумия. Номенклатура и ширившаяся бюрократия активно осваивала образ жизни забытой аристократии и купечества, скупался антиквариат, и застолья на дачах и в банях превращались в новый культ. Брежневу желали только одного: чтобы он жил вечно. Но часы уже остановились – и Леонид Ильич умер в точно назначенный историей срок, истощив свой организм и все батарейки в нем до предела.

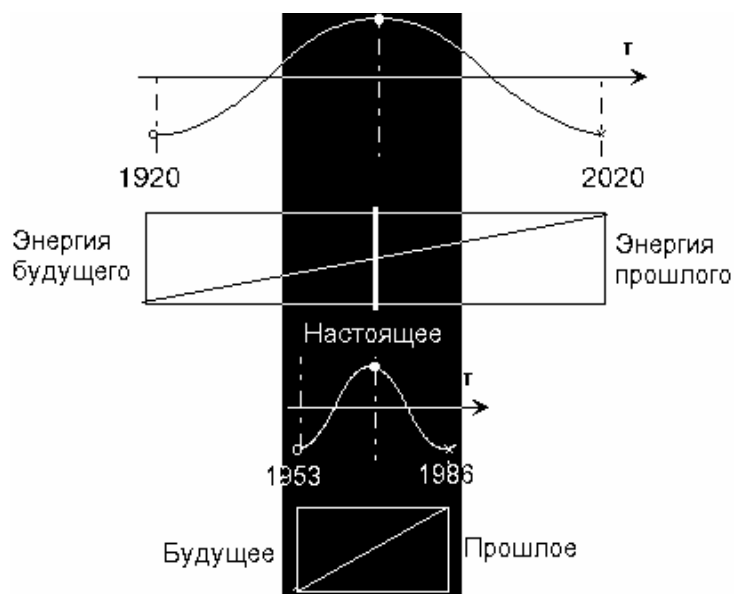

*Рис. 127. Специфика второй фазы в столетнем цикле.*

Для завершения пару слов о «застоях» и «перестройках». Экономические реформы столетней давности сопровождалась в прессе рассуждениями о застойности 70–80-х годов XIX века. Это время в прессе тогда так и называли – «эпоха застоя». «Оттепель», кстати, впервые применил И.С. Тургенев за век до хрущевской оттепели. «Перестройка» фигурирует при начале всех

33-х летних циклов. Это термин использовали и в период НЭПа, и в первое пятилетие правления Н.С. Хрущева.

**“Я ловлю в далеком отголоске, что случится на моем веку”**

Маркс любил повторять, что человечество расстается с прошлым, смеясь. Именно со смеха начинается для нового поколения первый 11-летний цикл нового (последнего в столетии) 33-летия. Это – очередной короткий импульс будущего. После всем надоевшего сонного застоя, где можно было только спиваться, маховик истории начинает бешено вращаться, и смены декораций не успевают восприниматься сознанием. Казавшееся вчера колоссально смелым сегодня вызывает недоумение наивностью. Такой внезапно возникший калейдоскопический ритм и назван был достаточно точно – “ускорение”.

Наблюдательные депутаты на съезде СССР скоро заметили, что правильный термин исчез из употребления гораздо скорее, чем хотелось бы. Что ж, ничего загадочного в этом нет: ускорение первого 11-летия перестройки идет на фоне *глобального замедления времени в столетнем цикле*. Под ногами у нас уже течет прошлое время. Посмотрите на схему:

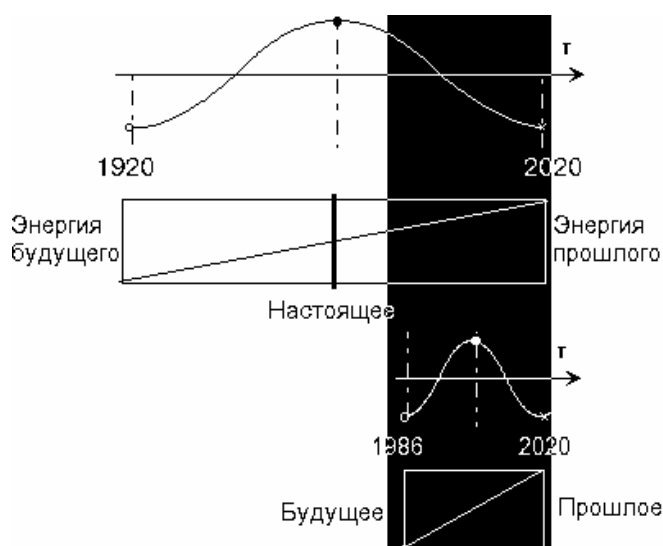

*Рис. 128. Специфика третьей фазы столетнего цикла.*

Первое и очевидное доказательство – взрыв исторического самосознания народа. Пикеты у сносимых реликвий. Ключевский начинает издаваться

колоссальными тиражами, и спрос на него не падает. Псевдоисторические романы Пикуля печатаются всеми издательствами, которые хотят легко заработать. Празднование тысячелетия крещения Руси подспевает как раз вовремя и вырастает в международное событие.

Это – глубинная волна *историзма*, которая будет не только продолжаться, но и нарастать. Сложение малого цикла будущего с большим циклом прошлого порождает интерес сначала к *недавнему прошлому*. Ну и, конечно, к настоящему (прошлое, наложенное на будущее). Мы поглощали в то время невероятное количество *публицистики, мемуаров и исторических исследований* о Сталине, о Хрущеве и Брежневеве – и мы как бы не насыщались этой лавиной. Таким образом, мы как бы посмотрели сами на себя: какие же мы? Это – рефлексия прошлого для настоящего. Даже экономическая публицистика имела в тот момент привкус исторической рефлексии (те же “Авансы и долги”). Мы пытались осмыслить себя в небольшом пока пространстве исторического опыта и скоро устали от изобилия разоблачений. А они-то льются на нас до сих пор, почти 20 лет. Получите!

Как правило, вспышка исторического самосознания сопровождается и тенденцией обострения национализма. Тенденция к осмыслению прошлого в последнем сталинском периоде тоже сопровождалась великорусским национализмом: бывшие интернационалисты ругали “безродных космополитов”, один за другим ставились фильмы о русских полководцах, ученых, композиторах, о славной русской истории, и даже сказки ставились русские или былинные. Второй раз обращение к прошлому подспело как раз к Олимпиаде 1980 года – то самое «ретро». Оно плавно перешло в тягу к прошлому нашего времени. Но прошлое – это первый признак. Второй – уменьшение пространства при любом обращении к прошлому.

### ***Индикатор ментального пространства***

Как только мы наблюдаем сужение пространства, всегда появляется одна характерная черта – вспышка национального самосознания и нацио-

нальной розни. Ее можно было предвидеть, исходя из эволюции представлений о пространстве в циклах. В первые 33 года пространственный масштаб космичен, а интернационализм естествен. Во втором 33-летнем витке он распространяется на *страну в целом* (тогда-то и появляется формула “новая историческая общность – советский народ”) – и столкновения могут идти, к примеру, в пределах лагеря социализма. Сегодня же, в последнее 33-летие векового цикла, масштаб уменьшился до *нации*: национальное и история, нация и границы, нация и ее герметичность, насильственное введение национального языка как способ сохранения культурного своеобразия.

Мы наблюдали в первое 11-летие начало процесса сужения ментального масштаба, который ничем нельзя было остановить. Союз нерушимый рухнул ментально. Менталитет живет своей жизнью и не допускает политики, которая противоречит его жизни и масштабу. Например, британцы – те почувяли этот момент и предпочли из своих колоний удалиться красиво. И до сих пор поддерживают разного рода связи. А наши дуроломы – чуть что, танки вводить. И что танки, помогли? По всему периметру имеем теперь озлобленных и национально униженных «соседей».

Нету сильнее силы, чем сила вроде как невидимая. Она называется менталитетом. Мы на ней войну выиграли, но тогда энергетика какая была! А тут все наоборот: энергии-то уже нет. Зато танков полно.



Рис. 129. Эволюция пространства в третьей фазе столетнего цикла.

Поддержка личной инициативы непременно воплощается в проповедь индивидуализма и это – идеология всего «поколения детей».

С 1997 года началось 11-летие *настоящего*, но на фоне все того же 33-летнего цикла, обращенного *в прошлое*. Сумма времен тянет все больше в прошлое. Продолжится сужение психологического пространства интересов – меньше нации. Происходит значительно большая дифференциация общественной жизни на уровне групп, групповых и микрогрупповых интересов. Можно было наблюдать и иллюзорное «экономическое процветание», но при этом исключительно быстрое расслоение потребителей. Достаточного становится недостаточно: тянет на деликатесы и изыски, и теперь этого добра навалом – были бы деньги. Встанет вопрос о качественной ценности и шкалы все более утонченные. Многие стремятся построить коттеджи – и расцветает все, что ориентировано на вкусы богатых заказчиков. Сплошной эксклюзив.

С 2002 года чувствуется очередной психологический откат и нарастающее недовольство. Такие моменты в истории опасны локальными войнами. И внутренними конфликтами, типа революции 1905 года, точки кризисной. Вспомним, чего нам стоила тогда японско-русская война. Да и наша недавняя война с Грузией, если ее анализировать всерьез, показала фактическую небоеспособность армии – дух разложился. Просто противник попался пока не того уровня и его «закидали шапками» – хватило ресурсов.

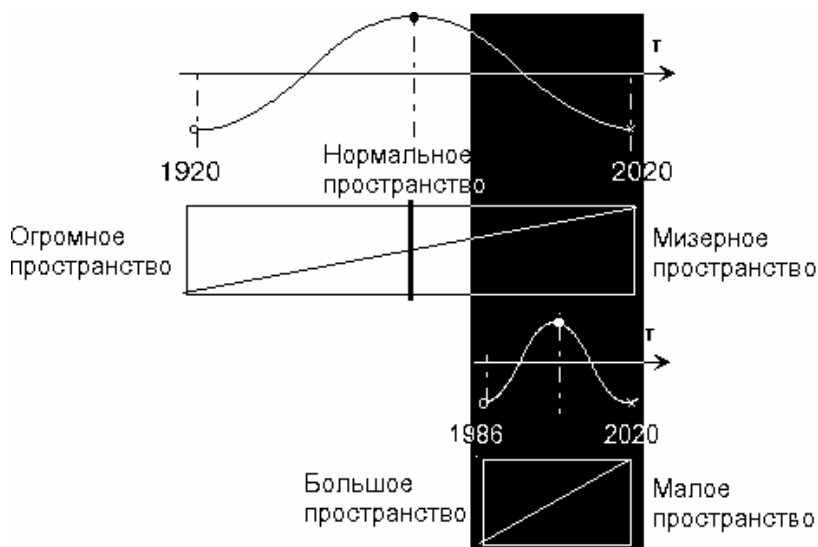
После кризиса 2008 года наступает время невиданного рассвета индивидуализма. Он будет сопровождаться все более и более извращенным гедонизмом. Короче, смотрите все про конец Древнего Рима.

Хотя в росте индивидуализма много хорошего с точки зрения искусства и науки, но об этом разговор особый. И вот новые футуристы уже говорят о будущем и предлагают нам свои *утопии, антиутопии и дистопии*. Наблюдается нарастающий *косяк утопий*. А это значит, что общество озабочено проектами будущего и стоит на границе ментального скачка. Причем не какого-нибудь локального, а полной смены всего столетнего менталитета и культу-

ры. Определить позитивную утопию – проект будущего очень легко: от него бьет колоссальная энергетика будущего.

Поэтому – не надо нам о прошлом. Из прошлого энергия не приходит, прошлым она поглощается.

\* \* \*

Как там было написано на кольце Соломона? “Все это уже было”.

Описанный вариант – это пойманное в отголоске прошлого наше будущее. Но история не идет по кругу и даже не по спирали. По какой траектории она идет, можно поговорить отдельно.

Повторю еще раз: при всей закономерности общего пути будущее всегда имеет варианты. На него влияет свобода воли каждого из нас. Так что все – в наших руках.



## ТРИНИТАРИЗМ И ПРЕДСТОЯЩАЯ ТОЧКА БИФУРКАЦИИ

Я писал очередную книгу и набросал такой план ее части:

### Три фазы использования эгрегориальной энергетики в XX веке.

1 фаза: 1920-1953. Эгрегориальное всеобщее МЫ – глобальные империи.

2 фаза: 1953-1985. Эгрегориальные группы. Феномен Битлз.

3 фаза: 1986-2020. Эгрегориальное отдельное Я. Гламуризация.

И вдруг понял, что должен от этого перейти к теме, которая меня сейчас занимает больше – она вынесена в заглавие. И так вышло, что первоначальная тема стала эмоциональным введением для второй части статьи – об историческом месте и потенциале тринитаризма и ноосферизма.

### Третья фаза XX века: 1986-2020. Эгрегориальное «отдельное Я»

#### *Гламуризация и виртуальная откачка энергетики*

Напомню суть: изменение пропорции между Естественным (ментосферой) и Искусственным (ноосферой) в пользу Искусственного породило **блокированный симулякрами ментал**. Но ментал – это единственный источник энергии, и если его просто перекрыть, не будет течения жизни. В том числе, остановится эволюция техники, И-мира.

Хотя надо еще понять, а что это для И-мира, где нет энергии и текущего времени. Не будет этого «воплощения» с использованием живой энергии людей, и что? Миру вне времени это никак не повредит?

Все *естественные регуляторы* взаимоотношений с эгрегором (типа магии и религии) в современном обществе **заэкранированы, подменены** рационально-искусственными. Это и называется **симулякром**. Чтобы не вызвать взрыва закупоренной ментальной энергии, она целенаправленно канализируется в виртуальность. А виртуальность – техническая по происхождению. Я описал это, например, в теории и истории *брендинга*, подменившего религию.

Вспомним хотя бы миф «общества потребления» 50-60-х. Когда у человека искусственно стимулируются любые «потребности», на которые он может «купиться». Его чувства и воображение просто «распаляют» научно выверенными прикладными методами и направляют эту возогнанную энергию в нужный канал: это общество-**покупайка**.

Появление персональных компьютеров, мировых сетей, доступность и резкое удешевление любых зрительных и прочих чувственных стимулов переводит ситуацию искусственной стимуляции естественного в высшую стадию. Плотность видео и фотоматериалов высочайшего качества в Интернете сегодня на порядок превышает плотность десятилетней давности. Близок момент, когда все искусственные стимулы перейдут в состояние 3Д – они будут реальнее нашей реальности.

Цена изготовления и передачи визуальной информации высшего качества сегодня бросовая, поскольку экспоненциально повысилось количество, качество и общедоступность визуальной и аудио информации.

Преподнесение прямо вам под нос сверхкачественных и сверхэлитарных вершин мира потребления, суперэкзотических и гиперэсклюзивных, привело к запуску проекта «гламур».

Об этом проекте можно много чего сказать, но по аналогу в циклах культуры прошлого это *кич постиндустриальной эпохи*: предельно дешевая имитация настоящей роскоши верхов и звёзд, тошнотворная «роскошь по дешевке», где все «издалека похоже», все в «золоте», все осыпано дешевыми блестками где только можно и даже где нельзя в принципе. Глянец упаковок зачастую дороже содержимого, которое может развалиться прямо у вас в руках. Хлынувшая к нам китайская продукция показала, что наша самая читающая в мире страна – главный потребитель этой продукции в мире.

Праздник сладкой жизни – вот он, рядом, ты уже держишь в руках все это и даже понюхать можешь – стимуляция запахами сейчас особенно в ходу. И все, что от тебя требуется, чтобы получить это в натуре: руби капусту! Но этот призыв не подразумевает труда – на него нет времени. Некогда трудить-

ся тем, кто хочет наслаждаться здесь и сейчас. Проще отнять, украсть, выиграть и т.д. Да и герои современных сериалов и глянцевого журналов этого не делают – среди них сколько угодно болтливых телеведущих, эротизированных кукол, спортсменов, киллеров и бандитов, особенно олигархов, но нет ни одного шахтера или кузнеца – эти не гламурные. А если и есть такой среди героев, то он никак не работой занимается, а решает многочисленные сексуальные проблемы или чего-нибудь варит, пьет и поедает, рассматривая футбол по ящику. Быдло, одним словом. Зато в звезды гламура периодически попадают отбросы типа бомжей. Все герои из пьесы «На дне», но из сегодняшней реальности – телевизор переключается по программам: гламур – чернуха – некрофилия – катастрофы – войны – менты – мистика – эротика – псевдоистория и т.п.

Этот чувственный тип стимуляции уже настолько проник в подсознание современного поколения, что не требует от него даже работы воображения, как в 50-х и 60-х, – современные картинки, клипы, видео и фильмы реальнее настоящей реальности. Поскольку они еще и художественно обработаны, обострены, откачка чувственной ментальной энергии идет по всем техническим каналам и с наивысшей возможной мощностью.

Наука опять постаралась, разобрала для политиков и менеджеров чувственную сферу и подсознание человека по полочкам. А техника тут как тут. И поскольку все массово тиражируемое делает конечный продукт сверхдешевым, такую минимально дешевую технику скоро будут раздавать бесплатно, поскольку она обеспечивает гиперприбыли за счет услуг типа платы за обслуживание, как в случае с сотовыми телефонами.

Еще одна возможность проекта времен гламура – это дать выход той же энергии через стимуляцию *симулякра магии*. Сюда относятся все виды фэнтези, приносящие сегодня максимальные доходы, и в особенности – кино, электронные и компьютерные игры. Но это долгая тема для особого разговора. Главное – это тоже канал для откачки живой энергии в техническую сис-

тому и виртуальный мир, с тем, чтобы она ни в коем случае не была направлена на реальную жизнь. Это технический экран для ментала.

«Искусство» эпохи СМК переводит человека в состояние крысы, непрерывно нажимающей на рычаг искусственного стимулирования «зоны наслаждений». Крысы умирали от истощения, люди, быстро насытившись гедонистической возгонкой, переживают состояние декаданса, похожее на ломку наркомана – бессилие, усталость и надлом. Такое общество заболевает некрофилией, его главными героями становится сначала киллер, а потом его продукция. Этот мир морально и эстетически готов к любой войне. А декаданс есть точный признак приближающегося конца культурного цикла. А конец культурного цикла – это период войн и революций.

В шаге от нас – революция, которая или полностью изменит это «отжимание» из людей их живой энергии, или ноос-техника добьется своего и полностью блокирует мир эгрегоров и остановит время. И тем самым сама остановит свою эволюцию. Но ей-то что – железо не умирает, а информация бессмертна по определению. Я подозреваю, что она на нас, на нашем обществе, сделала свое эволюционное накопление, и оно никуда не денется – информация бессмертна. И перерывы во времени для нее ничто. А может у нее прямо сейчас есть какие-то свои исторические альтернативы, чтобы перепрыгнуть на другой носитель энергии? И мы, человечество, – просто батарейка, которая близка к полной разрядке?

\* \* \*

Приведу одну цитату из Интернета:

*«Этот фанатизм, этот религиозный фанатизм высшей пробы, проявляющий себя во всех возможных сферах кроме самой религии, говорит о страшном и никем не замеченном религиозном кризисе, созревшем в современном мире как чудовищный абсцесс в мозговой ткани. Человек научился жить скромно в реальной жизни и уповать всей силой своего воображения на жизнь вечную в горнем мире, куда устремится его душа после смерти. Техногенный мир, невероятно облегчивший изготовления соблазнов*

*и доставку их к потребителю, сломал в человеке эту способность и сделал его несчастнейшим существом, религиозным калекой.» (А. Шлёнский).*

Обратим внимание на тоску по религии, которая здесь звучит. Звучит она в противовес тому, что есть сейчас. Что за этим скрывается?

Религия нужна была для объединения больших общностей людей – конфессий и государств. А описанные здесь приемы превращения человека в фанатика гламура и фэнтези – для разъединения людей и превращения отдельного человека в «батарею» технического мира.

### **На пороге Великого Объединения**

Если мы стоим на пороге Великого Объединения людей в Человечество, необходимо новое духовное основание.

Оно варится, как в котле, во всех Возрождениях (декадансах). И возникает из них, но вопреки им. Пример тому – из индивидуализма Ренессанса возникает идеология прогресса, объединившая Европу и породившая гигантские колониальные империи. Из нашего индивидуалистического серебряного века и вопреки ему возникает большевизм, тоже объединивший полмира. Из теософических поисков госпожи Блаватской и не менее теософических начал геополитики (хотя и не только из них) возникает Третий рейх.

Те, кто сегодня занимаются научно-эзотерически-религиозным синтезом, должны отдавать себе отчет, что после 2020 года именно их синтез скорее всего и ляжет в основание новейшего объединения. А оно никогда не происходило без морей крови и гор трупов. И масштабы этих гор и морей из недавнего прошлого, которые нам кажутся сегодня чудовищными, поблекнут перед ценой нового объединения.

Как говорил товарищ Сталин «других писателей у меня для вас нет». Поэтому упражнения тринитаризма и ноосферизма – это единственная реальная заготовка проекта будущего России. Поскольку, во-первых, они носят всеобщий характер, а во-вторых – превосходят прочие проекты.

## Две гипотезы по поводу предстоящей точки бифуркации

### 1. Гипотеза ДНК человечества и переключения доминирования

Она подразумевает наличие *двух спиралей развития* в человечестве, попеременно выходящих на поверхность. Вот наиболее общая схема:



Рис. 130.

Если более конкретно, то нужно рассматривать модель истории обществ на двух спиральных конического типа:

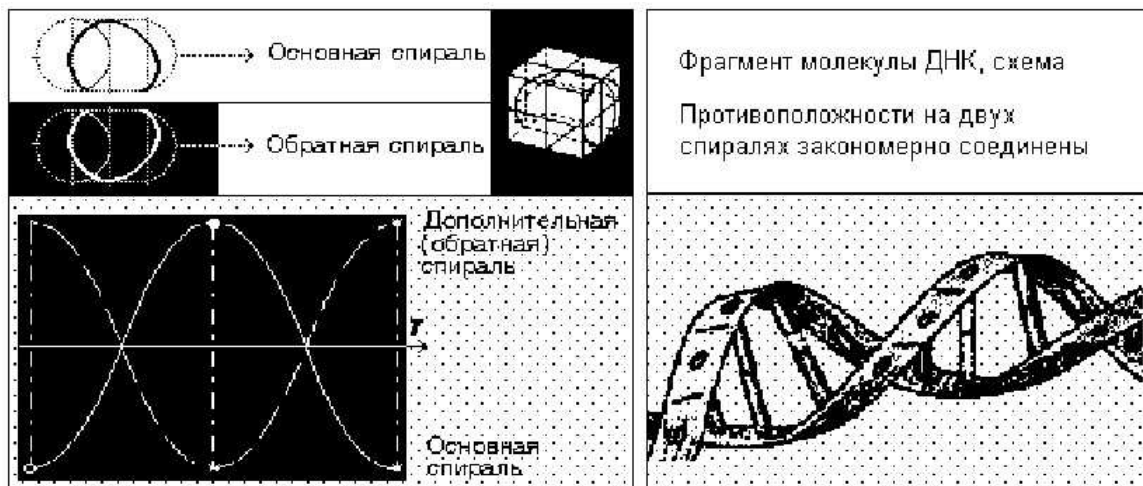

Рис. 131.

В культурной формационной истории глобальная смена доминант проявилась пока только три раза. Поэтому *статистических* оснований для столь глобальных обобщений у нас нет почти никаких. Даже меньше, чем в свое время у Н.Д. Кондратьева; тем не менее, его теория «длинных волн» в экономике работала весь XX век.

Суть, вот какие три раза:

1. Переключение доминирования с *рациональной* античности (ноосфера) на *иррациональное* средневековье (ментосфера).

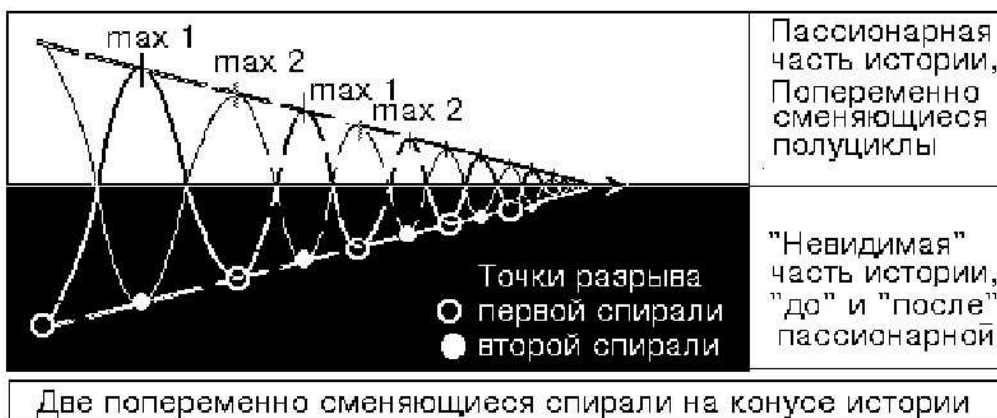
2. Переключение с ментального средневековья на рациональное Новое время – ментосферное доминирование.

3. Переключение с *рационального* Нового времени на *иррациональное* Новейшее время (XX век – это ментосферное доминирование). А признаком переключения на мощь иррационального являются не только явные идеологические империи Сталина и Гитлера, но и вся «холодная война» – это была невидимая ментальная война. И технократы уверены, что они уже победили.

Я связываю это с основным законом истории, который ясен из рисунка:

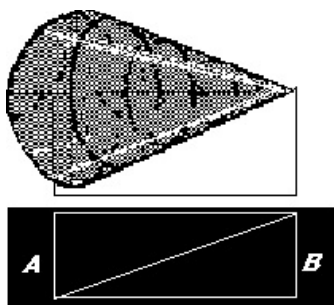

Где: *A* – мощь иррациональной ментосферы,  
*B* – мощь рациональной ноосферы

Рис. 132.

Если говорить о двух спиралях, переключение доминирования на ментал произошло в XX веке, но оно было блокировано **рациональными симулякрами иррационального**. Чтобы лучше увидеть соотношение мощности ноосферного к ментосферному (эгрегорияльному), посмотрим как они видятся в разных формациях и в точке нынешней истории:



Рис. 133.

Вот почему все современное постиндустриальное общество состоит из рациональных симулякров ментально-иррационального. Мы это и рассматривали выше. Более подробно я это сделал при изучении истории искусства и дизайна, феномена брендинга, в курсе геополитики, а также при определении специфики инновационного менеджмента – это все готовые монографии по 300-500 страниц.

Сейчас приближается очередная глобальная точка бифуркации (2014-2020), где ментал в глобальном масштабе может сбросить с себя ноо-техническую псевдосистему. Но либо это будет очередное общество (системный уровень), либо переход касается всего человечества (надсистемный уровень).

Что произойдет в этом случае? Самый простой сценарий – это откат к механизмам прошлого, переход доминирования к тем, у кого сейчас средне-вековые ментальные механизмы у власти (на ум приходит только ислам), либо – это должна быть новая объединительная ментальность большей мощности. Но мало ее иметь выработанной, она должна стать, как минимум, единой государственной религией-идеологией (хотя бы для нас). Это все так же «идеократия», которую П. Савицкий приписывал России.

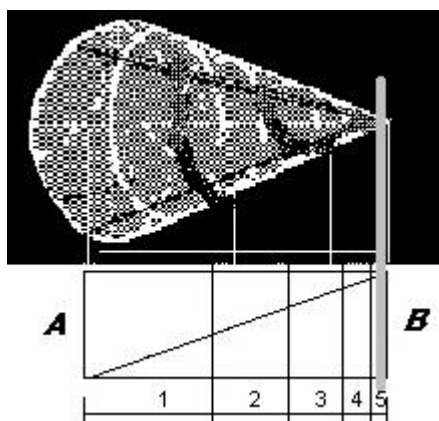
А как максимум, она должна объединить человечество. Кто возьмется?

Движение в направлении идущего синтеза знания и веры (науки, эзотерики, религии и т.д.) в рамках этой гипотезы становится объяснимым. И даже ясен конечный продукт, что мне, как проектировщику, очень важно понимать.

## **Гипотеза 2. Наступает «точка омега»**

Если использовать модель сходящейся конической спирали, то наступление точки схождения неизбежно снимает все ограничения отдельного и разделенного в мире культуры, в «мире духа», если угодно.

Но тогда нужно отвечать на вопрос гораздо более высокой степени общности: вот история обществ закончилась, что начнется? История Единого



Человечества? К какому контексту? Эра Великого Кольца? Про это можно прочитать разве что у Циолковского и Ефремова, хотя может быть, и не только у них. Поищем, культура содержит немало всего.

После конвергенции всегда начинается новая дивергенция:



Рис. 134.

Если мы стоим на пороге Великого Объединения людей в Человечество, необходимо новое духовное основание. Может быть, поэтому так активизировались поиски синтеза в этой сфере, вот почему так много всякого рода проектов в этом направлении и рядом с этим. Но тут уж «новой государственной религией»-идеологией не обойтись.

Или следует ожидать Второго Пришествия? Точка истории самая что ни на есть подходящая.

\* \* \*

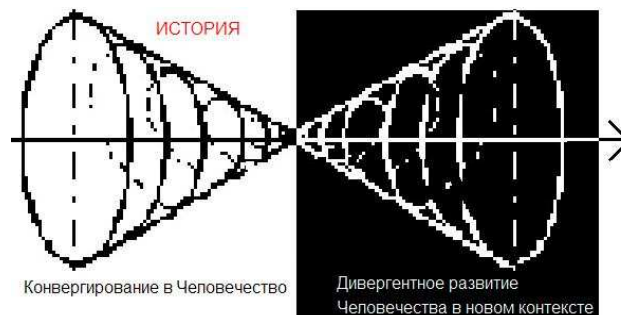
Учитывая сказанное, я пробую обозначить для себя историческое место поисков тринитаристов в рамках АТ (и не только – есть широкий контекст всюду, во многих местах мира).

Напряжем наши немногочисленные умы, предлагает АТ. Это один вариант, академический.

Но тут не столько от ума все идет, сколько от невозможного в старых рамках *синтеза* Ума и Духа (Воли) с участием Души. Вот почему такой непривычный, местами странный и пестрый набор людей объединяет АТ. В этой исторической логике я понимаю их место, предназначение и потенциал.

---

## СОДЕРЖАНИЕ:

ЧАСТЬ 1. Троичность и ее выражение в различных явлениях культуры.....	1
ЧАСТЬ 2. Понятие троичности в контексте логики Числа.....	78
ЧАСТЬ 3. Логические переходы от троичности к парности и четверичности.....	90
Заключение. О разведении понятий, близких к тринитаризму.....	118
 <i>ДИСКУССИИ</i>	
О ТРИЕДИНСТВЕ ЗАЙЦЕВ.....	128
О РАЗЛИЧЕНИИ.....	137
О ЛОГИЧЕСКИХ НЕДОСТАТКАХ И ИСТОРИЧЕСКОМ МЕСТЕ ТРИНИТАРИЗМА.....	147
 ЧАСТЬ 4. Тройка и циклы	
ЦИКЛИЧЕСКАЯ ТРОИЧНОСТЬ.....	163
ТРИНИТАРИЗМ И ПРЕДСТОЯЩАЯ ТОЧКА БИФУРКАЦИИ.....	191

### Принятые сокращения:

АТ – Академия Тринитаризма.

СМС – средства массовой коммуникации.